

NOTICE D'UTILISATION

Générateur de vapeur
Condair **Omega**

Humidification, déshumidification
et refroidissement par évaporation

Nous vous remercions d'avoir choisi Condair

Date d'installation (JJ/MM/AAAA) :

Date de mise en service (JJ/MM/AAAA) :

Lieu d'installation :

Modèle :

Numéro de série :

Droits de propriété

Le présent document et les informations qu'il contient sont la propriété de Condair Group AG. La transmission et la reproduction de la notice (y compris sous forme d'extraits) ainsi que l'utilisation et la transmission de son contenu à des tiers sont soumises à l'autorisation écrite du Condair Group AG. Toute infraction est passible de peine et engage au versement de dommages et intérêts.

Responsabilité

Condair Group AG décline toute responsabilité en cas de dommages liés à des installations déficientes, à une utilisation non conforme ou à l'utilisation de composants ou d'équipements non homologués par Condair Group AG.

Mention de copyright

© Condair Group AG, tous droits réservés.

Sous réserve de modifications techniques.

Table des matières

1	Introduction	5
1.1	Avant de commencer	5
1.2	Remarques relatives à la notice d'utilisation	5
2	Pour votre sécurité	7
3	Aperçu du produit	9
3.1	Aperçu des types	9
3.2	Désignation du produit	10
3.3	Construction du générateur de vapeur Condair Omega	11
3.4	Description fonctionnelle	12
3.5	Aperçu du système Condair Omega	13
4	Fonctionnement	14
4.1	Première mise en service	14
4.2	Éléments d'affichage et de commande	15
4.3	Remise en service après une interruption de l'exploitation	16
4.4	Remarques relatives au fonctionnement	17
4.5	Contrôles pendant le fonctionnement	17
4.6	Mise hors service	18
5	Utilisation de l'écran SPA	19
5.1	Écrans d'accueil	19
5.1.1	Écrans d'accueil "application de douche à vapeur"	19
5.1.1.1	Écran d'accueil en cas de « régulation de la température » activée	19
5.1.1.2	Écran d'accueil en cas de « production de vapeur constante »	20
5.1.1.3	Écran d'accueil en cas de « Régulation externe »	21
5.1.2	Écran d'accueil « Application pour bain de vapeur »	22
5.1.3	Écran d'accueil « Application pour Caldarium »	23
5.1.4	Écran d'accueil « Application pour Rasul »	24
5.1.5	Écran d'accueil « Application pour sauna finlandais »	25
5.1.6	Écran d'accueil « Application pour sauna bio »	26
5.2	Fonctionnement du Triangle d'alerte	28
5.3	Éléments fonctionnels et de navigation	28
5.4	Configuration du logiciel de commande	29
5.4.1	Affichage du menu principal	29
6	Configuration du logiciel de commande du SPA	33
6.1	Procédures de configuration basées sur l'application du SPA	33
6.1.1	Procédure de configuration pour la douche à vapeur	33
6.1.2	Procédure de configuration du bain de vapeur	38
6.1.3	Processus de configuration du bain de vapeur avec chauffage de banc en option	40
6.1.4	Procédure de configuration du Caldarium	42
6.1.5	Procédure de configuration du Rasul	44
6.1.6	Procédure de configuration du Sauna bio	46
6.1.7	Processus de configuration pour les applications en cabine double (petite taille)	48

6.1.8	Processus de configuration pour les applications en cabine double (taille moyenne)	51
6.1.9	Configuration de plusieurs écrans SPA	52
6.2	Configuration dans le menu « Maintenance »	53
6.3	Configuration dans le menu « Ingénierie »	55
7	Maintenance	66
7.1	Remarques importantes concernant la maintenance	66
7.2	Intervalles de maintenance	67
7.3	Liste de maintenance de l'appareil	69
7.4	Travaux de démontage et de remontage dans le cadre de la maintenance de l'appareil	70
7.4.1	Préparez le Condair Omega en vue du démontage des différents composants	70
7.4.2	Démontage et remontage du réservoir à vapeur	70
7.4.3	Démontage et remontage du godet de remplissage, de l'unité de niveau et des tuyaux	75
7.4.4	Démontage et remontage de la pompe de vidange	77
7.4.5	Démontage et remontage de la vanne d'admission	78
7.4.6	Démontage et remontage du manchon d'accouplement	79
7.5	Remarques concernant le nettoyage des composants de l'appareil	80
7.6	Remarques concernant les détergents	82
7.7	Remplacement de la cartouche filtrante en option	83
7.8	Réinitialisation du compteur de maintenance	85
8	Dépannage	86
8.1	Remarques importantes relatives au dépannage	86
8.2	Affichage d'anomalies	87
8.3	Liste des anomalies	88
8.4	Réinitialisation de l'affichage d'erreur	98
8.5	Remplacement du fusible et de la batterie d'appoint sur la platine de commande	99
9	Mise hors service/élimination	101
9.1	Mise hors service	101
9.2	Élimination/recyclage	101
10	Spécifications produit	102
10.1	Données de puissance / Fusibles "F5" alimentation en tension	102
10.2	Données d'exploitation	102
10.3	Données de raccordement/dimensions/poids	103
10.4	Certificats	103
11	Annexe	104
11.1	Descriptions des programmes des applications du SPA	104
11.1.1	Application pour douche à vapeur	104
11.1.2	Application pour bain de vapeur	104
11.1.3	Application en Caldarium	105
11.1.4	Application en Rasul	106
11.1.5	Application en sauna finlandais	107
11.1.6	Application en sauna bio	108

1 Introduction

1.1 Avant de commencer

Nous vous remercions d'avoir choisi le **générateur de vapeur Condair Omega**.

Le générateur de vapeur Condair Omega est fabriqué selon l'état actuel de la technique et répond aux règles de sécurité reconnues. Une utilisation non conforme du générateur de vapeur Condair Omega peut toutefois présenter des dangers pour l'utilisateur et/ou des tiers, et/ou entraîner des dommages aux biens matériels.

Afin de garantir une utilisation sûre, conforme et rentable du générateur de vapeur Condair Omega, observez et respectez l'ensemble des indications et consignes de sécurité de la présente documentation et des notices des composants montés dans le système d'humidification.

Si vous avez des questions après avoir lu cette notice, adressez-vous à votre représentant Condair local. Nous nous ferons un plaisir de vous assister.

1.2 Remarques relatives à la notice d'utilisation

Limites de la notice

La présente notice d'utilisation **porte sur le** générateur de vapeur Condair Omega **dans ses différentes versions**. Les options et accessoires ne sont décrits que dans la mesure où cela est nécessaire pour le bon fonctionnement du système. Pour plus d'informations sur les options et accessoires, veuillez consulter les notices correspondantes.

Les explications données dans cette notice d'utilisation se limitent à la **mise en service**, à l'**utilisation**, à la **maintenance** et au **dépannage** du générateur de vapeur Condair Omega et s'adressent à un **personnel spécialisé formé en conséquence et suffisamment qualifié pour le travail à effectuer**.

La notice d'utilisation est complétée par divers autres documents (notice de montage, liste des pièces de rechange, etc.) qui font également partie du contenu de la livraison. La présente notice d'utilisation renvoie à ces publications lorsque nécessaire.

Symboles utilisés dans la présente notice



PRUDENCE !

La mention d'avertissement « PRUDENCE » accompagnée du symbole général de danger permet d'identifier, dans la présente notice d'utilisation, les consignes de sécurité et les mentions de danger dont la violation peut provoquer un **dommage et/ou un fonctionnement défectueux de l'appareil ou d'autres biens matériels**.



ATTENTION !

La mention d'avertissement « ATTENTION » accompagnée du symbole général de danger permet d'identifier, dans la présente notice d'utilisation, les consignes de sécurité et les mentions de danger dont la violation peut entraîner des **blessures corporelles**.



DANGER !

La mention d'avertissement « DANGER » accompagnée du symbole général de danger permet d'identifier, dans la présente notice d'utilisation, les consignes de sécurité et les mentions de danger dont la violation peut entraîner des **blessures corporelles graves, voire mortelles**.

Conservation

La notice d'utilisation doit être conservée en lieu sûr et accessible à tout moment. Si le générateur de vapeur change de propriétaire, remettez sa notice d'utilisation au nouvel exploitant.

Si vous avez perdu la notice d'utilisation, adressez-vous à votre représentant Condair.

Langues

Cette notice d'utilisation est disponible dans différentes langues. Contactez votre représentant Condair pour en savoir plus.

2 Pour votre sécurité

Généralités

Toute personne affectée à des travaux sur le Condair Omega doit avoir lu et assimilé la notice d'utilisation et la notice de montage avant de commencer son intervention.

La connaissance du contenu de la notice d'utilisation et de la notice de montage est une condition préalable fondamentale pour protéger le personnel des dangers, éviter une utilisation inappropriée et ainsi garantir une exploitation sûre et conforme du Condair Omega.

Il convient de respecter tous les pictogrammes, plaques signalétiques et inscriptions apposés sur le Condair Omega et d'en maintenir la bonne lisibilité.

Qualification du personnel

Tous les travaux décrits dans la présente notice d'utilisation doivent être effectués **exclusivement par du personnel spécialisé, formé, suffisamment qualifié et dûment autorisé par l'exploitant.**

Pour des raisons de sécurité et de garantie, les interventions s'inscrivant hors de ce cadre doivent impérativement être confiées à du personnel spécialisé et autorisé par Condair.

Toutes les personnes chargées d'effectuer des travaux sur le Condair Omega sont censées connaître et respecter les prescriptions relatives à la sécurité du travail et à la prévention des accidents.

Le générateur de vapeur Condair Omega n'est pas destiné à être utilisé par des personnes (y compris des enfants) dont les capacités physiques, sensorielles ou intellectuelles sont limitées, ou n'ayant pas l'expérience et/ou les connaissances suffisante(s).

Il convient de surveiller les enfants pour s'assurer qu'ils ne jouent pas avec le générateur de vapeur Condair Omega.

Utilisation conforme à l'usage prévu

Le générateur de vapeur Condair Omega est destiné exclusivement à la production de vapeur pour les douches à vapeur, les bains à vapeur, Caldariums et Rasul ainsi que pour les applications à double cabine dans le domaine SPA dans les conditions de fonctionnement spécifiées. Toute autre utilisation sans l'approbation écrite de Condair est considérée comme non conforme à l'usage prévu et peut rendre le Condair Omega dangereux.

L'utilisation conforme à l'usage prévu implique également le **respect de toutes les informations contenues dans la présente documentation (en particulier toutes les consignes de sécurité et mentions de danger).**

Risques que peut présenter le générateur de vapeur Condair Omega



DANGER !

Risque d'électrocution

Le Condair Omega est branché sur le réseau électrique. L'ouverture de l'appareil peut entraîner un contact avec des pièces conductrices de courant, susceptible de provoquer des blessures graves, voire mortelles.

Par conséquent : avant d'effectuer des travaux sur le Condair Omega, mettez l'appareil hors service comme indiqué au [Chapitre 4.6](#) (éteignez l'appareil, débranchez-le et coupez l'arrivée d'eau) et faites en sorte qu'aucune mise en service intempestive ne soit possible.

**ATTENTION !****Vapeur d'eau bouillante - Risque de brûlure !**

Le Condair Omega produit de la vapeur d'eau bouillante. Il existe un risque de brûlure à son contact.

Par conséquent : ne procédez à aucune manipulation du système à vapeur (conduites à vapeur, distributeur de vapeur, etc.) pendant le fonctionnement. Si le système à vapeur n'est pas étanche, mettez immédiatement le générateur de vapeur hors service comme indiqué au [Chapitre 4.6](#) et étanchéifiez correctement le système à vapeur avant de le remettre en service.

**ATTENTION !****Risque de brûlure !**

Pendant le fonctionnement, la température des composants du système à vapeur (réservoir à vapeur, distributeur de vapeur, etc.) peut atteindre 100 °C. Il existe un risque de brûlure en cas de contact.

Par conséquent : avant d'effectuer des travaux sur le système à vapeur, mettez le générateur de vapeur hors service comme indiqué au [Chapitre 4.6](#), puis attendez que les composants aient suffisamment refroidi pour qu'il n'y ait plus de risque de brûlure.

**ATTENTION !**

Une humidité élevée peut favoriser la croissance d'organismes biologiques et ainsi mettre en danger la santé des personnes.

Par conséquent : Pour éviter cela, la cabine dans laquelle la vapeur est soufflée doit être nettoyée régulièrement conformément aux directives d'hygiène applicables.

Prévention des situations dangereuses

S'il y a lieu de penser qu'une **utilisation sans danger n'est plus possible**, mettez immédiatement **hors service** le Condair Omega comme indiqué au [Chapitre 4.6](#) et **empêchez toute mise en route intempestive**. Cela peut être le cas dans les circonstances suivantes :

- lorsque le Condair Omega est endommagé
- lorsque les installations électriques sont endommagées
- lorsque le Condair Omega ne fonctionne plus correctement
- lorsque les raccordements ou les conduites ne sont pas étanches

Toutes les personnes chargées d'effectuer des travaux sur le Condair Omega sont tenues de signaler immédiatement au service responsable de l'exploitant toute modification sur l'appareil portant atteinte à la sécurité.

Modifications non autorisées de l'appareil

Aucun montage additionnel et aucune transformation ne peuvent être effectués sur le Condair Omega sans autorisation écrite de Condair.

Pour le remplacement des composants défectueux, utilisez **exclusivement des accessoires et pièces de rechange d'origine** fournis par votre représentant Condair.

3 Aperçu du produit

3.1 Aperçu des types

Les générateurs de vapeur Condair Omega sont disponibles dans **deux tailles de caisson** et avec des **tensions de chauffage et débits de vapeur allant de 2 à 20 kg/h**.

Modèle Condair Omega	Taille de l'appareil		Débit de vapeur max. en kg/h	P _N max. en kW	Tension de chauffage
	Small	Medium			
2	x		2	2.0	230 V/1~/50...60 Hz
4	x		4	3.5	
6	x		6	5.0	
8	x		8	6.5	
6	x		6	5.0	400 V/3~/50...60 Hz
8	x		8	6.5	
12		x	12	9.5	
16		x	16	12.5	
20		x	20	15.5	

Code de la désignation du modèle

Exemple :
Condair Omega 8

Désignation du produit _____

Débit de vapeur max. en kg/h _____

3.2 Désignation du produit

La désignation du produit figure sur la plaque signalétique :

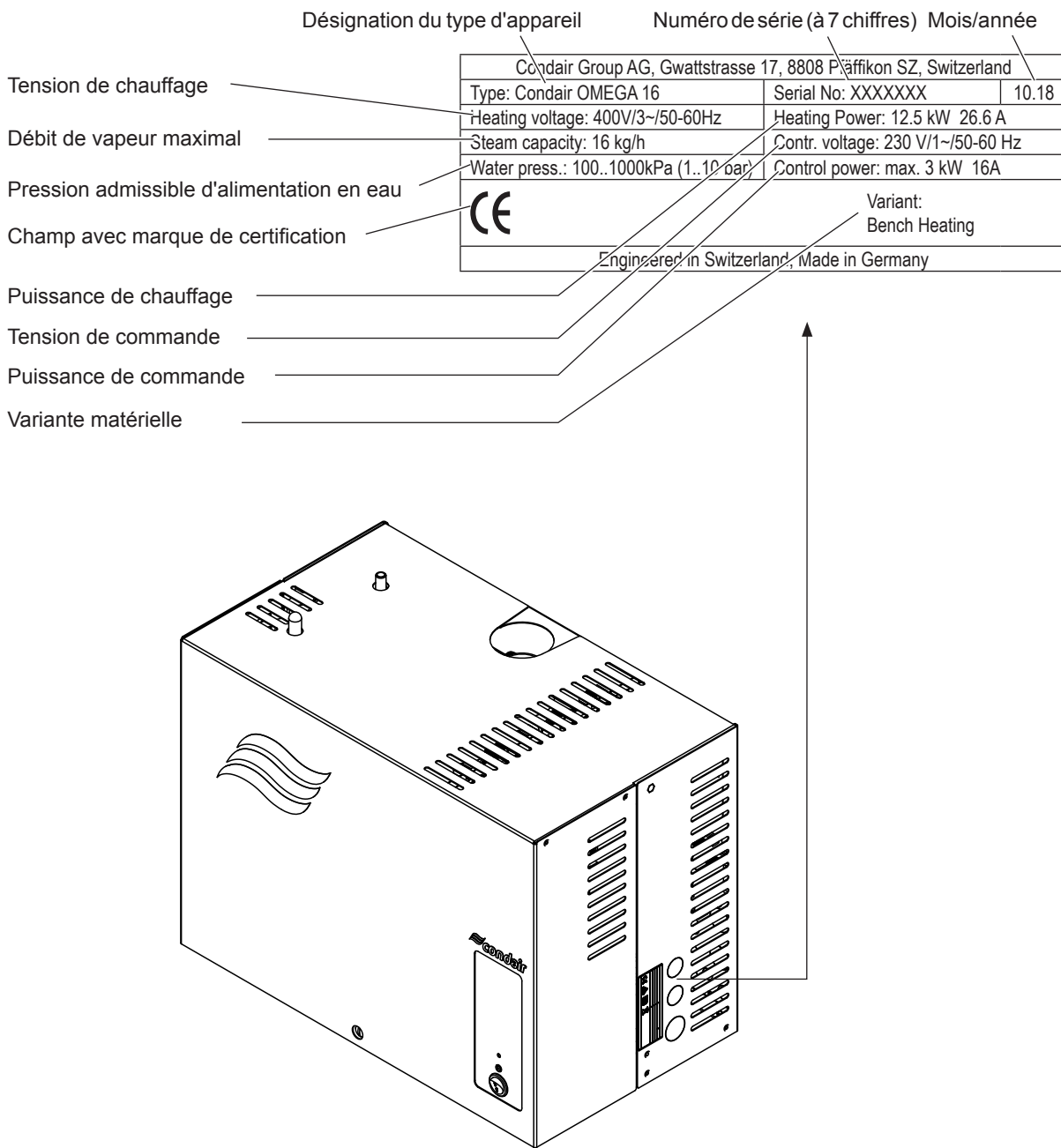
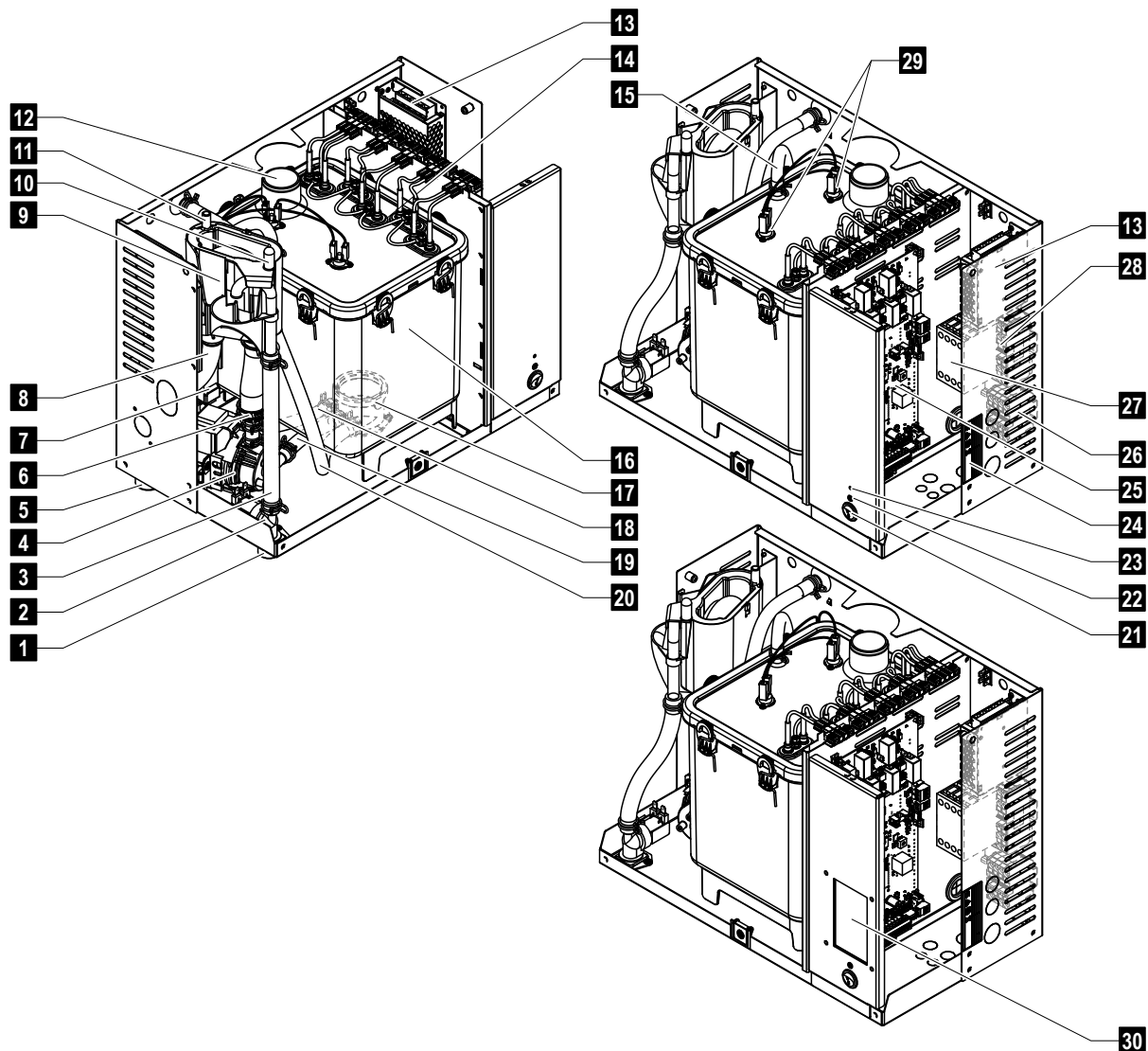

Fig. 1: Emplacement de la plaque signalétique

3.3 Construction du générateur de vapeur Condair Omega



- | | |
|--|---|
| 1 Raccord d'alimentation d'eau G 3/4" | 17 Manchon d'accouplement |
| 2 Vanne d'admission | 18 Tuyau de niveau |
| 3 Tuyau d'alimentation d'eau | 19 Tuyau de pompe |
| 4 Pompe de vidange | 20 Tuyau de vidange (vidange manuelle) |
| 5 Raccord d'évacuation ø30 mm | 21 Interrupteur de l'appareil |
| 6 Tuyau de remplissage et de vidange d'eau | 22 Diode de statut |
| 7 Unité de niveau | 23 Bouton de réinitialisation du compteur de maintenance |
| 8 Tuyau d'évacuation | 24 Plaque signalétique |
| 9 Godet de remplissage | 25 Platine de commande |
| 10 Raccord de condensat ø10 mm (retour dans le réservoir à vapeur) | 26 Bornes de raccordement de l'alimentation électrique (« L1 », « L2 », « L3 » et « PE ») |
| 11 Raccord de condensat ø10 mm (dans l'évacuation) | 27 Contacteur de chauffage |
| 12 Raccord de vapeur ø30 mm (Small)/ø45 mm (Medium) | 28 Bornes de raccordement de l'alimentation électrique (« N ») |
| 13 Bloc d'alimentation 24 V | 29 Interrupteur de surchauffe |
| 14 Éléments chauffants | 30 Écran tactile (option) |
| 15 Conduite d'équilibrage de pression | |
| 16 Réservoir à vapeur | |

Fig. 2: Construction du générateur de vapeur Condair Omega (l'illustration montre un appareil « Medium »)

3.4 Description fonctionnelle

Le générateur de vapeur Condair Omega est un générateur de vapeur sans pression. Il fonctionne selon le principe de la thermistance et a été conçu pour la génération de vapeur pour les applications de douche à vapeur, bain de vapeur, Caldarium et Rasul.

Arrivée d'eau

L'eau est amenée dans le générateur de vapeur via un robinet à filtre-tamis (accessoire « Z261 »). Elle passe par la vanne d'admission avec capteur de niveau et par le godet de remplissage ouvert, puis arrive dans le réservoir à vapeur.

Remarque : le godet de remplissage ouvert est conçu de façon à ce que l'eau d'alimentation soit séparée de l'eau de l'appareil et à ce que l'eau de l'appareil ne puisse pas refluer dans la conduite d'alimentation.

Régulation de niveau

Le niveau d'eau dans le réservoir à vapeur est surveillé en permanence grâce à l'unité de niveau. Dès que le niveau d'eau requis est atteint (par évaporation), l'unité de niveau envoie un signal à la commande. La vanne d'admission s'ouvre et le réservoir à vapeur se remplit. Une fois que le seuil de fonctionnement fixé est atteint, l'unité de niveau envoie de nouveau un signal à la commande et la vanne d'admission se referme.

La conduite d'équilibrage de pression reliée au réservoir à vapeur et à l'unité de niveau garantit l'adéquation entre le niveau d'eau dans le réservoir à vapeur et l'unité de niveau.

Production/régulation de vapeur

La vapeur est produite dans le réservoir à vapeur au moyen d'un ou plusieurs éléments de thermistance. Le régulateur en continu interne ou un régulateur en continu externe commande la production de vapeur par paliers de 0 à 100 %. Le Condair Omega peut aussi être commandé par le biais d'un régulateur marche/arrêt.

Vidange

Le processus d'évaporation entraîne une augmentation de la concentration des minéraux dans l'eau présente dans le réservoir à vapeur. Afin que cette concentration ne dépasse pas un seuil fixé, il faut de temps en temps retirer (pomper) du réservoir à vapeur une certaine quantité d'eau et la remplacer par de l'eau fraîche. Le Condair Omega permet deux types de vidange :

- la **vidange automatique** qui se déclenche dès que l'eau présente dans le réservoir à vapeur dépasse le seuil de fonctionnement supérieur (par ex. quand l'eau commence à mousser) ;
- la vidange en fonction de la qualité de l'eau.

Selon la qualité de l'eau et les données d'exploitation, l'une ou l'autre des vidanges (automatique ou en fonction de la qualité de l'eau) se déclenche. Si le seuil de fonctionnement inférieur est atteint pendant la vidange, la vanne d'admission reste ouverte jusqu'à ce que le niveau d'eau dans le réservoir à vapeur revienne à la normale.

3.5 Aperçu du système Condair Omega

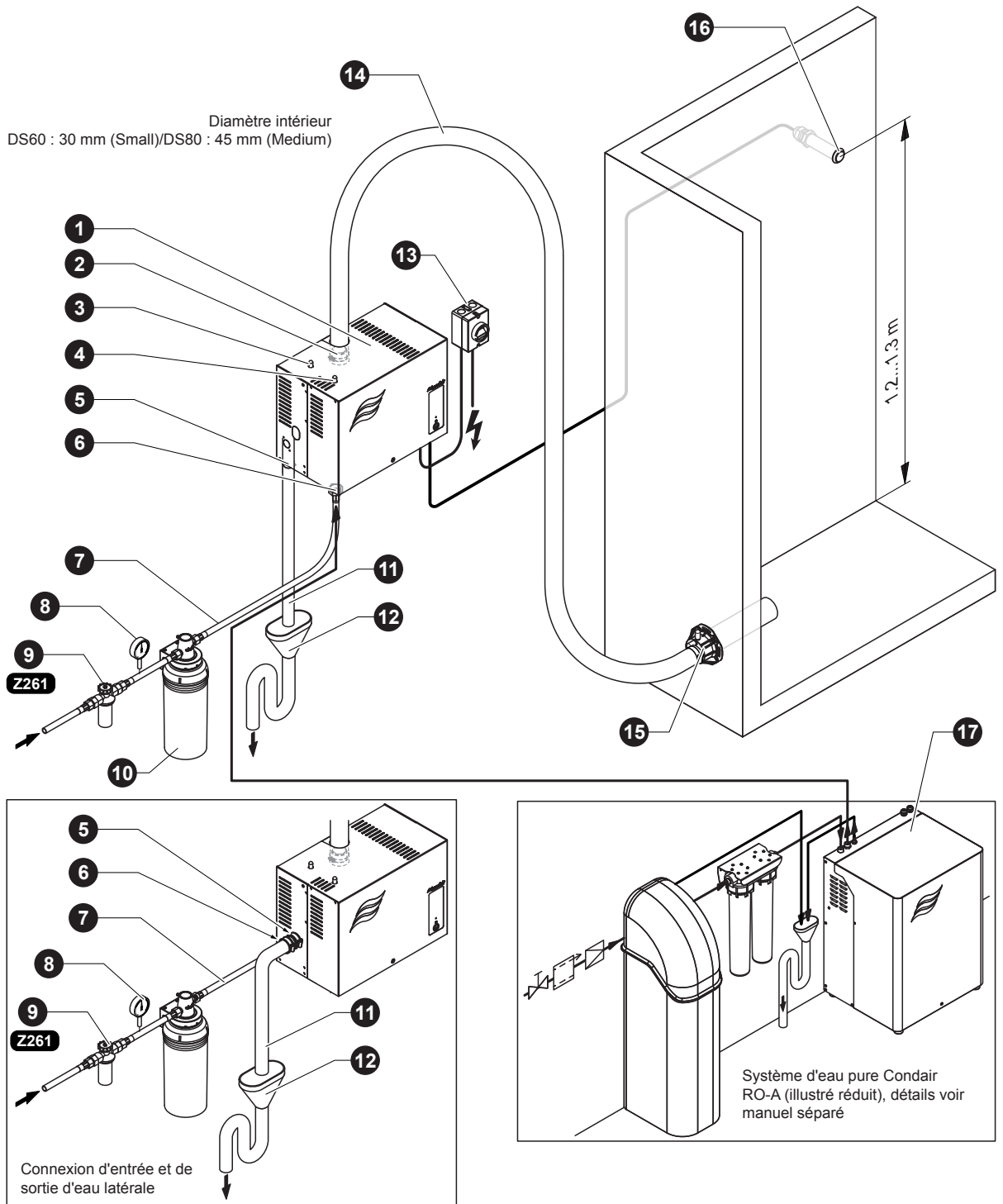

- | | | | |
|---|--|----|--|
| 1 | Générateur de vapeur | 9 | Robinet à filtre-tamis (accessoire « Z261 ») |
| 2 | Raccord de vapeur $\varnothing 30$ mm (Small)/ $\varnothing 45$ mm (Medium) | 10 | Cartouche filtrante (option, « Size S » ou « Size L ») |
| 3 | Raccord de tuyau à condensat $\varnothing 10$ mm (dans l'évacuation) | 11 | Conduite d'évacuation d'eau (par le client) |
| 4 | Raccord de tuyau à condensat $\varnothing 10$ mm (retour dans le réservoir à vapeur) | 12 | Entonnoir d'évacuation avec siphon (par le client) |
| 5 | Tubulure de raccordement de l'évacuation d'eau (au bas de l'appareil: $\varnothing 30$ mm, sur le côté de l'appareil: $\varnothing 40$ mm) | 13 | Sectionneur d'alimentation électrique (par le client) |
| 6 | Raccord d'arrivée d'eau G 3/4" | 14 | Tuyau à vapeur (accessoire « DS60 » ou « DS80 ») |
| 7 | Conduite d'alimentation d'eau (par le client) | 15 | Distributeur de vapeur |
| 8 | Manomètre (montage recommandé) | 16 | Capteur de température |
| | | 17 | |

Fig. 3: Aperçu du système Condair Omega

4 Fonctionnement

Le générateur de vapeur Condair Omega ne doit être mis en service et exploité que par des personnes initiées à ce système et suffisamment qualifiées pour effectuer ce travail. Il incombe au client de s'assurer que le personnel dispose des compétences nécessaires.

4.1 Première mise en service

Dans tous les cas, la première mise en service doit être effectuée par un technicien de votre représentant Condair ou par un technicien de maintenance du client dûment qualifié et habilité pour cette tâche. C'est pourquoi nous ne donnons ici aucune description détaillée des opérations de mise en service.

Lors de la première mise en service, les travaux suivants sont effectués dans l'ordre indiqué :

- Contrôle du montage correct du générateur de vapeur.
- Contrôle de l'installation électrique.
- Contrôle de l'installation hydraulique.
- Contrôle de l'installation à vapeur.
- Rinçage et purge de la conduite d'arrivée d'eau.
- Définition de la dureté carbonatée de l'eau d'alimentation (par une mesure ou sur la base des informations fournies par la compagnie des eaux locale).
- Configuration du logiciel de commande du Condair Omega via l'interface Web intégrée (voir le mode d'emploi séparé pour l'interface Web) ou l'écran tactile en option (voir [Chapitre 6.1](#)) :
- Réalisation d'essais et vérification des dispositifs de contrôle.
- Remplissage du protocole de mise en service.

4.2 Éléments d'affichage et de commande

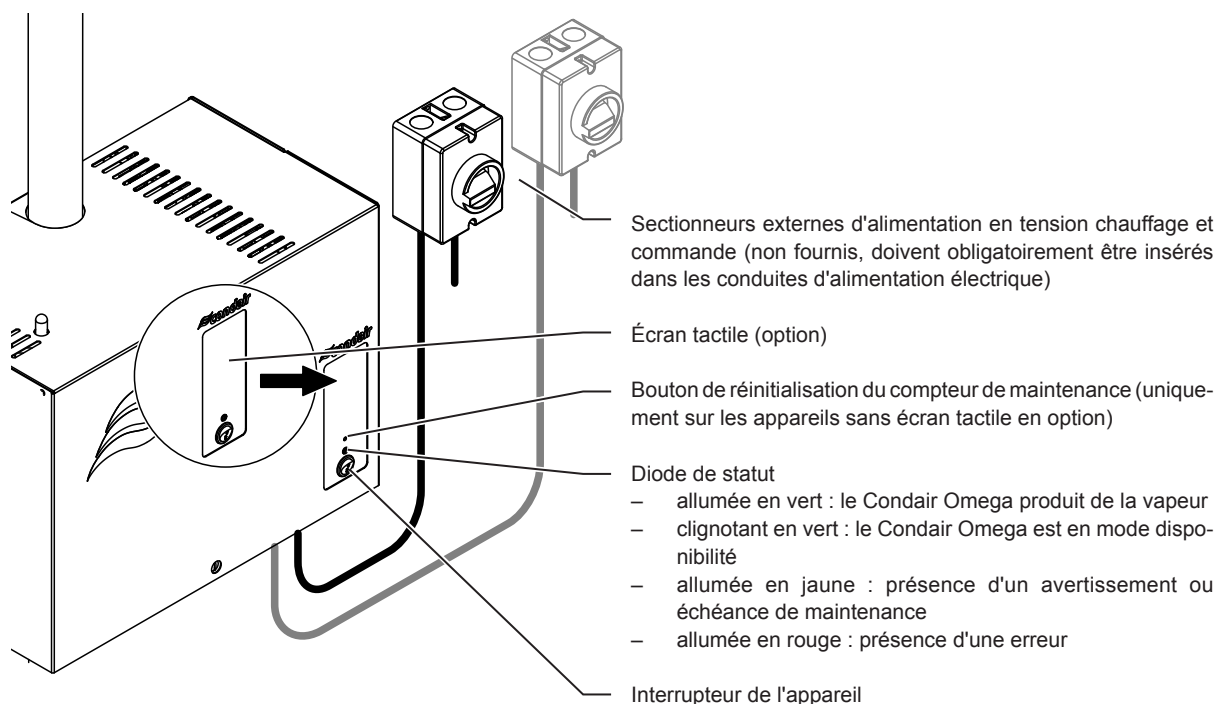

Fig. 4: Éléments d'affichage et de commande



DANGER !
Risque d'électrocution !

Il reste encore du courant à l'intérieur du Condair Omega, même une fois qu'il est éteint. **C'est pourquoi il faut impérativement mettre le générateur de vapeur hors tension à l'aide du sectionneur avant d'ouvrir le générateur de vapeur.**



PRUDENCE !

Si un poêle de sauna est commandé par le Condair Omega, il faudra s'assurer que ce poêle est équipé d'un système de sécurité éprouvé (par ex. protection du couvercle) afin d'éviter une mise en marche dans des conditions dangereuses (par ex. serviette sur poêle de sauna) – voir notice de montage du Condair Omega.

Dans le cas contraire, il est interdit d'utiliser d'appareils de commande à distance.

La commande à distance concerne le réglage, le contrôle et la régulation d'un appareil au moyen d'une commande qui peut être effectuée en dehors de la portée visuelle de l'appareil (écran SPA, KNX, Modbus, interface web, etc.). Cela inclut également les fonctions de la minuterie.

4.3 Remise en service après une interruption de l'exploitation

Vous trouverez ci-après la procédure de remise en service après une interruption de l'exploitation (par ex. après la maintenance du générateur de vapeur). Cela présuppose que la première mise en service a été effectuée correctement par le technicien de maintenance de votre représentant Condair et que le Condair Omega a été configuré comme il se doit.

1. Lors de la mise en service après des travaux sur le système à vapeur, le personnel en charge de la mise en service doit impérativement vérifier que la conduite à vapeur est dégagée sur toute la longueur entre la sortie du réservoir à vapeur et le distributeur de vapeur.



ATTENTION !
Risque de brûlure !

Une conduite à vapeur dont la section est réduite ou qui est totalement obstruée peut faire grimper la pression au-dessus du seuil acceptable dans le réservoir à vapeur en cours de fonctionnement, et ainsi provoquer des accidents par brûlure !

2. Vérifiez que le générateur de vapeur et les installations **ne sont pas endommagés**.



DANGER !

Tout appareil ou système d'humidification endommagé peut mettre en danger la vie des personnes ou causer de graves dommages aux biens.

Pour cette raison : les appareils endommagés ou les appareils dont les installations sont endommagées ou mal réalisées **ne doivent pas être mis en service.**

3. Posez et bloquez le cache du caisson sur le Condair Omega.
4. Ouvrez le robinet à filtre-tamis ou la vanne d'arrêt dans la conduite d'arrivée d'eau.
5. Activez le/les sectionneur(s) dans la/les conduite(s) d'alimentation électrique.
6. Allumez le générateur de vapeur à l'aide de l'interrupteur de l'appareil.

Le Condair Omega procède à un test de système automatique (initialisation). Si une anomalie est détectée lors de ce test, la diode de statut signale soit un « avertissement (elle clignote en jaune), soit une « erreur » (elle clignote en rouge).

Si l'initialisation se passe correctement, le réservoir à vapeur se remplit et le dispositif procède à un test fonctionnel de l'unité de niveau.

Remarque : si une anomalie est détectée lors du test fonctionnel de l'unité de niveau, la diode de statut signale soit un « avertissement » (elle clignote en jaune), soit une « erreur » (elle clignote en rouge).

Si le test fonctionnel de l'unité de niveau montre que tout est en ordre, le Condair Omega passe ensuite en mode de fonctionnement normal et la diode de statut clignote en vert. Dès qu'une demande de vapeur se présente ou que la production de vapeur est lancée manuellement, le courant de chauffage se déclenche ; la diode de statut s'allume en vert puis, peu de temps après, de la vapeur est produite.

4.4 Remarques relatives au fonctionnement

Le réservoir à vapeur se vide automatiquement après 24 heures en mode standby (aucune demande). Il reste vide et ne se reremplit que lorsqu'une nouvelle demande de vapeur se présente ou que la production de vapeur est lancée manuellement.

Si vous constatez la formation répétée de mousse dans le réservoir à vapeur en cours de fonctionnement, augmentez le paramètre de dureté carbonatée de l'eau d'alimentation. Le Condair Omega est ainsi vidangé plus souvent, ce qui permet de lutter contre la formation de mousse.

4.5 Contrôles pendant le fonctionnement

Contrôlez le Condair Omega chaque semaine lorsqu'il est en service. Vérifiez que :

- les installations eau/vapeur ne présentent pas de fuite ;
- le générateur de vapeur et les autres composants du système sont correctement fixés et en parfait état ;
- l'installation électrique n'est pas endommagée.

Si vous constatez des anomalies (fuites, message d'erreur, etc.) ou des composants endommagés, mettez le Condair Omega hors service comme indiqué au [Chapitre 4.6](#). Prenez ensuite contact avec votre représentant Condair.

4.6 Mise hors service

Pour mettre le générateur de vapeur Condair Omega hors service, pour des travaux de maintenance par exemple, procédez comme suit :

1. Si des travaux de maintenance sont nécessaires sur le système hydraulique du Condair Omega, videz d'abord le réservoir à vapeur. Pour ce faire, procédez comme suit :
 - a. Éteignez le Condair Omega via l'interrupteur de l'appareil.
 - b. Attendez 5 secondes, puis rallumez le Condair Omega. Si la pompe de vidange démarre, attendez 60 secondes (100 secondes avec l'Omega Medium) jusqu'à ce que le réservoir soit vidangé. Si la pompe de vidange ne démarre pas automatiquement dans un délai de 10 secondes (par exemple, en raison d'un défaut de la pompe), vidangez le réservoir à vapeur à l'aide du tuyau de vidange (voir [étape 5](#)).
2. Fermez la vanne d'arrêt sur l'arrivée d'eau.
3. Éteignez le Condair Omega via l'interrupteur de l'appareil (s'il n'est pas déjà éteint)
4. Débranchez le Condair Omega du secteur : placez le/les sectionneurs de la/des conduites d'alimentation électrique sur « Arrêt » et sécurisez-le(les) de façon à empêcher toute remise en marche intempestive.
5. Si des travaux de maintenance sont nécessaires sur le système hydraulique : desserrez les vis du cache du caisson et retirez le cache, puis vidangez l'eau (résiduelle) du réservoir à vapeur dans un récipient en la faisant passer par le tuyau de vidange (pour connaître la position du tuyau de vidange, voir [Fig. 2](#)).



ATTENTION !
Risque de brûlure !

L'eau du réservoir à vapeur peut atteindre une température de 95 °C. Le déversement de l'eau via le tuyau de vidange immédiatement après l'utilisation de l'appareil entraîne un risque de brûlure.

Par conséquent : portez des gants isolants et procédez avec précaution lors de la vidange de l'eau via le tuyau de vidange.

5 Utilisation de l'écran SPA

5.1 Écrans d'accueil

Lorsque le Condair Omega est allumé, la **page d'accueil** apparaît sur l'écran SPA. L'aspect/la conception de l'écran d'accueil dépend de la configuration du logiciel de commande du Condair Delta Omega.

5.1.1 Écrans d'accueil "application de douche à vapeur"

5.1.1.1 Écran d'accueil en cas de « régulation de la température » activée

Triangle d'alerte (voir fonctionnement au [Chapitre 5.2](#))

Éléments fonctionnels et de navigation (voir [Chapitre 5.3](#))

Douche à vapeur ← Application SPA sélectionnée
Remarque : Pour les applications en cabine double, vous pouvez basculer entre les deux applications en appuyant sur le champ d'application SPA.

20.0 °C ← Température actuelle dans la cabine de vapeur en °C/°F.
Remarque : appuyez sur cette touche pour ouvrir le menu de réglage de la valeur de consigne de température, et ainsi la modifier.

Lu 10:00 ← L'heure de début du prochain opération de bain réglée par le minuteur quotidien (affichage de l'heure uniquement) ou le minuteur hebdomadaire (affichage du jour et de l'heure), ou « Éteint » si aucune minuteur quotidien n'est programmée.
Remarque : Appuyer sur ce touche ouvre le menu de configuration de la minuteur quotidien.
Remarque : Une fois l'opération de bain démarrée (via le touche <MARCHE> ou la minuterie), ce champ affiche le temps restant jusqu'à la fin de l'opération de bain.
Remarque : Ce champ ne s'affiche que si la fonction de minuteur quotidien (réglage d'usine) et/ou la fonction de minuteur hebdomadaire est/sont activé(s) dans le menu « Ingénierie ».

MARCHE ← Touche <MARCHE>/<ARRÊT>
Remarque : Appuyez sur la touche <MARCHE> pour lancer le mode bain ; elle change alors en <ARRÊT>. La touche <ARRÊT> permet d'arrêter à tout moment le mode bain.

5.1.1.2 Écran d'accueil en cas de « production de vapeur constante »



The screenshot shows a vertical menu of controls for a steam shower. At the top is a warning triangle icon. Below it is a hamburger menu icon. The main menu items are: 'Douche à vapeur', '20.0 °C' (with a steam icon), 'Lu 10:00' (with a clock icon), and 'MARCHE' (with a play icon). At the bottom is the Condair logo.

Triangle d'alerte (voir fonctionnement au [Chapitre 5.2](#))

Éléments fonctionnels et de navigation (voir [Chapitre 5.3](#))

Douche à vapeur ← Application SPA sélectionnée
Remarque : Pour les applications en cabine double, vous pouvez basculer entre les deux applications en appuyant sur le champ d'application SPA.

20.0 °C ← Production de vapeur actuelle en % du débit de vapeur maximal.
Remarque : appuyez sur cette touche pour ouvrir le menu de réglage du niveau de production de vapeur, et ainsi le modifier en optant pour « Bas », « Moyen » ou « Élevé ».

Lu 10:00 ← L'heure de début du prochain opération de bain réglée par le minuteur quotidien (affichage de l'heure uniquement) ou le minuteur hebdomadaire (affichage du jour et de l'heure), ou « Éteint » si aucune minuteur quotidien n'est programmée.
Remarque : Appuyer sur ce touche ouvre le menu de configuration de la minuteur quotidien.
Remarque : Une fois l'opération de bain démarrée (via le touche <MARCHE> ou la minuterie), ce champ affiche le temps restant jusqu'à la fin de l'opération de bain.
Remarque : Ce champ ne s'affiche que si la fonction de minuteur quotidien (réglage d'usine) et/ou la fonction de minuteur hebdomadaire est/sont activé(s) dans le menu « Ingénierie ».

MARCHE ← Touche <MARCHE>/<ARRÊT>
Remarque : Appuyez sur la touche <MARCHE> pour lancer le mode bain ; elle change alors en <ARRÊT>. La touche <ARRÊT> permet d'arrêter à tout moment le mode bain.

5.1.1.3 Écran d'accueil en cas de « Régulation externe »

Remarque: En mode minuterie, de la vapeur ne peut être produite que si une minuterie est active, sinon l'appareil est en mode veille.

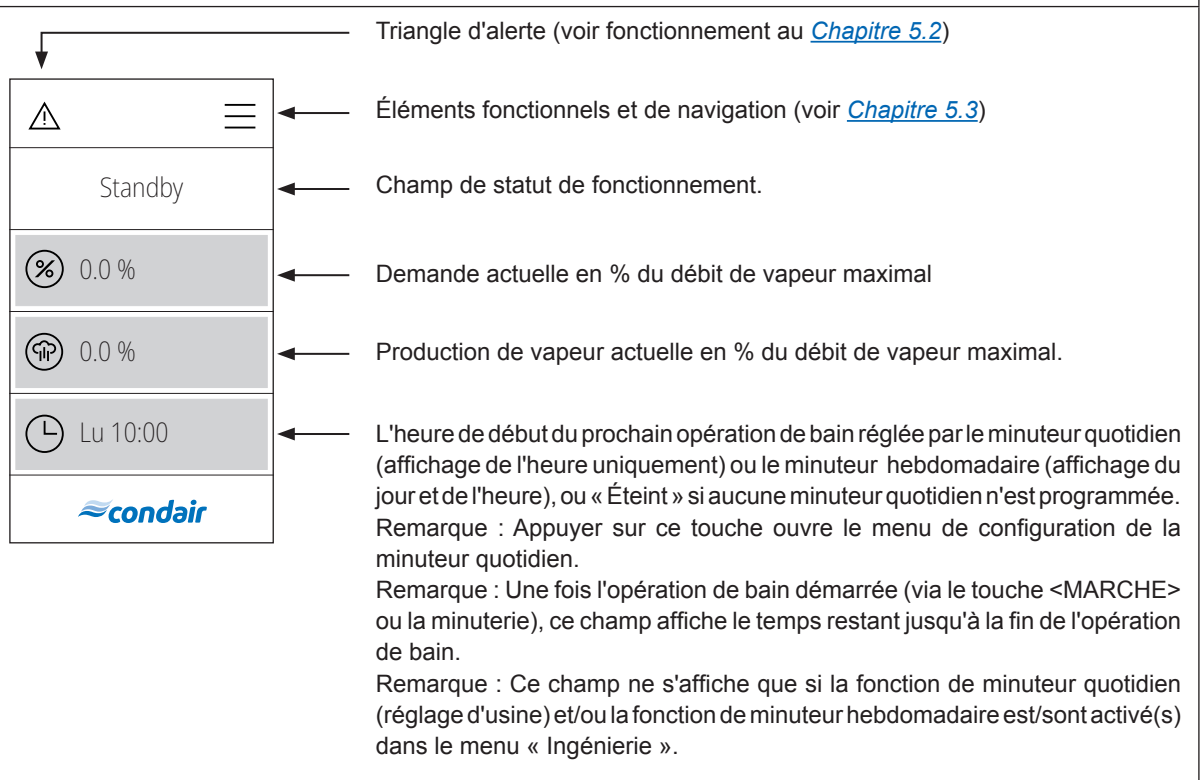

Triangle d'alerte (voir fonctionnement au [Chapitre 5.2](#))

Éléments fonctionnels et de navigation (voir [Chapitre 5.3](#))

Standby

Champ de statut de fonctionnement.

0.0 %

Demande actuelle en % du débit de vapeur maximal

0.0 %

Production de vapeur actuelle en % du débit de vapeur maximal.

Lu 10:00

L'heure de début du prochain opération de bain réglée par le minuteur quotidien (affichage de l'heure uniquement) ou le minuteur hebdomadaire (affichage du jour et de l'heure), ou « Éteint » si aucune minuteur quotidien n'est programmée. Remarque : Appuyer sur ce touche ouvre le menu de configuration de la minuteur quotidien.

Remarque : Une fois l'opération de bain démarrée (via le touche <MARCHE> ou la minuterie), ce champ affiche le temps restant jusqu'à la fin de l'opération de bain.

Remarque : Ce champ ne s'affiche que si la fonction de minuteur quotidien (réglage d'usine) et/ou la fonction de minuteur hebdomadaire est/sont activé(s) dans le menu « Ingénierie ».



5.1.2 Écran d'accueil « Application pour bain de vapeur »



Triangle d'alerte (voir fonctionnement au [Chapitre 5.2](#))

Éléments fonctionnels et de navigation (voir [Chapitre 5.3](#))

Bain de vapeur

Application SPA sélectionnée
Remarque : Pour les applications en cabine double, vous pouvez basculer entre les deux applications en appuyant sur le champ d'application SPA.

20.0 °C

Température actuelle dans la cabine de vapeur en °C/°F.
Remarque : appuyez sur cette touche pour ouvrir le menu de réglage de la valeur de consigne de température, et ainsi la modifier.

Lu 10:00

L'heure de début du prochain opération de bain réglée par le minuteur quotidien (affichage de l'heure uniquement) ou le minuteur hebdomadaire (affichage du jour et de l'heure), ou « Éteint » si aucune minuteur quotidien n'est programmée.
Remarque : Appuyer sur ce touche ouvre le menu de configuration de la minuteur quotidien.

MARCHE

Remarque : Une fois l'opération de bain démarrée (via le touche <MARCHE> ou la minuterie), ce champ affiche le temps restant jusqu'à la fin de l'opération de bain.
Remarque : Ce champ ne s'affiche que si la fonction de minuteur quotidien (réglage d'usine) et/ou la fonction de minuteur hebdomadaire est/sont activé(s) dans le menu « Ingénierie ».

Touche <MARCHE>/<ARRÊT>
Remarque : Appuyez sur la touche <MARCHE> pour lancer le mode bain ; elle change alors en <ARRÊT>. La touche <ARRÊT> permet d'arrêter à tout moment le mode bain.



5.1.3 Écran d'accueil « Application pour Caldarium »

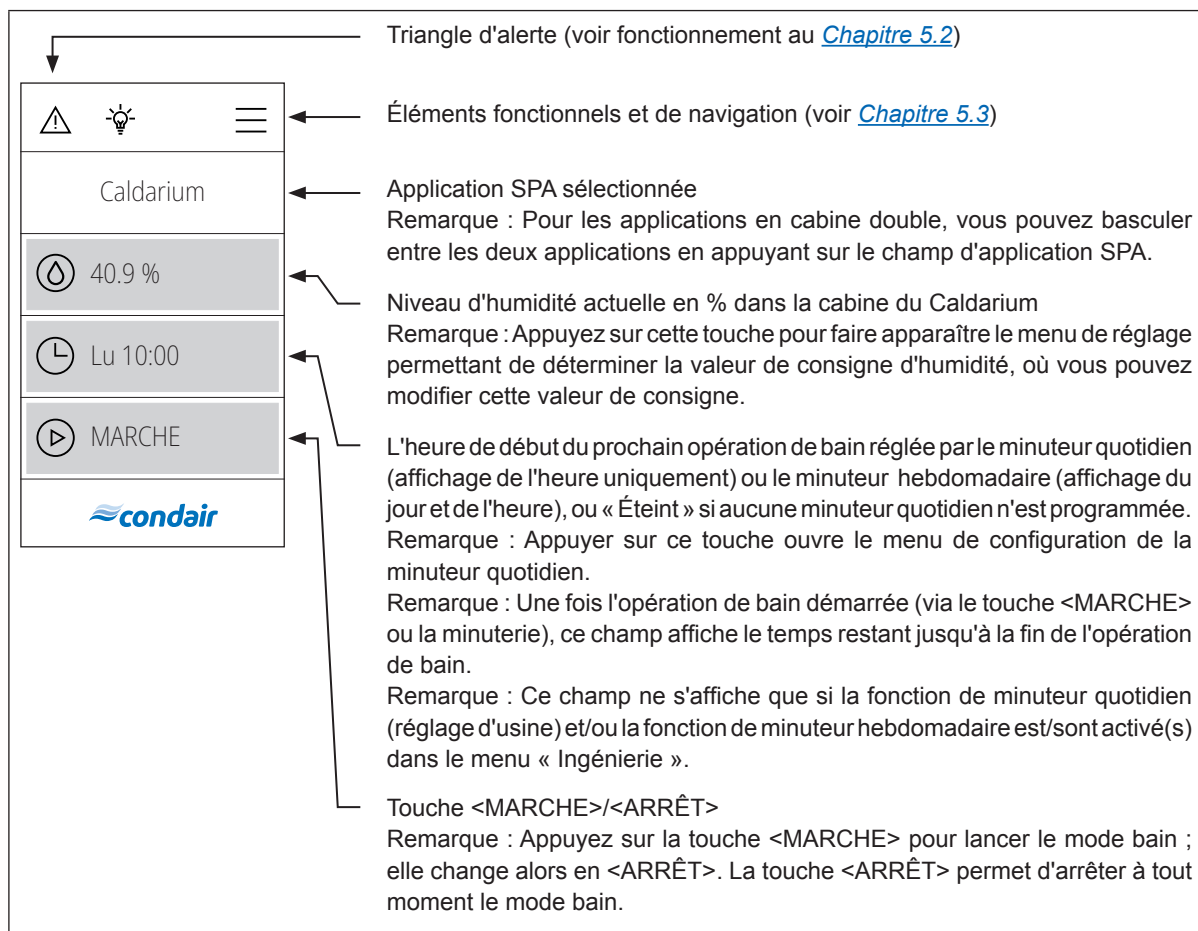

5.1.4 Écran d'accueil « Application pour Rasul »

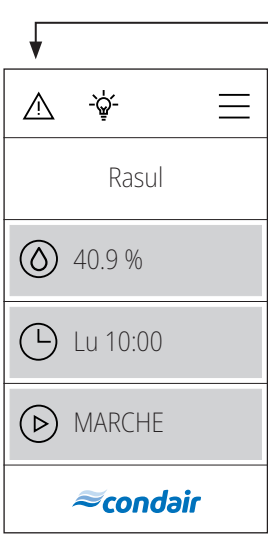

Triangle d'alerte (voir fonctionnement au [Chapitre 5.2](#))

Éléments fonctionnels et de navigation (voir [Chapitre 5.3](#))

Rasul

Application SPA sélectionnée
Remarque : Pour les applications en cabine double, vous pouvez basculer entre les deux applications en appuyant sur le champ d'application SPA.

40.9 %

Niveau d'humidité actuelle en % dans la cabine du Rasul
Remarque : Appuyez sur cette touche pour faire apparaître le menu de réglage permettant de déterminer la valeur de consigne d'humidité, où vous pouvez modifier cette valeur de consigne.

Lu 10:00

MARCHE

L'heure de début du prochain opération de bain réglée par le minuteur quotidien (affichage de l'heure uniquement) ou le minuteur hebdomadaire (affichage du jour et de l'heure), ou « Éteint » si aucune minuteur quotidien n'est programmée.
Remarque : Appuyer sur ce touche ouvre le menu de configuration de la minuteur quotidien.
Remarque : Une fois l'opération de bain démarrée (via le touche <MARCHE> ou la minuterie), ce champ affiche le temps restant jusqu'à la fin de l'opération de bain.
Remarque : Ce champ ne s'affiche que si la fonction de minuteur quotidien (réglage d'usine) et/ou la fonction de minuteur hebdomadaire est/sont activé(s) dans le menu « Ingénierie ».

Touche <MARCHE>/<ARRÊT>
Remarque : Appuyez sur la touche <MARCHE> pour lancer le fonctionnement du Rasul ; elle change alors en <ARRÊT>. La touche <ARRÊT> permet d'arrêter à tout moment le fonctionnement du Rasul.



5.1.5 Écran d'accueil « Application pour sauna finlandais »

PRUDENCE ! Les fonctions de minuterie ne peuvent être utilisées avec un sauna finlandais que si le poêle de sauna est équipé d'un système de sécurité éprouvé (par ex. protection de couvercle) afin d'éviter une mise en marche dans des conditions dangereuses (par ex. poêle avec serviette) !

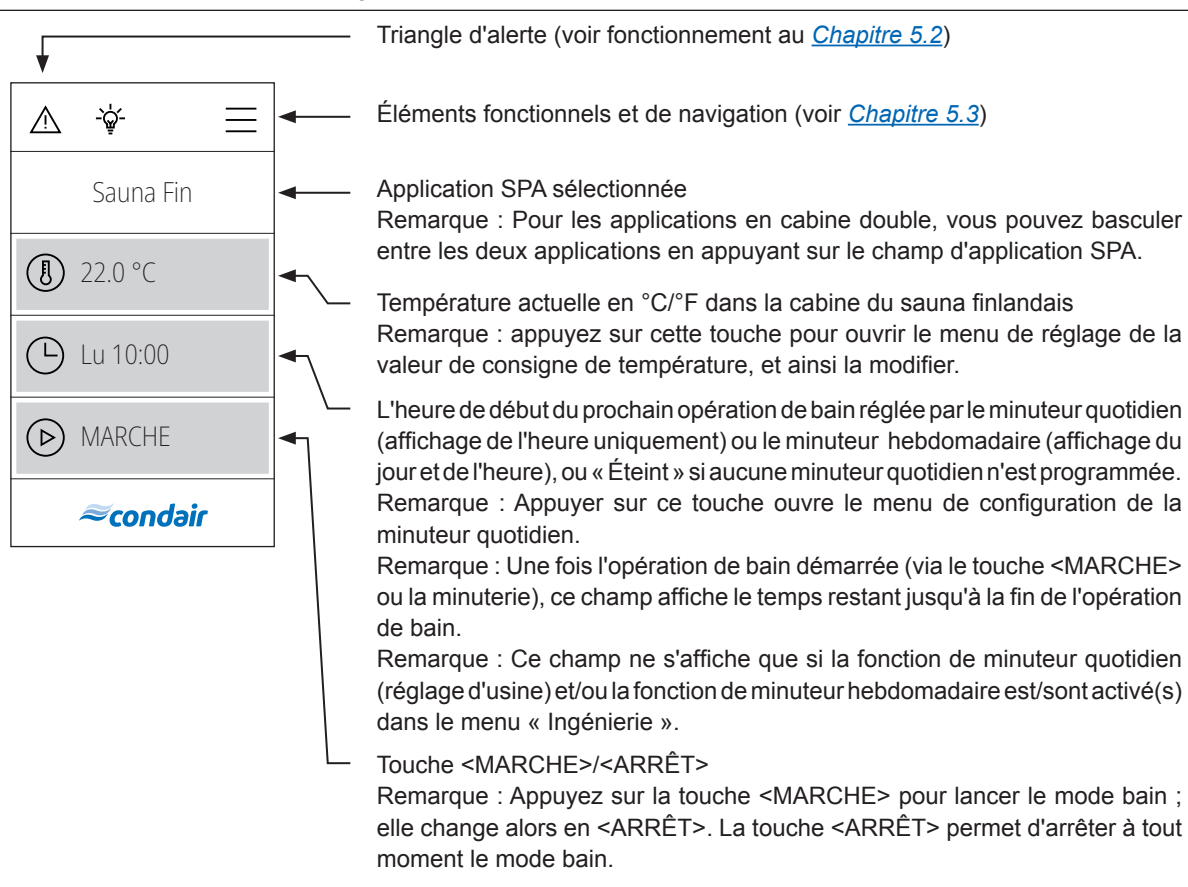

Triangle d'alerte (voir fonctionnement au [Chapitre 5.2](#))

Éléments fonctionnels et de navigation (voir [Chapitre 5.3](#))

Sauna Fin

Application SPA sélectionnée
Remarque : Pour les applications en cabine double, vous pouvez basculer entre les deux applications en appuyant sur le champ d'application SPA.

22.0 °C

Température actuelle en °C/°F dans la cabine du sauna finlandais
Remarque : appuyez sur cette touche pour ouvrir le menu de réglage de la valeur de consigne de température, et ainsi la modifier.

Lu 10:00

L'heure de début du prochain opération de bain réglée par le minuteur quotidien (affichage de l'heure uniquement) ou le minuteur hebdomadaire (affichage du jour et de l'heure), ou « Éteint » si aucune minuteur quotidien n'est programmée.
Remarque : Appuyer sur ce touche ouvre le menu de configuration de la minuteur quotidien.

MARCHE

Remarque : Une fois l'opération de bain démarrée (via le touche <MARCHE> ou la minuterie), ce champ affiche le temps restant jusqu'à la fin de l'opération de bain.
Remarque : Ce champ ne s'affiche que si la fonction de minuteur quotidien (réglage d'usine) et/ou la fonction de minuteur hebdomadaire est/sont activé(s) dans le menu « Ingénierie ».

Touche <MARCHE>/<ARRÊT>
Remarque : Appuyez sur la touche <MARCHE> pour lancer le mode bain ; elle change alors en <ARRÊT>. La touche <ARRÊT> permet d'arrêter à tout moment le mode bain.



5.1.6 Écran d'accueil « Application pour sauna bio »

PRUDENCE ! Les fonctions de minuterie ne peuvent être utilisées avec un sauna bio que si le poêle de sauna est équipé d'un système de sécurité éprouvé (par ex. protection de couvercle) afin d'éviter une mise en marche dans des conditions dangereuses (par ex. poêle avec serviette) !

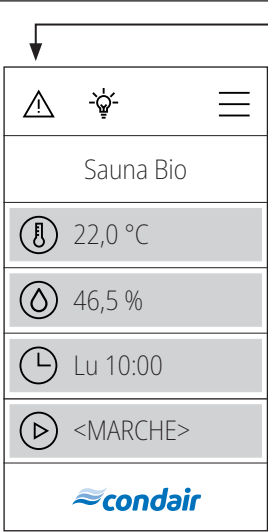

Triangle d'alerte (voir [Chapitre 5.2](#))

Éléments fonctionnels et de navigation (voir [Chapitre 5.3](#))

Application SPA sélectionnée
Remarque : Pour les applications en cabine double, vous pouvez basculer entre les deux applications en appuyant sur le champ d'application SPA.

Température actuelle en °C/°F dans la cabine du sauna bio.
Remarque : Appuyez sur cette touche pour ouvrir le menu de réglage de la valeur de consigne de température, où vous pouvez modifier cette valeur de consigne ¹⁾.

Niveau d'humidité actuelle en % dans la cabine du sauna bio.
Remarque : Appuyez sur cette touche pour faire apparaître le menu de réglage permettant de déterminer la valeur de consigne d'humidité, où vous pouvez modifier cette valeur de la consigne ¹⁾.

L'heure de début du prochain opération de bain réglée par le minuteur quotidien (affichage de l'heure uniquement) ou le minuteur hebdomadaire (affichage du jour et de l'heure), ou « Éteint » si aucune minuteur quotidien n'est programmée.
Remarque : Appuyer sur ce touche ouvre le menu de configuration de la minuteur quotidien.
Remarque : Une fois l'opération de bain démarrée (via le touche <MARCHE> ou la minuterie), ce champ affiche le temps restant jusqu'à la fin de l'opération de bain.
Remarque : Ce champ ne s'affiche que si la fonction de minuteur quotidien (réglage d'usine) et/ou la fonction de minuteur hebdomadaire est/sont activé(s) dans le menu « Ingénierie ».

Touche <MARCHE>/<ARRÊT>
Remarque : Appuyez sur la touche <MARCHE> pour lancer le mode bain ; elle change alors en <ARRÊT>. La touche <ARRÊT> permet d'arrêter à tout moment le mode bain.

¹⁾ Remarque : Pour le fonctionnement en température-humidité d'un sauna bio, seuls les valeurs de consigne situés à gauche et en dessous de la courbe d'enthalpie sélectionnée (« Standard » [réglage d'usine, utilisation conforme à la norme EN 60335-2] ou « Tolerant » (utilisation non conforme)) peuvent être définis (voir [Fig. 5](#) et [Fig. 6](#)). Si la valeur de consigne d'humidité ou de température est modifiée, l'autre valeur de consigne est automatiquement ajustée à sa valeur maximale selon la courbe d'enthalpie sélectionnée.

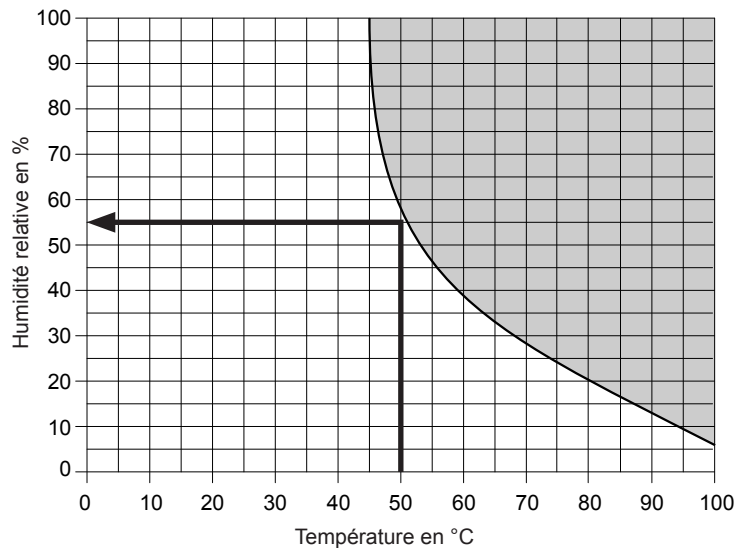

Fig. 5: Courbe d'enthalpie « Standard », utilisation conforme à la norme EN 60335-2

Exemple : Si la température cible est réglée sur 50 °C, l'humidité relative est automatiquement fixée à environ 55 %. Cependant, si les valeurs critiques sont dépassées pendant le bain, le chauffage (sauna/vapeur) s'éteint automatiquement et l'avertissement « W178 » s'affiche.

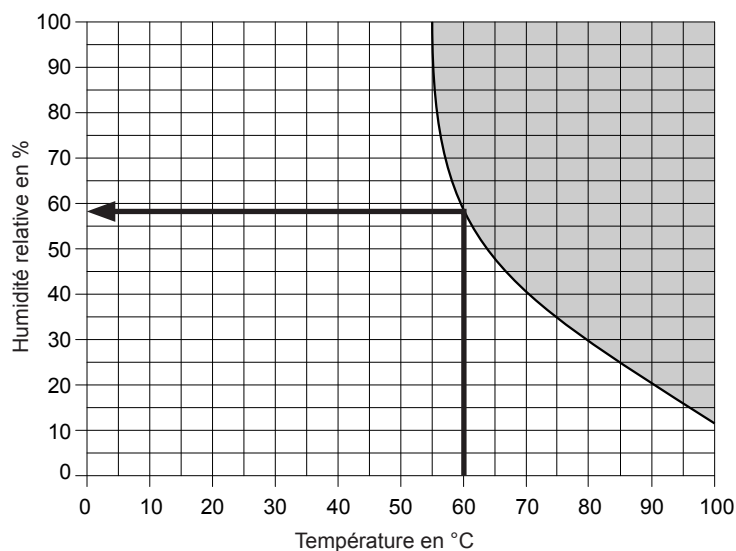





Fig. 6: Courbe d'enthalpie « Tolérance », utilisation non conforme







Exemple : Si la température cible est réglée sur 60 °C, l'humidité relative est automatiquement fixée à environ 58 %. Cependant, si les valeurs critiques sont dépassées pendant le bain, le chauffage (sauna/vapeur) s'éteint automatiquement et l'avertissement « W178 » s'affiche.

5.2 Fonctionnement du Triangle d'alerte

Le Triangle d'alerte a les fonctions suivantes :

Triangle d'alerte	Description
	Le Triangle d'alerte est allumé en gris : le générateur de vapeur fonctionne normalement.
	Le Triangle d'alerte est allumé en jaune : présence d'un avertissement ou échéance de maintenance ; le générateur de vapeur continue de fonctionner.
	Le Triangle d'alerte est allumé en rouge : présence d'une erreur ; selon le type d'erreur, la production de vapeur s'arrête ou le Condair Omega continue de fonctionner normalement.

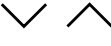
5.3 Éléments fonctionnels et de navigation

Élément de navigation	Action
	Touche <Menu>- affichage du menu principal Remarque : un mot de passe utilisateur est requis à l'ouverture du menu principal (mot de passe par défaut : « 0000 ») lorsque « Verrouillage de l'affichage » est réglé sur « On ».
	Touche <Accueil> - affichage de l'écran d'accueil
	Touche <Coup de vapeur> - Démarrage et arrêt de la fonction coup de vapeur Remarque: cet élément n'apparaît sur l'écran d'accueil que si la fonction de coup de vapeur a été activée dans le menu.
	Touche <Lumière de nettoyage> -Allumer et éteindre la lumière de nettoyage
	Retour à la fenêtre précédente (Interruption et Retour)
	Faire défiler vers le haut/vers le bas dans la fenêtre affichée ou sélectionner des options de réglage
	Confirmer la valeur paramétrée ou la sélection (touche <Coche>).
	Interruption et retour à la fenêtre précédente (touche <Interruption>).

5.4 Configuration du logiciel de commande

5.4.1 Affichage du menu principal







Appuyez sur la touche <Menu> en haut à droite de l'écran. Saisissez ensuite le mot de passe "0000" (si configuré comme ça). Le menu principal s'affiche.



Remarque : Il est possible de modifier le mot de passe du menu utilisateur dans le sous-menu « Ingénierie > Admin > Password ».



Le contenu du menu utilisateur dépend de l'application SPA sélectionnée. Tous les paramètres sont listés dans la description qui suit les réglages du menu utilisateur.

Menu utilisateur		
	Arôme	
	Arôme 1	Réglage du niveau d'intensité (Niveau 1...Niveau 5) ou arrêt de la pompe à arôme 1. Remarque : Cette entrée du menu n'apparaît que si le mode arôme 1 du menu « Ingénierie » est réglé sur « Interval » ou « Extern ».
	Arôme 2	Réglage du niveau d'intensité (Niveau 1...Niveau 5) ou arrêt de la pompe à arôme 2. Remarque : Cette entrée du menu n'apparaît que si le mode arôme 2 du menu « Ingénierie » est réglé sur « Interval » ou « Extern ».
	Lumière 2	Allumage et extinction de la lumière 2. Remarque : Cette entrée du menu n'apparaît que si le mode Lumière 2 du menu « Ingénierie » est réglé sur « Auto » ou « Manual ». Remarque : La lumière 1 peut être allumée et éteinte sur le symbole de la lampe en haut de l'écran.
	Minuteur PRUDENCE !Les fonctions de minuteur ne peuvent être utilisées avec un sauna bio que si le poêle de sauna est équipé d'un système de sécurité éprouvé (par ex. protection de couvercle) afin d'éviter une mise en marche dans des conditions dangereuses (par ex. poêle avec serviette)!	
	Minuteur quotidien	Le minuteur quotidien vous permet de programmer le démarrage de la prochaine production de vapeur. Indiquez, pour ce faire, l'heure de début et la durée souhaitées. Le mode bain démarre au moment fixé avec les paramètres correspondants. Cette minuterie pour la journée ne s'exécute qu'une seule fois . Réglages : <ul style="list-style-type: none"> - Mode minut. : <ul style="list-style-type: none"> - Off : la minuterie pour la journée est désactivée - Heure : Le mode bain démarre au moment pré-réglé de la journée. - Durée de démar. : Réglage du moment auquel le bain doit commencer (cette entrée du menu apparaît uniquement si « Mode minut. » est réglé sur « Heure »). - Durée : Réglage de la durée du bain en minutes.

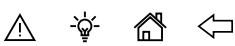
	<p>Minuteur hebdomadaire</p>	<p>Le minuteur hebdomadaire se programme de la même façon que le minuteur quotidien. Seule différence : le mode bain se répète avec le minuteur hebdomadaire. Divers paramètres peuvent être configurés pour chaque jour/série de jours. Il est possible de définir un maximum de 10 jours de la semaine/série de jours.</p> <p>Remarque : Si l'heure fixée est déjà passée, le mode bain commence à l'échéance programmée suivante.</p> <p>Réglages :</p> <ul style="list-style-type: none"> - Jour : réglage du jour ou de la série de jours pour le(s)quel(s) la minuterie pour la semaine est activée (lun.-ven, lun.-sam sam.-dim., lun., mar., mer., jeu., ven., sam., dim.) ou désactivation de la minuterie pour la semaine (Off) - Durée de démar. : Réglage de l'heure à laquelle le mode bain doit commencer. - Durée : Réglage de la durée du bain en minutes. - Mode sauna : Réglage du mode sauna sur l'application Bio Sauna ou l'application Fin Sauna. - Température : Réglage de la valeur de consigne de température de la cabine en °C/°F pour les douches à vapeur à température contrôlée, les bains de vapeur, les saunas bio et les saunas finlandais. - Humidité : Réglage de la valeur de consigne d'humidité de la cabine en % hum. rel. pour les applications en caldarium, rasul et sauna bio. - Mode vapeur : Définition du mode d'application pour le fonctionnement de la douche à vapeur. <ul style="list-style-type: none"> - Vapeur const. - Contrôle temp. (régulation de la température) - Val. de consigne : Réglage de la température de consigne (apparaît uniquement si « Mode vapeur » est réglé sur « Contrôle temp. »). - Quantité de vapeur : Réglage du niveau de débit de vapeur pour production vapeur constante (« Bas », « Moyen » ou « Élevé ») - n'apparaît que si « Mode vapeur » est réglé sur « Vapeur const. ».
--	-------------------------------------	---

   	Temps Rasul Remarque : Cette entrée du menu n'apparaît que si le type de cabine est réglé sur "Rasul" dans le menu "Ingénierie" !	
Utilisateur	Traitement	Saisie du temps de traitement en minutes pour application en Rasul.
Temps Rasul	Bain	Saisie du temps de bain en minutes pour application en Rasul.
Durée de la session 60 min	Douche	Entrez le temps de douche en secondes pour application en Rasul.
Val. de consigne	Durée de la session	Définit la durée de la session de bain en minutes.
  	Val. de consigne	
	Température	Saisie de la valeur de consigne de température de la cabine en °C/°F pour les douches à vapeur à température contrôlée, les bains de vapeur, les saunas bio et les saunas finlandais.
	Humidité	Réglage de la valeur de consigne d'humidité de la cabine en % hum. rel. pour les applications en caldarium, rasul et sauna bio.
	Tp banc chf	Saisie de la valeur de consigne de température pour le chauffage de banc en °C/°F pour bain de vapeur avec chauffage de banc, application caldarium et rasul en option. Remarque : Cette entrée du menu n'apparaît que si le mode du relais 8 ou du relais 9 est réglé sur « Chauffage de banc » dans le menu « Ingénierie ».
	Temp. mur	Saisie de la valeur de consigne de température pour le chauffage mural en °C/°F applicable en caldarium et en rasul. Consigne : Cette entrée du menu n'apparaît que si le mode du relais 8 ou du relais 9 est réglé sur « Chauffage mural » dans le menu « Ingénierie ».

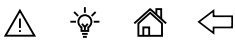
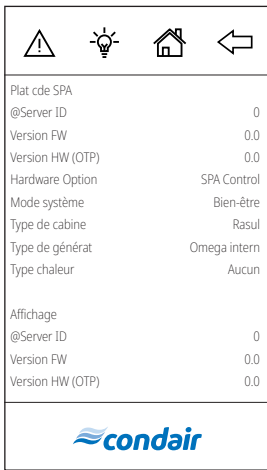
 Utilisateur	Quantité de vapeur : Remarque : Cette entrée du menu n'apparaît que si le mode douche de vapeur dans le menu « Ingénierie » est réglé sur « Vapeur const. ».	Ce sous-menu vous permet de définir la production de vapeur pour le fonctionnement de la douche avec production de vapeur constante. Trois niveaux sont disponibles : « Bas », « Moyen » et « Élevé ».			
		Le tableau ci-dessous précise les débits de vapeur en % de chaque niveau.			
Quantité de vapeur Élevé					
Affichage					
Généralités					
					
Affichage					
Verrouillage de l'affichage		Activez le verrouillage de l'écran sur « Allumé » ou désactivez-le sur « Éteint » Remarque : il est possible de modifier le mot de passe du menu dans le menu « Ingénierie » ! Si vous avez oublié le code, vous pouvez débloquer l'écran à l'aide du mot de passe « 3562 » ou « 1055 ».			
Langue :		Sélection de la langue de dialogue sur l'écran SPA.			
Luminosité		Réglage de la luminosité de l'écran SPA.			
Screen Saver Mode		Activez (« On ») ou désactivez (« Off ») le mode économiseur d'écran (réglage d'usine : « Off »).			
Screen Saver Timeout		Réglage du délai d'attente de l'économiseur d'écran après lequel l'écran s'éteint (réglage d'usine : « 10 min »). Remarque : apparaît uniquement lorsque « Screen Saver Mode » est réglé sur « Activé ».			
Thème		Réglage du contraste de l'écran ("Jour" ou "Nuit").			
Unités		Réglage du système d'unités (« Métrique » ou « Impérial »).			
Format date		Choix du format de date (« aaaa-mm-jj », « jj-mm-aaaa » « jj/mm/aaaa » ou « mm/jj/aaaa »)			
Généralités					
Date		Définition de la date du jour dans le format de date spécifié.			
Heure		Définition de l'heure actuelle au format « hh:mm ».			

 Utilisateur	Info	Affichage des informations sur l'appareil			
					
Infos					
Service					
Ingénierie					
					
Maintenance		Pour des informations sur le menu « Maintenance », consultez Chapitre 6.2			
Ingénierie		Pour des informations sur le menu « Ingénierie », consultez Chapitre 6.3			

6 Configuration du logiciel de commande du SPA

La configuration du logiciel de commande du SPA s'effectue via le menu « Maintenance » et le menu « Ingénierie ». Vous [Chapitre 6.1](#) trouverez dans cette notice les procédures de configuration des diverses applications du SPA. Vous trouverez un aperçu des paramètres de réglage des menus « Maintenance » et « Ingénierie » dans [Chapitre 6.2](#) et dans [Chapitre 6.3](#).

6.1 Procédures de configuration basées sur l'application du SPA

6.1.1 Procédure de configuration pour la douche à vapeur

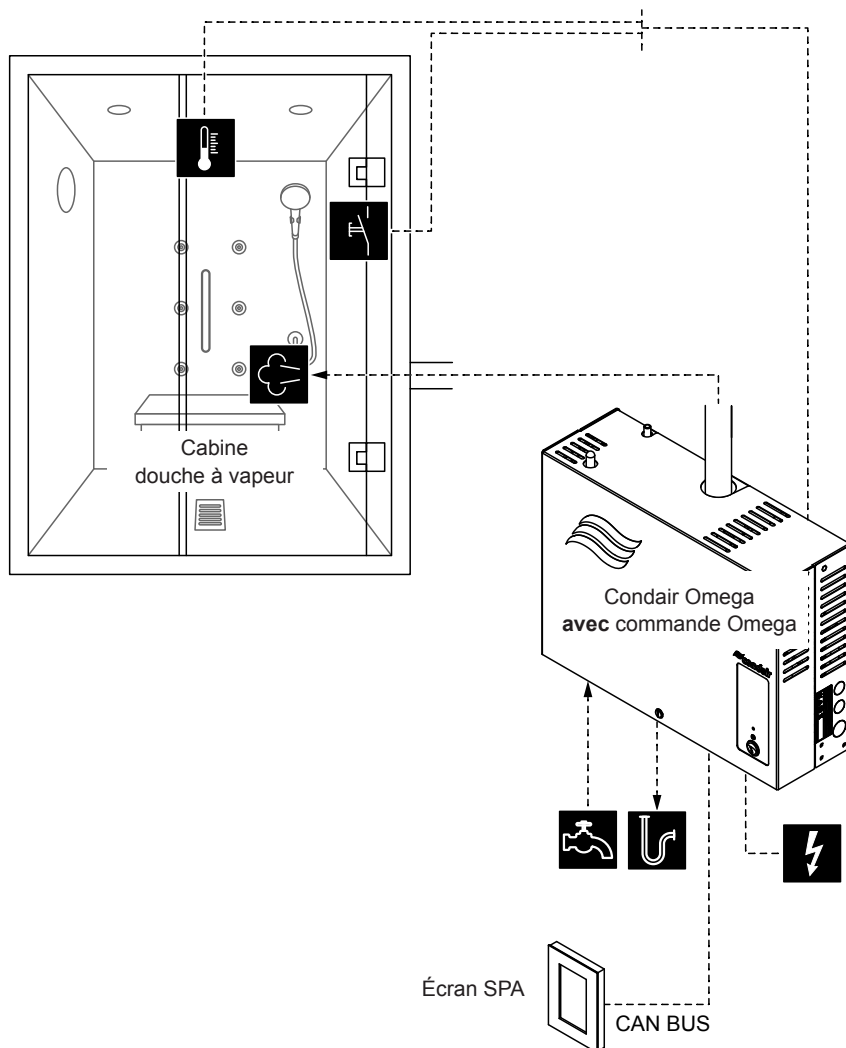

Fig. 7: Condair Omega avec commande Omega pour la douche à vapeur, fonctionnement à température contrôlée

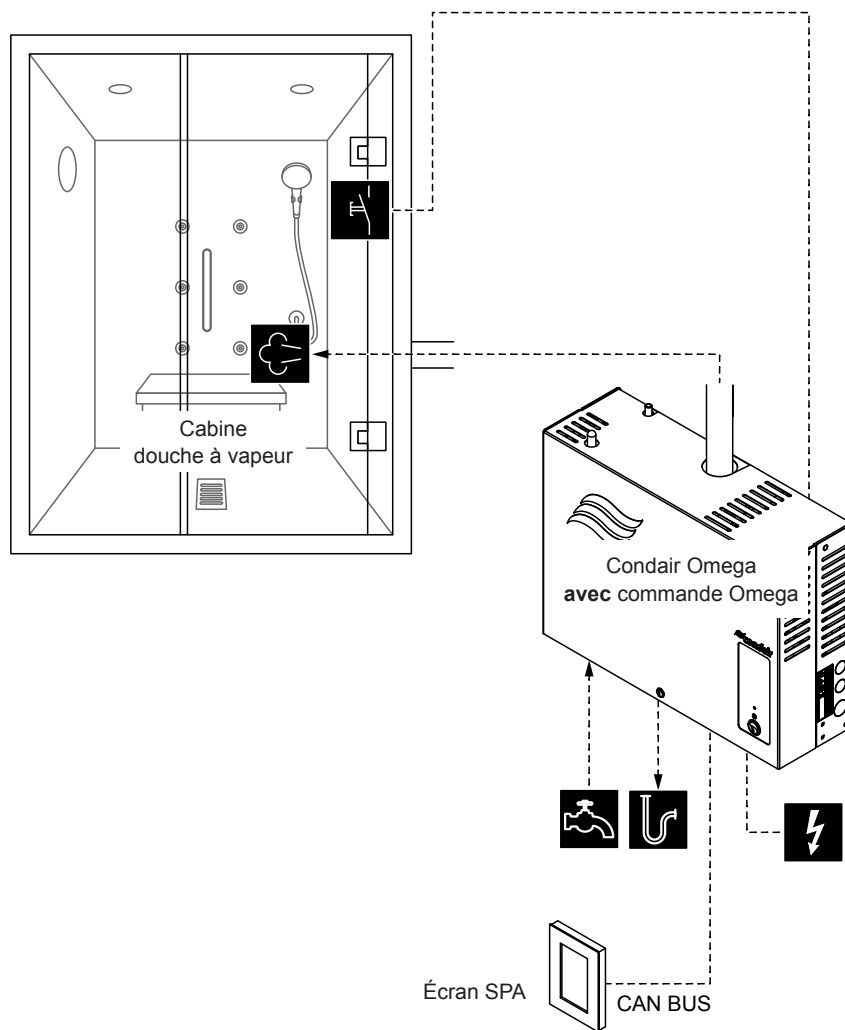

Fig. 8: Condair Omega avec commande Omega pour la douche à vapeur, fonctionnement avec production de vapeur constante

Procédure de configuration du douche à vapeur avec production de vapeur à température contrôlée ou constante :

1. Réinitialisation de la commande du SPA aux réglages d'usine.
(Chemin d'accès : Ingénierie > Plat cde SPA > Factory Reset)
2. **Important** : Ne suivez cette étape que pour les applications en cabine simple :
Réinitialisation de l'affichage SPA aux réglages d'usine.
(Chemin d'accès : Ingénierie > Admin > Affichage > Factory Reset)
3. Réglages du régulateur de température (uniquement pour une application de douche à vapeur à température contrôlée) :
(Chemin d'accès : Ingénierie > Control Settings > Temperature Control)
 - Réglage du type de capteur de température (« PT100 », « PT1000 (0.1mA) », « PT1000 (1.0mA) », « KTY (1.0mA) »)
 - Réglage de la température critique en °C ; un avertissement apparaîtra si cette température est dépassée.

4. Réglages de la taille de l'appareil :

- Lire la taille de l'appareil sur la plaque signalétique du Condair RM et déduire les valeurs correspondantes dans le tableau suivant.

Taille de l'appareil	Puissance par niveau	Capacité
2 kg/h	1.5 kW	2 kg
4 kg/h ¹⁾	1.5 kW	4 kg
6 kg/h	2.25 kW	6 kg
8 kg/h	3 kW	8 kg
12 kg/h	3 kW	12 kg
16 kg/h	3 kW	16 kg
20 kg/h	3 kW	20 kg

¹⁾ Les unités Omega 4kg/h plus anciennes sont équipées d'un seul élément chauffant de 3 kW.
Pour ces appareils, la puissance par niveau doit être réglée sur 3 kW.

- Réglez la puissance par niveau en fonction de la valeur du tableau.
(Chemin d'accès : Ingénierie > Générateur vapeur > Tank Settings > Power per Stage)
 - Réglez la capacité en fonction de la valeur du tableau.
(Chemin d'accès : Ingénierie > Générateur vapeur > Tank Settings > Capacity)
5. Réglages du type d'eau d'alimentation et de la taille de la cartouche :
- Définissez le type d'eau d'alimentation (« Eau du robinet », « RO » ou « Cartouche filtrante » et la dureté carbonatée de l'eau d'alimentation (uniquement pour les types d'eau d'alimentation « Eau du robinet » et « Cartouche filtrante »)
(Chemin d'accès : Maintenance > Générateur vapeur > Alimentation en eau > Type)
 - Réglez la taille de la cartouche (uniquement pour le type d'eau d'alimentation « Cartouche filtrante »)
(Chemin d'accès : Maintenance > Générateur vapeur > Cartouche filtrante > Dimension cartouche)
6. Réglage de la date et de l'heure :
- (Chemin d'accès : Utilisateur > Généralités)
- Paramétrage de la date
 - Régler l'heure

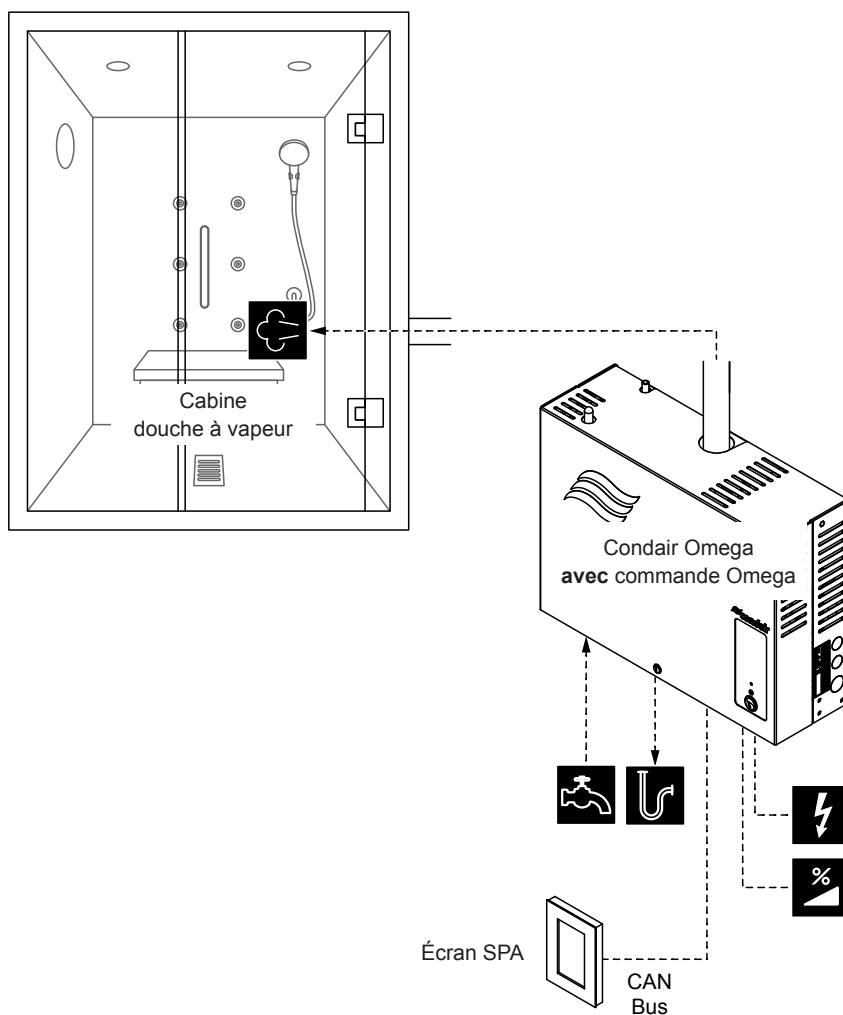

Fig. 9: Condair Omega avec commande Omega pour la douche à vapeur, fonctionnement avec signal de demande externe

Procédure de configuration de la douche à vapeur, fonctionnement avec signal de demande externe :

1. Réinitialisation de la commande du SPA aux réglages d'usine.
(Chemin d'accès : Ingénierie > Plat cde SPA > Factory Reset)
2. **Important** : Ne suivez cette étape que pour les applications en cabine simple :
Réinitialisation de l'affichage SPA aux réglages d'usine.
(Chemin d'accès : Ingénierie > Admin > Affichage > Factory Reset)
3. Réglez le mode du système sur "**Steam Generator**" (générateur de vapeur).
(Chemin d'accès : Ingénierie > Plat cde SPA > Mode système > Steam Generator)
4. Réglages du signal de régulation:
(Chemin d'accès : Ingénierie > Génér vapeur > Steaming Settings > Cntrl. Input Signal)
 - Réglage du type de signal de demande (« 0 - 5V », « 1 - 5V », « 0 - 10V », « 2 - 10V », « 0 - 20V », « 0 - 16V », « 3 - 16V », « 0 - 20mA », « 4 - 20mA », « On/Off » ou « 0 - 4V »)

5. Réglages de la taille de l'appareil :

- Lire la taille de l'appareil sur la plaque signalétique du Condair RM et déduire les valeurs correspondantes dans le tableau suivant.

Taille de l'appareil	Puissance par niveau	Capacité
2 kg/h	1.5 kW	2 kg
4 kg/h ¹⁾	1.5 kW	4 kg
6 kg/h	2.25 kW	6 kg
8 kg/h	3 kW	8 kg
12 kg/h	3 kW	12 kg
16 kg/h	3 kW	16 kg
20 kg/h	3 kW	20 kg

¹⁾ Les unités Omega 4kg/h plus anciennes sont équipées d'un seul élément chauffant de 3 kW.
Pour ces appareils, la puissance par niveau doit être réglée sur 3 kW.

- Réglez la puissance par niveau en fonction de la valeur du tableau.
(Chemin d'accès : Ingénierie > Générat vapeur > Tank Settings > Power per Stage)
 - Réglez la capacité en fonction de la valeur du tableau.
(Chemin d'accès : Ingénierie > Générat vapeur > Tank Settings > Capacity)
6. Réglages du type d'eau d'alimentation et de la taille de la cartouche :
- Définissez le type d'eau d'alimentation (« Eau du robinet », « RO » ou « Cartouche filtrante » et la dureté carbonatée de l'eau d'alimentation (uniquement pour les types d'eau d'alimentation « Eau du robinet » et « Cartouche filtrante »
(Chemin d'accès : Maintenance > Générat vapeur > Alimentation en eau > Type)
 - Réglez la taille de la cartouche (uniquement pour le type d'eau d'alimentation « Cartouche filtrante »
(Chemin d'accès : Maintenance > Générat vapeur > Cartouche filtrante > Dimension cartouche)
7. Réglage de la date et de l'heure :
- (Chemin d'accès : Utilisateur > Généralités)
- Paramétrage de la date
 - Régler l'heure

6.1.2 Procédure de configuration du bain de vapeur

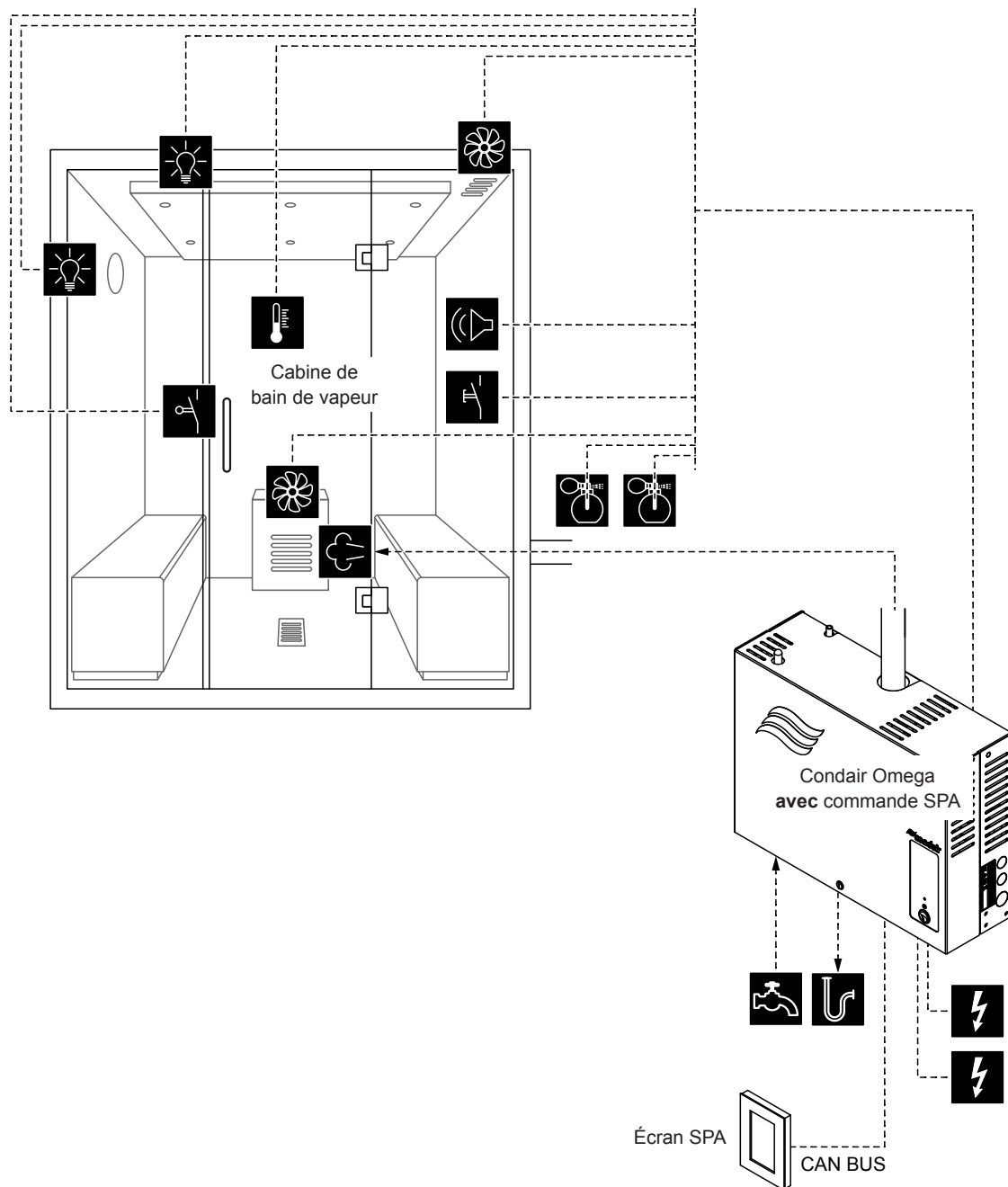

Fig. 10: Condair Omega avec commande SPA et équipement pour bain de vapeur

Procédure de configuration du bain de vapeur :

1. Réinitialisation de la commande du SPA aux réglages d'usine.
(Chemin d'accès : Ingénierie > Plat cde SPA > Factory Reset)
2. **Important** : Ne suivez cette étape que pour les applications en cabine simple :
Réinitialisation de l'affichage SPA aux réglages d'usine.
(Chemin d'accès : Ingénierie > Admin > Affichage > Factory Reset)
3. Réglage du type de cabine sur « **Bain de vapeur** ».
(Chemin d'accès : Ingénierie > Plat cde SPA > Type cabine > Bain de vapeur)

4. Réglages du régulateur de température :
(Chemin d'accès : Ingénierie > Control Settings > Temperature Control)
 - Réglage du type de capteur de température (« PT100 », « PT1000 (0.1mA) », « PT1000 (1.0mA) », « KTY (1.0mA) »)
 - Réglage de la température critique en °C ; un avertissement apparaîtra si cette température est dépassée.
5. Réglage du contrôle des accessoires :
(Chemin d'accès : Ingénierie > Accessories)
 - Réglage de commande Lumière 1 et Lumière 2
 - Réglage de la pompe à arôme 1 (Arôme 1) et pompe à arôme 2 (Arôme 2)
 - Réglage de la commande du ventilateur (ventilateurs mono-étagé 1 et 2 ou ventilateur à trois étages 1)
 - Réglage des relais 8 et 9
6. Réglages de la taille de l'appareil :
 - Lire la taille de l'appareil sur la plaque signalétique du Condair RM et déduire les valeurs correspondantes dans le tableau suivant.

Taille de l'appareil	Puissance par niveau	Capacité
2 kg/h	1.5 kW	2 kg
4 kg/h ¹⁾	1.5 kW	4 kg
6 kg/h	2.25 kW	6 kg
8 kg/h	3 kW	8 kg
12 kg/h	3 kW	12 kg
16 kg/h	3 kW	16 kg
20 kg/h	3 kW	20 kg

¹⁾ Les unités Omega 4kg/h plus anciennes sont équipées d'un seul élément chauffant de 3 kW. Pour ces appareils, la puissance par niveau doit être réglée sur 3 kW.

- Réglez la puissance par niveau en fonction de la valeur du tableau.
(Chemin d'accès : Ingénierie > Générat vapeur > Tank Settings > Power per Stage)
 - Réglez la capacité en fonction de la valeur du tableau.
(Chemin d'accès : Ingénierie > Générat vapeur > Tank Settings > Capacity)
7. Réglages du type d'eau d'alimentation et de la taille de la cartouche :
 - Définissez le type d'eau d'alimentation (« Eau du robinet », « RO » ou « Cartouche filtrante ») et la dureté carbonatée de l'eau d'alimentation (uniquement pour les types d'eau d'alimentation « Eau du robinet » et « Cartouche filtrante »)
(Chemin d'accès : Maintenance > Générat vapeur > Alimentation en eau > Type)
 - Réglez la taille de la cartouche (uniquement pour le type d'eau d'alimentation « Cartouche filtrante »)
(Chemin d'accès : Maintenance > Générat vapeur > Cartouche filtrante > Dimension cartouche)
 8. Réglage de la date et de l'heure :
(Chemin d'accès : Utilisateur > Généralités)
 - Paramétrage de la date
 - Régler l'heure

6.1.3 Processus de configuration du bain de vapeur avec chauffage de banc en option

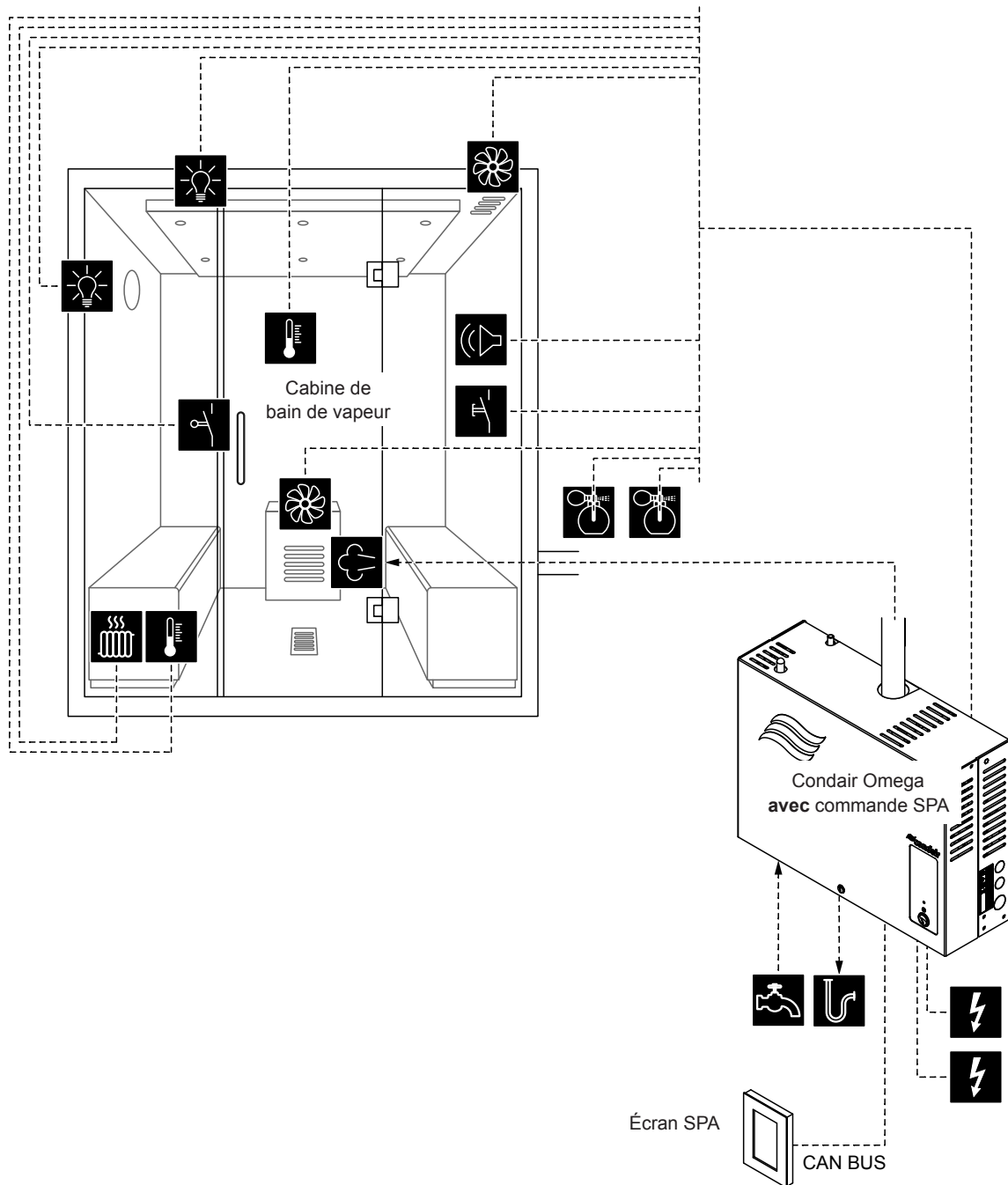

Fig. 11: Condair Omega avec commande SPA et équipement pour bain de vapeur ainsi que pour le chauffage de banc en option

Processus de configuration du bain de vapeur avec chauffage de banc en option :

1. Réinitialisation de la commande du SPA aux réglages d'usine.
(Chemin d'accès : Ingénierie > Plat cde SPA > Factory Reset)
2. **Important** : Ne suivez cette étape que pour les applications en cabine simple :
Réinitialisation de l'affichage SPA aux réglages d'usine.
(Chemin d'accès : Ingénierie > Admin > Affichage > Factory Reset)
3. Réglage du type de cabine sur « Bain de vapeur ».
(Chemin d'accès : Ingénierie > Plat cde SPA > Type cabine > Bain de vapeur)

4. Réglages du régulateur de température :
(Chemin d'accès : Ingénierie > Control Settings > Temperature Control)
 - Réglage du type de capteur de température (« PT100 », « PT1000 (0.1mA) », « PT1000 (1.0mA) », « KTY (1.0mA) »)
 - Réglage de la température critique en °C ; un avertissement apparaîtra si cette température est dépassée.
5. Réglage du contrôle des accessoires :
(Chemin d'accès : Ingénierie > Accessories)
 - Réglage de commande Lumière 1 et Lumière 2
 - Réglage de la pompe à arôme 1 (Arôme 1) et pompe à arôme 2 (Arôme 2)
 - Réglage de la commande du ventilateur (ventilateur mono-étagé 1 et 2 ou ventilateur à trois étages 1)
 - Réglage des relais 8 et 9 (Chemin d'accès : Ingénierie > Accessories > Outputs)
 - « Relais 8 mode » : Réglez sur « Bench Heater » pour activer le chauffage de banc.
 - « Relais 9 mode » : au choix
6. Définissez les paramètres de température du chauffage de banc :
(Chemin d'accès : Ingénierie > Control Settings > Bench Temp Control)
 - Réglage du type de capteur de température (« PT100 », « PT1000 (0.1mA) », « PT1000 (1.0mA) », « KTY (1.0mA) »)
 - Réglage de la température critique en °C ; un avertissement apparaîtra si cette température est dépassée.
7. Réglages de la taille de l'appareil :
 - Lire la taille de l'appareil sur la plaque signalétique du Condair RM et déduire les valeurs correspondantes dans le tableau suivant.

Taille de l'appareil	Puissance par niveau	Capacité
2 kg/h	1.5 kW	2 kg
4 kg/h ¹⁾	1.5 kW	4 kg
6 kg/h	2.25 kW	6 kg
8 kg/h	3 kW	8 kg
12 kg/h	3 kW	12 kg
16 kg/h	3 kW	16 kg
20 kg/h	3 kW	20 kg

¹⁾ Les unités Omega 4kg/h plus anciennes sont équipées d'un seul élément chauffant de 3 kW. Pour ces appareils, la puissance par niveau doit être réglée sur 3 kW.

- Réglez la puissance par niveau en fonction de la valeur du tableau.
(Chemin d'accès : Ingénierie > Générat vapeur > Tank Settings > Power per Stage)
 - Réglez la capacité en fonction de la valeur du tableau.
(Chemin d'accès : Ingénierie > Générat vapeur > Tank Settings > Capacity)
8. Réglages du type d'eau d'alimentation et de la taille de la cartouche :
 - Définissez le type d'eau d'alimentation (« Eau du robinet », « RO » ou « Cartouche filtrante » et la dureté carbonatée de l'eau d'alimentation (uniquement pour les types d'eau d'alimentation « Eau du robinet » et « Cartouche filtrante »)
(Chemin d'accès : Maintenance > Générat vapeur > Alimentation en eau > Type)
 - Réglez la taille de la cartouche (uniquement pour le type d'eau d'alimentation « Cartouche filtrante »)
(Chemin d'accès : Maintenance > Générat vapeur > Cartouche filtrante > Dimension cartouche)
 9. Réglage de la date et de l'heure :
(Chemin d'accès : Utilisateur > Généralités)
 - Paramétrage de la date
 - Régler l'heure

6.1.4 Procédure de configuration du Caldarium

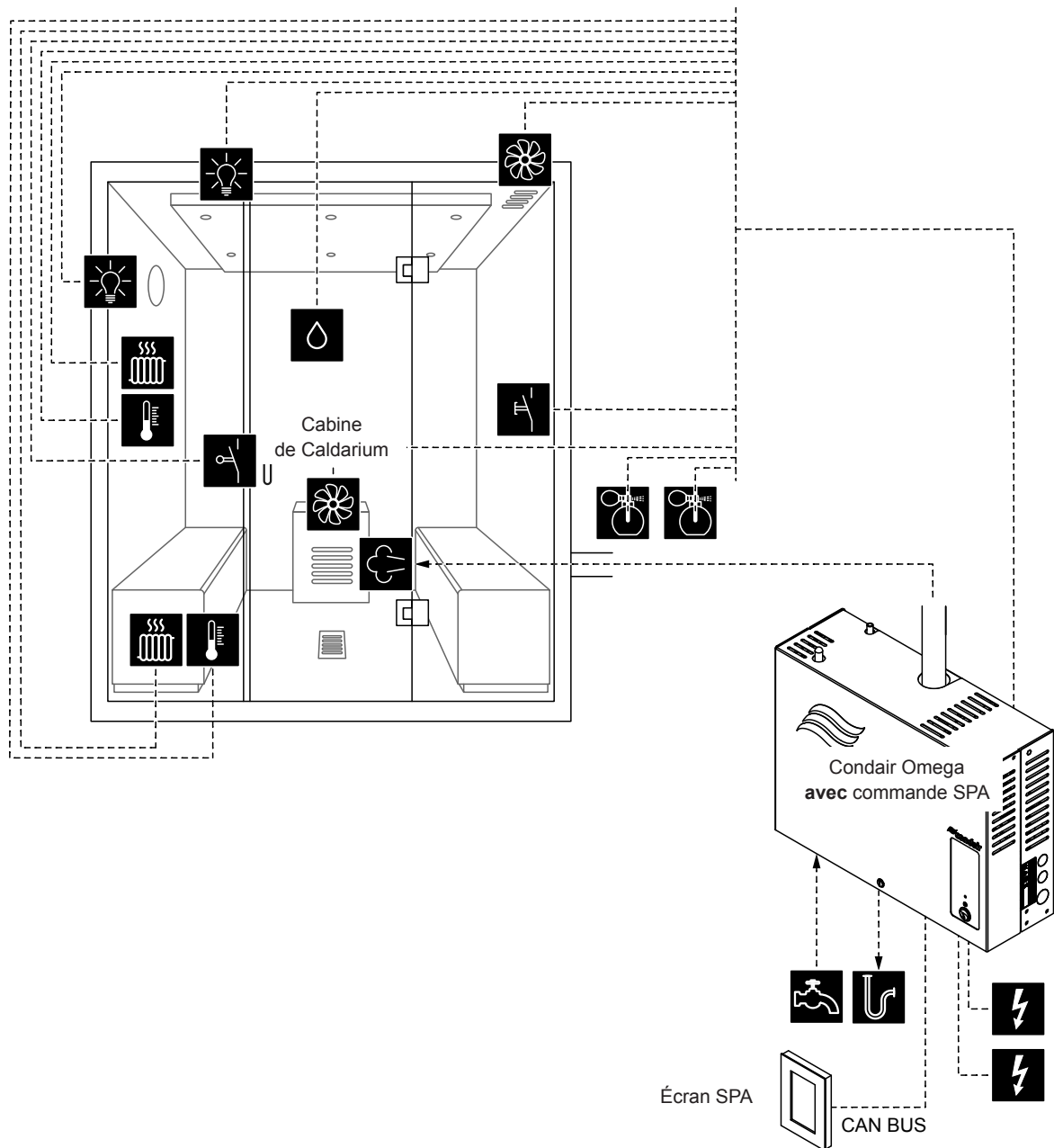

Fig. 12: Condair Omega avec commande SPA et équipement pour Caldarium

Procédure de configuration du Caldarium :

1. Réinitialisation de la commande du SPA aux réglages d'usine.
(Chemin d'accès : Ingénierie > Plat cde SPA > Factory Reset)
2. **Important** : Ne suivez cette étape que pour les applications en cabine simple :
Réinitialisation de l'affichage SPA aux réglages d'usine.
(Chemin d'accès : Ingénierie > Admin > Affichage > Factory Reset)
3. Paramétrez le type de cabine sur « **Caldarium** ».
(Chemin d'accès : Ingénierie > Plat cde SPA > Type cabine > Caldarium)
4. Réglages du régulateur d'humidité :
(Chemin d'accès : Ingénierie > Control Settings > Humidity Control)
 - Réglage du type de signal du capteur d'humidité (« 0 - 5V », « 1 - 5V », « 0 - 10V », « 2 - 10V », « 0 - 20V », « 0 - 16V », « 3 - 16V », « 0 - 20mA », « 4 - 20mA », « On/Off » ou « 0 - 4V »)

5. Réglage du contrôle des accessoires :
(Chemin d'accès : Ingénierie > Accessories)
 - Réglage de commande Lumière 1 et Lumière 2
 - Réglage de la pompe à arôme 1 (Arôme 1) et pompe à arôme 2 (Arôme 2)
 - Réglage de la commande du ventilateur (ventilateur mono-étagé 1 et 2 ou ventilateur à trois étages 1)
 - Réglage des relais 8 et 9 (Chemin d'accès : Ingénierie > Accessories > Outputs)
 - « Relais 8 mode » : Réglez sur « Bench Heater » pour activer le chauffage de banc.
 - « Relais 9 mode » : Réglez sur « Wall Heater » pour activer le chauffage mural.
6. Définissez les paramètres de température du chauffage de banc :
(Chemin d'accès : Ingénierie > Control Settings > Bench Temp Control)
 - Réglage du type de capteur de température (« PT100 », « PT1000 (0.1mA) », « PT1000 (1.0mA) », « KTY (1.0mA) »)
 - Réglage de la température critique en °C ; un avertissement apparaîtra si cette température est dépassée.
7. Définissez les paramètres de température du chauffage mural :
(Chemin d'accès : Ingénierie > Control Settings > Wall Temp. Control (Régul. de température du mur))
 - Réglage du type de capteur de température (« PT100 », « PT1000 (0.1mA) », « PT1000 (1.0mA) », « KTY (1.0mA) »)
 - Réglage de la température critique en °C ; un avertissement apparaîtra si cette température est dépassée.
8. Réglages de la taille de l'appareil :
 - Lire la taille de l'appareil sur la plaque signalétique du Condair RM et déduire les valeurs correspondantes dans le tableau suivant.

Taille de l'appareil	Puissance par niveau	Capacité
2 kg/h	1.5 kW	2 kg
4 kg/h ¹⁾	1.5 kW	4 kg
6 kg/h	2.25 kW	6 kg
8 kg/h	3 kW	8 kg
12 kg/h	3 kW	12 kg
16 kg/h	3 kW	16 kg
20 kg/h	3 kW	20 kg

¹⁾ Les unités Omega 4kg/h plus anciennes sont équipées d'un seul élément chauffant de 3 kW. Pour ces appareils, la puissance par niveau doit être réglée sur 3 kW.

- Réglez la puissance par niveau en fonction de la valeur du tableau.
(Chemin d'accès : Ingénierie > Générat vapeur > Tank Settings > Power per Stage)
 - Réglez la capacité en fonction de la valeur du tableau.
(Chemin d'accès : Ingénierie > Générat vapeur > Tank Settings > Capacity)
9. Réglages du type d'eau d'alimentation et de la taille de la cartouche :
 - Définissez le type d'eau d'alimentation (« Eau du robinet », « RO » ou « Cartouche filtrante ») et la dureté carbonatée de l'eau d'alimentation (uniquement pour les types d'eau d'alimentation « Eau du robinet » et « Cartouche filtrante »)
(Chemin d'accès : Maintenance > Générat vapeur > Alimentation en eau > Type)
 - Réglez la taille de la cartouche (uniquement pour le type d'eau d'alimentation « Cartouche filtrante »)
(Chemin d'accès : Maintenance > Générat vapeur > Cartouche filtrante > Dimension cartouche)
 10. Réglage de la date et de l'heure :
(Chemin d'accès : Utilisateur > Généralités)
 - Paramétrage de la date
 - Régler l'heure

6.1.5 Procédure de configuration du Rasul

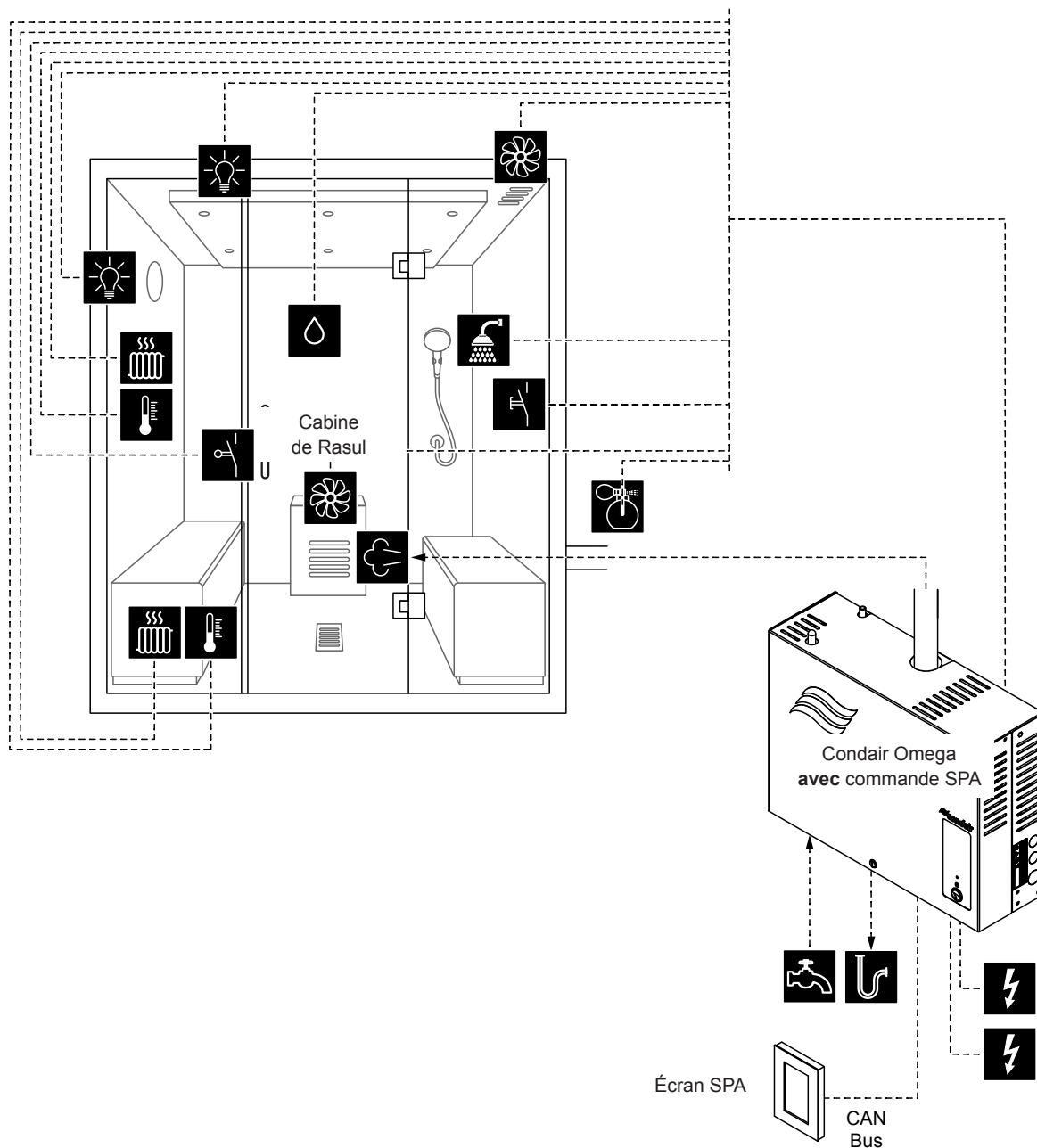

Fig. 13: Condair Omega avec commande SPA et équipement pour Rasul

Procédure de configuration du Rasul :

1. Réinitialisation de la commande du SPA aux réglages d'usine.
(Chemin d'accès : Ingénierie > Plat cde SPA > Factory Reset)
2. **Important** : Ne suivez cette étape que pour les applications en cabine simple :
Réinitialisation de l'affichage SPA aux réglages d'usine.
(Chemin d'accès : Ingénierie > Admin > Affichage > Factory Reset)
3. Réglez le type de cabine sur « **Rasul** ».
(Chemin d'accès : Ingénierie > Plat cde SPA > Type cabine > Rasul)
4. Réglez le mode de traitement du fonctionnement du Rasul (« Off » (Arrêt) ou « Keep Warm » (Maintien au chaud))
(Chemin d'accès : Ingénierie > Control Settings > Treatment Mode (Type de traitement))
Remarque : Vous trouverez plus d'informations sur le type de traitement dans [Chapitre 6.3](#))

5. Réglages du régulateur d'humidité :
(Chemin d'accès : Ingénierie > Control Settings > Humidity Control)
 - Réglage du type de signal du capteur d'humidité (« 0 - 5V », « 1 - 5V », « 0 - 10V », « 2 - 10V », « 0 - 20V », « 0 - 16V », « 3 - 16V », « 0 - 20mA », « 4 - 20mA », « On/Off » ou « 0 - 4V »)
6. Réglage du contrôle des accessoires :
(Chemin d'accès : Ingénierie > Accessories)
 - Réglage de commande Lumière 1 et Lumière 2
 - Réglage de la pompe à arôme 1 (Arôme 1) et la soupape 2 (Arôme 2)
 - Réglage de la commande du ventilateur (ventilateur mono-étagé 1 et 2 ou ventilateur à trois étages 1)
 - Réglage des relais 8 et 9 (Chemin d'accès : Ingénierie > Accessories > Outputs)
 - « Relais 8 mode » : Réglez sur « Bench Heater » pour activer le chauffage de banc.
 - « Relais 9 mode » : Réglez sur « Wall Heater » pour activer le chauffage mural.
7. Définissez les paramètres de température du chauffage de banc :
(Chemin d'accès : Ingénierie > Control Settings > Bench Temp Control)
 - Réglage du type de capteur de température (« PT100 », « PT1000 (0.1mA) », « PT1000 (1.0mA) », « KTY (1.0mA) »)
 - Réglage de la température critique en °C ; un avertissement apparaîtra si cette température est dépassée.
8. Définissez les paramètres de température du chauffage mural :
(Chemin d'accès : Ingénierie > Control Settings > Wall Temp. Control (Régul. de température du mur))
 - Réglage du type de capteur de température (« PT100 », « PT1000 (0.1mA) », « PT1000 (1.0mA) », « KTY (1.0mA) »)
 - Réglage de la température critique en °C ; un avertissement apparaîtra si cette température est dépassée.
8. Réglages de la taille de l'appareil :
 - Lire la taille de l'appareil sur la plaque signalétique du Condair RM et déduire les valeurs correspondantes dans le tableau suivant.

Taille de l'appareil	Puissance par niveau	Capacité
2 kg/h	1.5 kW	2 kg
4 kg/h ¹⁾	1.5 kW	4 kg
6 kg/h	2.25 kW	6 kg
8 kg/h	3 kW	8 kg
12 kg/h	3 kW	12 kg
16 kg/h	3 kW	16 kg
20 kg/h	3 kW	20 kg

¹⁾ Les unités Omega 4kg/h plus anciennes sont équipées d'un seul élément chauffant de 3 kW. Pour ces appareils, la puissance par niveau doit être réglée sur 3 kW.

- Réglez la puissance par niveau en fonction de la valeur du tableau.
(Chemin d'accès : Ingénierie > Générat vapeur > Tank Settings > Power per Stage)
 - Réglez la capacité en fonction de la valeur du tableau.
(Chemin d'accès : Ingénierie > Générat vapeur > Tank Settings > Capacity)
9. Réglages du type d'eau d'alimentation et de la taille de la cartouche :
 - Définissez le type d'eau d'alimentation (« Eau du robinet », « RO » ou « Cartouche filtrante ») et la dureté carbonatée de l'eau d'alimentation (uniquement pour les types d'eau d'alimentation « Eau du robinet » et « Cartouche filtrante »)
(Chemin d'accès : Maintenance > Générat vapeur > Alimentation en eau > Type)
 - Réglez la taille de la cartouche (uniquement pour le type d'eau d'alimentation « Cartouche filtrante »)
(Chemin d'accès : Maintenance > Générat vapeur > Cartouche filtrante > Dimension cartouche)
 10. Réglage de la date et de l'heure :
(Chemin d'accès : Utilisateur > Généralités)
 - Paramétrage de la date
 - Régler l'heure

6.1.6 Procédure de configuration du Sauna bio

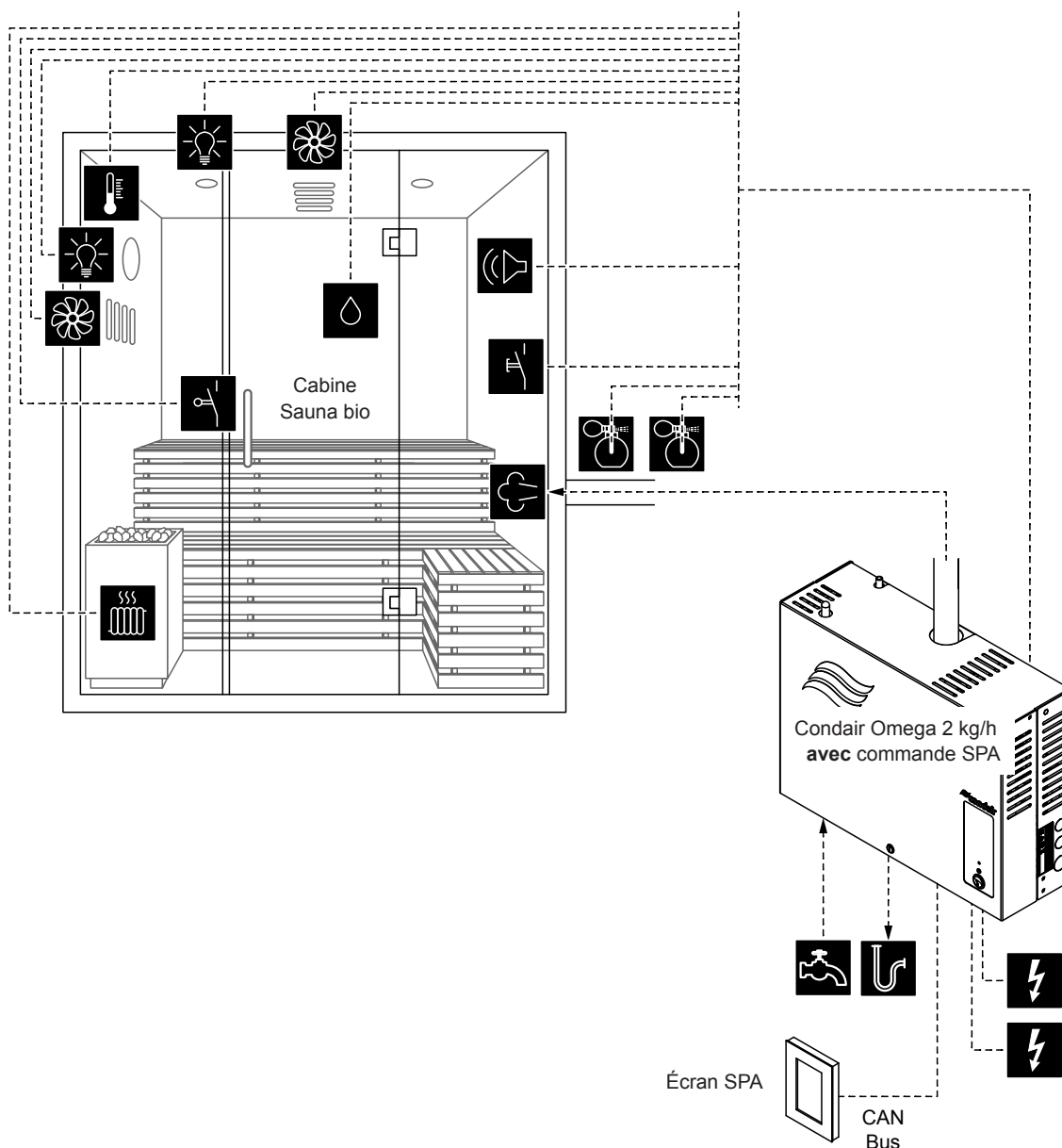

Fig. 14: Condair Omega 2 kg/h avec commande SPA et équipement pour Sauna bio

Procédure de configuration du Sauna bio

1. Réinitialisation de la commande du SPA aux réglages d'usine.
(Chemin d'accès : Ingénierie > Plat cde SPA > Factory Reset)
2. **Important** : Ne suivez cette étape que pour les applications en cabine simple :
Réinitialisation de l'affichage SPA aux réglages d'usine.
(Chemin d'accès : Ingénierie > Admin > Affichage > Factory Reset)
3. Réglez le type de cabine sur « **Sauna Bio** ».
(Chemin d'accès : Ingénierie > Plat cde SPA > Type cabine > Sauna Bio)
4. Réglez le type de générateur de vapeur pour l'utilisation du Condair Omega 2 kg/h avec contrôle SPA sur "**Omega intern**" :
(Chemin d'accès : Ingénierie > Plat cde SPA > type générat > Omega intern)

5. Réglez le type de chauffage du poêle de sauna sur "**Interne**" (alimentation et contrôle via le Condair Omega).
(Chemin d'accès : Ingénierie > Poêle sauna > Type chaleur > Interne)
6. Réglez la puissance du poêle de sauna (respectez les instructions du fabricant du poêle de sauna)
(Chemin d'accès : Ingénierie > Poêle sauna > Heater > Heat Power)
7. Réglages des paramètres de régulation:
 - Réglages des paramètres de température (Chemin d'accès : Ingénierie > Control Settings > Temperature Control)
 - Réglage du type de capteur de température ("PT100", "PT1000 (0.1mA)", "PT1000 (1.0mA)" ou "KTY (1.0mA)")
 - Réglage de la température critique en °C ; un avertissement apparaîtra si cette température est dépassée
 - Réglages des paramètres d'humidité (Chemin d'accès : Ingénierie > Control Settings > Humidity Control)
 - Réglage du type de capteur d'humidité ("0 - 5V", "1 - 5V", "0 - 10V", "2 - 10V", "0 - 20V", "0 - 16V", "3 - 16V", « 0 - 20mA », « 4 - 20mA », « On/Off » ou « 0 - 4V »).
8. Réglage du contrôle des accessoires :
(Chemin d'accès : Ingénierie > Accessories)
 - Réglage de commande Lumière 1 et Lumière 2
 - Réglage de la pompe à arôme 1 (Arôme 1) et la pompe à arôme 2 (Arôme 2)
 - Réglage de la commande du ventilateur (ventilateur mono-étagé 1 et 2 ou ventilateur à trois étages 1)
 - Réglage des relais 8 et 9 (Chemin d'accès : Ingénierie > Accessories > Outputs)
9. Réglages de la taille de l'appareil :
 - Lire la taille de l'appareil sur la plaque signalétique du Condair RM et déduire les valeurs correspondantes dans le tableau suivant.

Taille de l'appareil	Puissance par niveau	Capacité
2 kg/h	1.5 kW	2 kg
4 kg/h ¹⁾	1.5 kW	4 kg
6 kg/h	2.25 kW	6 kg
8 kg/h	3 kW	8 kg
12 kg/h	3 kW	12 kg
16 kg/h	3 kW	16 kg
20 kg/h	3 kW	20 kg

¹⁾ Les unités Omega 4kg/h plus anciennes sont équipées d'un seul élément chauffant de 3 kW.
Pour ces appareils, la puissance par niveau doit être réglée sur 3 kW.

- Réglez la puissance par niveau en fonction de la valeur du tableau.
(Chemin d'accès : Ingénierie > Générat vapeur > Tank Settings > Power per Stage)
 - Réglez la capacité en fonction de la valeur du tableau.
(Chemin d'accès : Ingénierie > Générat vapeur > Tank Settings > Capacity)
10. Réglages du type d'eau d'alimentation et de la taille de la cartouche :
 - Définissez le type d'eau d'alimentation (« Eau du robinet », « RO » ou « Cartouche filtrante » et la dureté carbonatée de l'eau d'alimentation (uniquement pour les types d'eau d'alimentation « Eau du robinet » et « Cartouche filtrante »)
(Chemin d'accès : Maintenance > Générat vapeur > Alimentation en eau > Type)
 - Réglez la taille de la cartouche (uniquement pour le type d'eau d'alimentation « Cartouche filtrante »)
(Chemin d'accès : Maintenance > Générat vapeur > Cartouche filtrante > Dimension cartouche)
 11. Réglage de la date et de l'heure :
(Chemin d'accès : Utilisateur > Généralités)
 - Paramétrage de la date
 - Régler l'heure

6.1.7 Processus de configuration pour les applications en cabine double (petite taille)

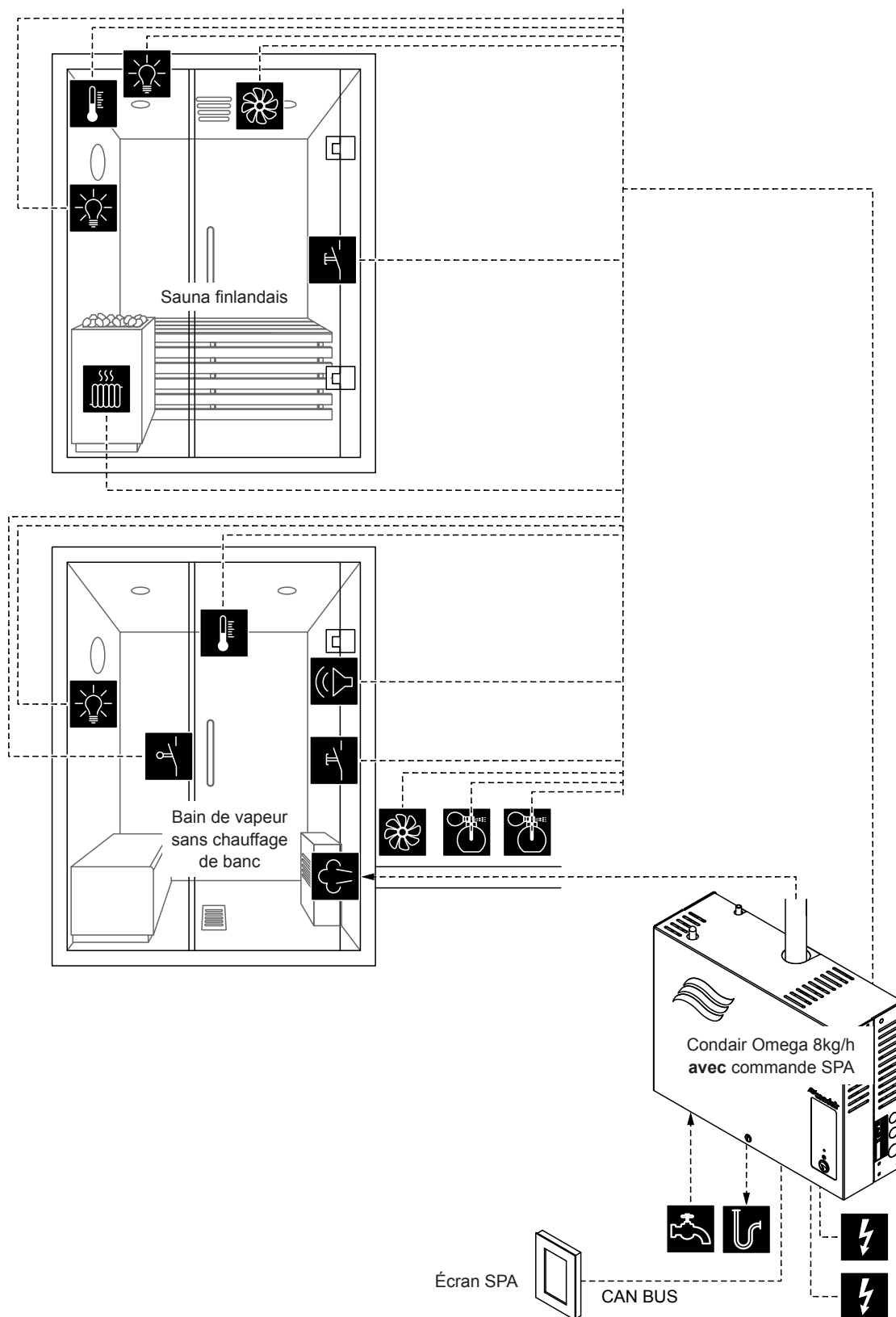

Fig. 15: Condair Omega avec commande SPA pour applications en cabines doubles de petite taille (Sauna finlandais et bain de vapeur sans chauffage de banc)

Processus de configuration pour les applications en cabine double (petite taille) :

1. Réinitialisation de la commande du SPA aux réglages d'usine.
(Chemin d'accès : Ingénierie > Plat cde SPA > Factory Reset)
2. Réinitialisation de l'affichage SPA aux réglages d'usine.
(Chemin d'accès : Ingénierie > Admin > Affichage > Factory Reset)
3. Réglez la commande du menu pour les applications en cabine double comme suit :
 - Cabine 1 : « Enable » sur « Allumé » et « Server ID » sur « 0 », SubIndex sur « 0 » :
(Chemin d'accès : Ingénierie > Menu Tree > Cabine 1)
 - Cabine 2 : « Enable » sur « Allumé » et « Server ID » sur « 0 », SubIndex sur « 1 » :
(Chemin d'accès : Ingénierie > Menu Tree > Cabine 2)

Remarque : Le Server ID (ID du serveur) peut être réglé à l'aide du commutateur rotatif « SW1 » sur la platine de commande du SPA/Omega (voir notice de montage du Condaïr Omega ou du Condaïr Delta SPA Control Box).
4. Réglez le mode système sur « **Wellness Dual** » (Bien-être dual).
(Chemin d'accès : Ingénierie > Plat cde SPA > Wellness Dual)
5. Réglez le type de cabine sur « **Bain de vapeur** ».
(Chemin d'accès : Ingénierie > Plat cde SPA > Type cabine > Bain de vapeur)
6. Effectuez les réglages de commande de température pour la cabine de vapeur :
(Chemin d'accès : Ingénierie > Control Settings > Temperature Control)
 - Réglage du type de capteur de température (« PT100 », « PT1000 (0.1mA) », « PT1000 (1.0mA) », « KTY (1.0mA) »)
 - Réglage de la température critique en °C ; un avertissement apparaîtra si cette température est dépassée.
7. Réglage du contrôle des accessoires :
(Chemin d'accès : Ingénierie > Accessories)
 - Réglage de commande Lumière 1 et Lumière 2
Remarque : Vous pouvez utiliser la lumière 1 soit pour la cabine de vapeur, soit pour la cabine de sauna. Assurez-vous que cette sortie est configurée pour une seule des deux cabines. La lumière 2, par contre, peut être configurée séparément, indépendamment de chaque cabine. La sortie du relais 8 est utilisée pour la lumière 2 de la cabine de sauna.
 - Réglage de la pompe à arôme 1 (Arôme 1) et pompe à arôme 2 (Arôme 2)
 - Réglage de la commande du ventilateur (ventilateur mono-étagé 1)
 - Réglage du relais 9 (Chemin d'accès : Ingénierie > Accessories > Outputs)
Remarque : Vous pouvez utiliser le relais 9 soit pour la cabine de vapeur, soit pour la cabine de sauna. Assurez-vous que cette sortie est configurée pour une seule des deux cabines.
8. Réglages de la taille de l'appareil :
 - Lire la taille de l'appareil sur la plaque signalétique du Condaïr RM et déduire les valeurs correspondantes dans le tableau suivant.

Taille de l'appareil	Puissance par niveau	Capacité
2 kg/h	1.5 kW	2 kg
4 kg/h ¹⁾	1.5 kW	4 kg
6 kg/h	2.25 kW	6 kg
8 kg/h	3 kW	8 kg
12 kg/h	3 kW	12 kg
16 kg/h	3 kW	16 kg
20 kg/h	3 kW	20 kg

¹⁾ Les unités Omega 4kg/h plus anciennes sont équipées d'un seul élément chauffant de 3 kW. Pour ces appareils, la puissance par niveau doit être réglée sur 3 kW.

- Réglez la puissance par niveau en fonction de la valeur du tableau.
(Chemin d'accès : Ingénierie > Générateur vapeur > Tank Settings > Power per Stage)
- Réglez la capacité en fonction de la valeur du tableau.
(Chemin d'accès : Ingénierie > Générateur vapeur > Tank Settings > Capacity)

9. Réglages du type d'eau d'alimentation et de la taille de la cartouche :
 - Définissez le type d'eau d'alimentation (« Eau du robinet », « RO » ou « Cartouche filtrante » et la dureté carbonatée de l'eau d'alimentation (uniquement pour les types d'eau d'alimentation « Eau du robinet » et « Cartouche filtrante »)
(Chemin d'accès : Maintenance > Générateur vapeur > Alimentation en eau > Type)
 - Réglez la taille de la cartouche (uniquement pour le type d'eau d'alimentation « Cartouche filtrante »)
(Chemin d'accès : Maintenance > Générateur vapeur > Cartouche filtrante > Dimension cartouche)
10. Appuyez sur la touche <Home> (Accueil). Basculez sur « Sauna Fin » sur l'écran d'accueil.
11. Réglez le type de cabine sur « **Sauna Fin** ».
(Chemin d'accès : Ingénierie > Plateforme SPA > Type cabine > Sauna Fin)
12. Réglez le type de chauffage du poêle de sauna sur « **Interne** » (alimentation et commande du poêle de sauna via le Condair Delta SPA Control Box) ou sur « **Analog extér** » (Analogie externe - le poêle de sauna est fourni en externe, et la commande du poêle de sauna est effectuée à partir du signal analogique du Condair Delta SPA Control Box).
(Chemin d'accès : Ingénierie > Poêle sauna > Type chaleur > Interne/Analog extér)
13. Déterminez la puissance du poêle de sauna (suivez les instructions du fabricant du poêle de sauna).
(Chemin d'accès : Ingénierie > Poêle sauna > Heater > Heat Power)
14. Effectuez les réglages de commande de température pour le Sauna finlandais :
(Chemin d'accès : Ingénierie > Control Settings > Temperature Control)
 - Réglage du type de capteur de température (« PT100 », « PT1000 (0.1mA) », « PT1000 (1.0mA) », « KTY (1.0mA) »)
 - Réglage de la température critique en °C ; un avertissement apparaîtra si cette température est dépassée.
15. Réglage du contrôle des accessoires :
(Chemin d'accès : Ingénierie > Accessories)
 - Réglage de commande Lumière 1 et Lumière 2
Remarque : Vous pouvez utiliser la lumière 1 soit pour la cabine de vapeur, soit pour la cabine de sauna. Assurez-vous que cette sortie est configurée pour une seule des deux cabines. La lumière 2, par contre, peut être configurée séparément, indépendamment de chaque cabine. La sortie du relais 8 est utilisée pour la lumière 2 de la cabine de sauna.
 - Réglage de la commande du ventilateur (ventilateur mono-étagé 2)
 - Réglage du relais 9 (Chemin d'accès : Ingénierie > Accessories > Outputs)
Remarque : Vous pouvez utiliser le relais 9 soit pour la cabine de vapeur, soit pour la cabine de sauna. Assurez-vous que cette sortie est configurée pour une seule des deux cabines.
16. Réglage de la date et de l'heure :
(Chemin d'accès : Utilisateur > Généralités)
 - Paramétrage de la date
 - Régler l'heure

6.1.8 Processus de configuration pour les applications en cabine double (taille moyenne)

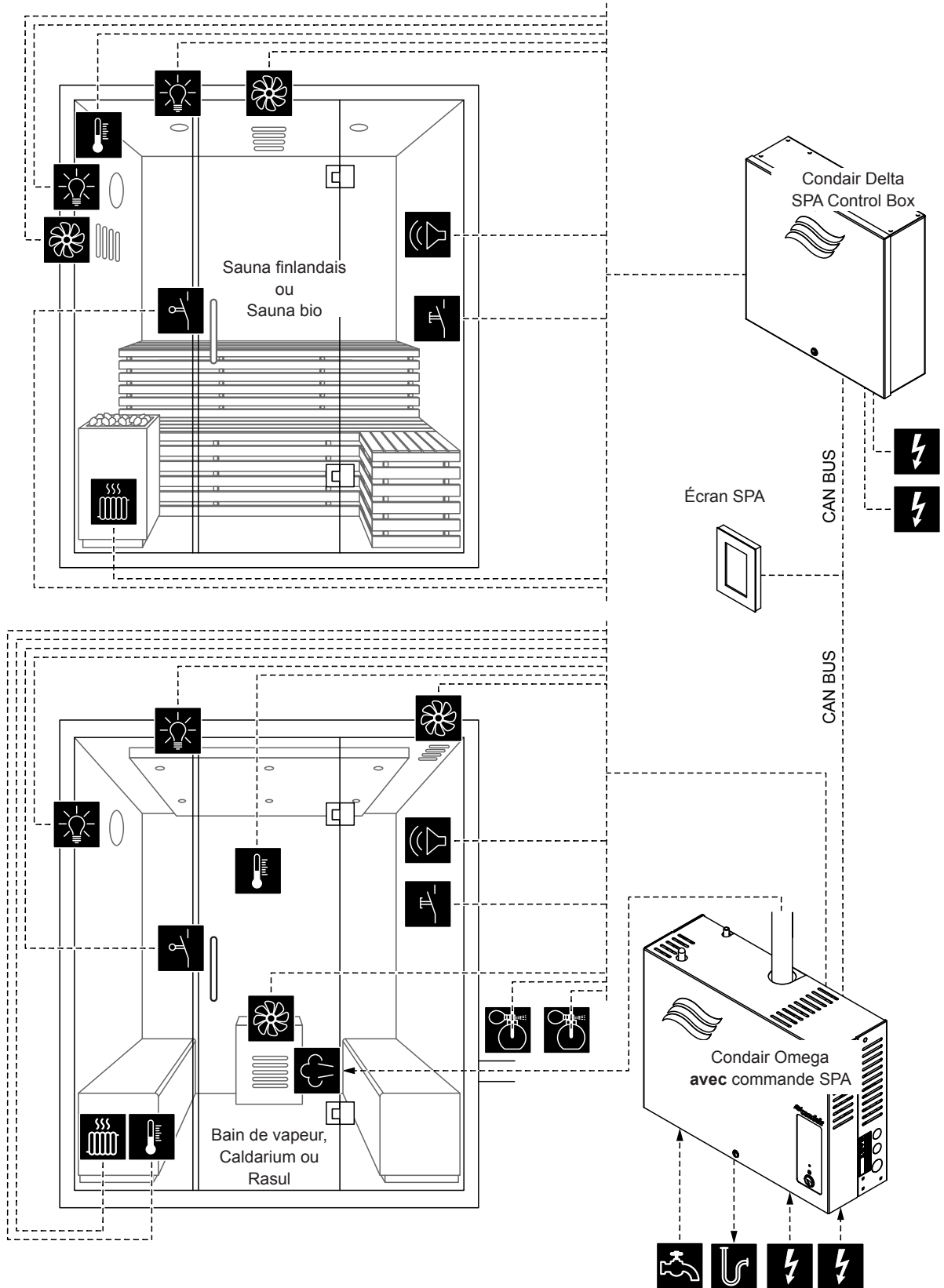

Fig. 16: Condair Delta SPA Control Box mit Condair Omega et Condair Omega avec commande SPA pour les cabines doubles de taille moyenne

Processus de configuration pour les applications en cabine double (taille moyenne) :

1. Réinitialisation de l'affichage SPA aux réglages d'usine.
(Chemin d'accès : Ingénierie > Admin > Affichage > Factory Reset)
2. Vous devez paramétrer la commande du menu du Condair Delta SPA Control Box et Condair Omega comme suit :
 - Cabin 1 : « Enable » sur « Allumé » et « Server ID » sur « 0 », SubIndex sur « 0 »
(Chemin d'accès : Chemin d'accès : Ingénierie > Menu Tree > Cabin 1)
 - Cabine 2 : « Enable » sur « Allumé » et « Server ID » sur « 1 », SubIndex sur « 0 »
(Chemin d'accès : Ingénierie > Menu Tree > Cabin 2)

Si vous utilisez **un** générateur de vapeur Condair Omega, effectuez les paramètres suivants :

- Steam Generator 1 : « Enable » sur « Allumé » et entrez le Server ID (ID du serveur) indiquée sur le Condair Omega :
(Chemin d'accès : Ingénierie > Menu Tree > Steam Generator 1)

Si vous utilisez **deux** générateurs de vapeur Condair Omega, effectuez les paramètres suivants :

- Steam Generator 1 : « Enable » sur « Allumé » et entrez le Server ID (ID du serveur) indiquée sur le **premier** Condair Omega.
(Chemin d'accès : Ingénierie > Menu Tree > Steam Generator 1)
- Générateur de vapeur 2 : « Enable » sur « Allumé » et entrez le Server ID (ID du serveur) indiquée sur le **deuxième** Condair Omega.
(Chemin d'accès : Ingénierie > Menu Tree > Steam Generator 2)

Si vous n'utilisez **aucun** générateur de vapeur Condair Omega, effectuez les paramètres suivants :

- Steam Generator 1 : « Enable » sur « Éteint »
(Chemin d'accès : Ingénierie > Menu Tree > Steam Generator 1)

Remarque : Le Server ID (ID du serveur) peut être réglé à l'aide du commutateur rotatif « SW1 » sur la platine de commande du SPA/Omega (voir notice de montage du Condair Omega ou du Condair Delta SPA Control Box).

2. Poursuivez ensuite la configuration des deux applications du SPA en cabine double conformément à la description donnée dans les chapitres consacrés à la configuration de ces applications SPA (voir [Chapitre 6.1.1](#) à [Chapitre 6.1.5](#)).

Remarque : Vous pouvez passer d'une cabine à l'autre (ou d'une application SPA) en appuyant sur le champ correspondant sur l'écran d'accueil.

6.1.9 Configuration de plusieurs écrans SPA

Si vous utilisez plus d'un écran SPA, vous devez attribuer à chaque écran un ID de serveur différent, dans « Server ID Display » (Affichage ID de serveur).

(Chemin d'accès : Ingénierie > Admin > Affichage > Server ID Display)

Lors de l'attribution du Server ID (ID du serveur) d'affichage, assurez-vous que les écrans SPA sont connectés en série au BUS CAN et que les écrans SPA sont bien numérotés dans l'ordre de leur connexion au BUS CAN. Affectez un nouvel ID de serveur à chaque nouvel écran (ID 8...15, les ID de serveur sont réglées par défaut à 8). Cela permet de s'assurer que plusieurs écrans n'ont pas le même ID de serveur sur le BUS CAN.

6.2 Configuration dans le menu « Maintenance »

Appel du menu « Maintenance »

- Appuyez sur la touche <Menu> en haut à droite de l'écran. Saisissez ensuite le mot de passe (si un mot de passe a été configuré). Le menu principal s'affiche.
Remarque : Il est possible de modifier le mot de passe du menu utilisateur dans le sous-menu « Ingénierie > Admin > Password ».
- Sélectionnez l'option du menu « Maintenance » dans le menu principal.
- Entrez le mot de passe (« 3562 ») dans le champ de saisie du mot de passe qui apparaît. Puis apparaît le menu « Maintenance ».

Remarque : Le contenu du menu « Maintenance » dépend de l'application SPA sélectionnée. Tous les paramètres « Maintenance » sont listés dans la description qui suit les réglages du menu.

Réglage des paramètres Menu « Maintenance »

Liste erreur	Affiche la liste contenant les messages d'avertissement et d'erreur en cours.
Historiq err	Affiche la liste des 50 derniers messages d'avertissement et d'erreur qui se sont produits.
Measurement (Valeur de mesure)	
Température	Température de la cabine mesurée instantanément en °C/°F pour les douches à vapeur à température contrôlée, les bains de vapeur, les saunas bio et les saunas finlandais.
Humidité	Humidité mesurée instantanément dans la cabine en % hum. rel. pour les applications en caldarium, rasul et sauna bio.
Tp banc chf	Température du banc mesurée instantanément en °C/°F pour les bains de vapeur avec chauffage de banc et application Caldarium et Rasul en option. Remarque : Cette entrée du menu n'apparaît que si le mode du relais 8 ou du relais 9 est réglé sur « Bench Heater » (Chauffage de banc) dans le menu « Ingénierie ».
Temp. mur	Température du mur mesurée instantanément en °C/°F pour les applications Caldarium et Rasul. Remarque : Cette entrée du menu n'apparaît que si le mode du relais 8 ou du relais 9 est réglé sur « Wall Heater » (chauffage mural) dans le menu « Ingénierie ».
Oven Temp.	Température du poêle de sauna actuellement mesurée en °C/°F pour les applications Sauna finlandais. Remarque : Cette entrée du menu n'apparaît que si le type de cabine est réglé sur Sauna finlandais et que la fonction de mesure de la température du poêle de sauna est activée dans le menu « Ingénierie ».
SPA State	État actuel de la cabine (« Off » (Éteinte), « Warm Up » (phase de réchauffement), « Bathing » (phase de bain), « Drying » (phase de séchage), « Keep Warm » (phase de maintien au chaud) ou « Stop » (Arrêtée)).
Poêle sauna Remarque : Ce menu n'apparaît pour l'application de sauna finlandais et sauna bio que si le mode chauffage du sauna est réglé sur « Interne » ou « Analog exter » dans le menu « Ingénierie > Poêle sauna ».	
Matériel	Affichage du matériel des conduits de chauffage <ul style="list-style-type: none"> – Cycles 1 chang. : Nombre de cycles de fonctionnement du conduit de chauffage n° 1. – Cycles 2 chang. : Nombre de cycles de fonctionnement du conduit de chauffage n° 2. – Cycles 3 chang. : Nombre de cycles de fonctionnement du conduit de chauffage n° 3. – Rempl. HW 1 : Cycles de fonctionnement restants théoriques du conduit de chauffage n° 1. – Rempl. HW 2 : Cycles de fonctionnement restants théoriques du conduit de chauffage n° 2. – Rempl. HW 3 : Cycles de fonctionnement restants théoriques du conduit de chauffage n° 3. – Dur fonc HW 1 : Durée de fonctionnement actuelle du conduit de chauffage n° 1 – Dur fonc HW 2 : Durée de fonctionnement actuelle du conduit de chauffage n° 2 – Dur fonc HW 3 : Durée de fonctionnement actuelle du conduit de chauffage n° 3
Général vapeur Remarque : Ce menu n'apparaîtra pour les applications de douche à vapeur, bain de vapeur, Caldarium, Rasul et sauna bio que si le générateur de vapeur est réglé sur « Omega intern », « Rsvoir inter », « Omega extern » ou « Analog exter » dans le menu « Ingénierie > Plat cde SPA > Type générat »	
Liste erreur	Affiche la liste contenant les messages d'avertissement et d'erreur en cours du générateur de vapeur Condaïr Omega.
Historiq err	Affiche la liste des 50 derniers messages d'avertissement et d'erreur du générateur de vapeur Condaïr Omega qui se sont produits.

Alimentation en eau.	Réglages pour l'alimentation en eau du Condair Omega. <ul style="list-style-type: none"> - Type : réglage du type d'eau d'alimentation <ul style="list-style-type: none"> - Eau du robinet (eau potable) - RO (eau d'osmose inverse) - Cartouche filtrante - Dureté carbonate : réglage de la dureté carbonatée de l'eau d'alimentation en °dH Remarque : Cette entrée du menu apparaît uniquement si le type d'eau d'alimentation est réglé sur « Eau du robinet » ou « Cartouche filtrante ».
Maintenance appareil	Affiche et réinitialise les valeurs de service du Condair Omega. <ul style="list-style-type: none"> - Entretien effectué : réinitialisation du compteur de maintenance après la maintenance. - Compt. therm : Indique les heures de fonctionnement estimées à 100 % du débit de vapeur - Mainten. suiv. : Temps restant en heures avant la prochaine maintenance.
Cartouche filtrante	Affichage, réglage et réinitialisation des valeurs d'entretien de la cartouche filtrante. <ul style="list-style-type: none"> - Dimension cartouche : Définit la taille de la cartouche filtrante utilisée. <ul style="list-style-type: none"> - Petit - Grand - Cartouche remplacée : réinitialisation du compteur de maintenance après le remplacement de la cartouche filtrante. - Comp. hydr. (compteur d'eau) : indique la consommation d'eau en litres. - Rempl. dans : consommation d'eau restante en litres jusqu'au prochain changement de cartouche filtrante.
Matériel	Affichage du matériel des conduits de chauffage. <ul style="list-style-type: none"> - Matériel : <ul style="list-style-type: none"> - Cycles 1 chang. : Nombre de cycles de fonctionnement du conduit de chauffage n° 1 - Cycles 2 chang. : Nombre de cycles de fonctionnement du conduit de chauffage n° 2 - Cycles 3 chang. : Nombre de cycles de fonctionnement du conduit de chauffage n° 3 - Cycles de fonctionnement 4 : Nombre de cycles de fonctionnement du conduit de chauffage n° 4 - Cycles de fonctionnement 5 : Nombre de cycles de fonctionnement du conduit de chauffage n° 5 - Rempl. HW 1 : Cycles de fonctionnement restants théoriques du conduit de chauffage n° 1. - Rempl. HW 2 : Cycles de fonctionnement restants théoriques du conduit de chauffage n° 2 - Rempl. HW 3 : Cycles de fonctionnement restants théoriques du conduit de chauffage n° 3 - Rempl. HW 4 : Cycles de fonctionnement restants théoriques du conduit de chauffage n° 4 - Rempl. HW 5 : Cycles de fonctionnement restants théoriques du conduit de chauffage n° 5 - Dur fonc HW 1 : Durée de fonctionnement actuelle du conduit de chauffage n° 1 - Dur fonc HW 2 : Durée de fonctionnement actuelle du conduit de chauffage n° 2 - Dur fonc HW 3 : Durée de fonctionnement actuelle du conduit de chauffage n° 3 - Dur fonc HW 4 : Durée de fonctionnement actuelle du conduit de chauffage n° 4 - Dur fonc HW 5 : Durée de fonctionnement actuelle du conduit de chauffage n° 5
Vidange	Vidange/rinçage du réservoir à vapeur.
Test appareil	- Essai de niveau : test de fonctionnement de l'unité de niveau.
Réinitialisation	Réinitialisation du logiciel de l'appareil

6.3 Configuration dans le menu « Ingénierie »

Appel du menu « Ingénierie »

- Appuyez sur la touche <Menu> en haut à droite de l'écran. Saisissez ensuite le mot de passe (si un mot de passe a été configuré). Le menu principal s'affiche.
Remarque : il est possible de modifier le mot de passe du menu utilisateur dans le sous-menu « Ingénierie > Admin ».
- Sélectionnez l'option du menu « Ingénierie » dans le menu principal.
- Entrez le mot de passe (« 1055 ») dans le champ de saisie du mot de passe qui apparaît. Puis apparaît le menu « Ingénierie ».

Remarque : Le contenu du menu « Ingénierie » dépend de l'application SPA sélectionnée. Tous les paramètres « Ingénierie » sont listés dans la description qui suit les réglages du menu.

Réglage des paramètres Menu « Ingénierie »

Plat cde SPA (Électronique de commande du SPA)	
Remarque : Ce menu n'apparaît qu'en présence du Condair Delta SPA Control Box et du Condair Omega avec commande SPA.	
Mode système	<p>Détermine dans quel mode système l'électronique de commande du SPA doit fonctionner.</p> <ul style="list-style-type: none"> – Steam Generator (générateur de vapeur) : Réglage pour le fonctionnement du Condair Omega avec commande Omega comme générateur de vapeur pure pour les douches à vapeur. La production de vapeur est contrôlée par un signal de demande provenant d'une commande externe. ATTENTION ! Vous ne pouvez pas contrôler le temps de bain avec ce réglage. Veillez à ce que la commande externe contrôle le temps de bain maximal autorisé ! – Wellness (bien-être) : Réglage pour utilisation en cabine simple. La commande est spécifique à une application et s'effectue via le Condair Delta SPA Control Box ou du Condair Omega. – Wellness Dual : Réglage pour application en cabine double de petite taille. La commande des deux cabines est spécifique à l'application et s'effectue via les commandes du Condair Delta SPA Control Box ou Condair Omega avec commande SPA. – HVAC: Réglage pour les applications CVC (chauffage, ventilation, climatisation).
Type cabine	<p>Définition de l'application SPA</p> <ul style="list-style-type: none"> – Douche vap Remarque : Application en douche de vapeur pour le Condair Omega avec commande Omega. La température joue un rôle déterminant dans la production de vapeur et favorise une production constante de celle-ci.. <p>Les applications SPA suivantes n'apparaissent qu'en présence du Condair Delta SPA Control Box et du Condair Omega avec commande SPA.</p> <ul style="list-style-type: none"> – Bain vapeur – Caldarium – Rasul – Sauna bio – Sauna Fin
Type générat	<p>Définit le type de générateur de vapeur utilisé pour les douches à vapeur, les bains de vapeur, Rasul ou les saunas bio</p> <ul style="list-style-type: none"> – Aucun : Aucun générateur de vapeur n'est utilisé. – Omega intern : La production de vapeur est assurée par un Condair Omega avec commande SPA. – Rsvoir inter : La vapeur est produite par un réservoir d'eau intégré dans le poêle de sauna bio. – Omega extern : La production de vapeur est assurée par un Condair Omega avec commande Omega. – Analog exter : La vapeur est produite par un générateur de vapeur externe, qui est commandé par un signal de demande.
Signaling	<p>Activation (« Allumé ») ou désactivation (« Éteint ») du vibreur de signalisation (Buzzer) des erreurs/avertissements.</p>
Stage Control	<p>Réglage du mode Eco (eco Mode) pour la production de vapeur/chaaleur.</p> <ul style="list-style-type: none"> – Mode Eco : Activation (« Allumé ») ou désactivation (« Éteint ») du mode Eco. Le mode Eco permet de limiter le débit de vapeur (puissance de chauffage) ou de sauna à 9 kW (3 kW par phase). Cela est important pour les applications en sauna bio équipé d'un réservoir d'eau supplémentaire ayant une puissance du sauna de 9 kW. Si le mode Eco est activé, la puissance du poêle de sauna est réduite à 6 kW dès que le réservoir d'eau est allumé.

Modbus Settings)	<p>Réglage des paramètres Modbus</p> <ul style="list-style-type: none"> - Processor : <ul style="list-style-type: none"> - Slave Address (Adresse Slave) : définition de l'adresse de l'esclave du Processor. - Baudrate (débit en bauds) : Réglage du débit en bauds (4800, 9600, 19200, 38400, 57600, 115200) - Parity (Parité) : Réglage de parité (none, 1 stop bit ; none, 2 stop bit ; odd, 1 stop bit ; even, 1 stop bit) - Data Format (Format de date) : Réglage des Endianness (ABCD : big edian ; BADC : big, swap ; CDAB : little, swap ; DCBA : little, endi.) - Gateway (Passerelle) : <ul style="list-style-type: none"> - Slave Address (Adresse Slave) : définition de l'adresse de l'esclave de la passerelle. - Baudrate (débit en bauds) : Réglage du débit en bauds (4800, 9600, 19200, 38400, 57600, 115200) - Parity (Parité) : Réglage de parité (none, 1 stop bit ; none, 2 stop bit ; odd, 1 stop bit ; even, 1 stop bit) - Data Format (Format de date) : Réglage des Endianness (ABCD : big edian ; BADC : big, swap ; CDAB : little, swap ; DCBA : little, endi.) <p>Remarque : Pour plus d'informations au sujet de la communication Modbus, consultez la notice distincte.</p>
Error History Reset	Réinitialisation de la liste des 50 derniers messages d'avertissement et d'erreur de l'électronique de commande SPA.
Factory Reset	Réinitialisation de l'appareil aux paramètres d'usine de l'électronique de commande SPA.
File System Reset	Réinitialisation du système de fichiers interne. Remarque : Vous ne devez réinitialiser le système de fichiers que s'il ne fonctionne plus correctement. La réinitialisation du système de fichiers peut prendre quelques minutes (max. 5 minutes). Laissez l'appareil allumé et attendez que tout fonctionne à nouveau correctement.
Control Settings	
Mode vapeur	<p>Régulation de la vapeur pour application en douche de vapeur.</p> <p>Remarque : Ce menu n'apparaît qu'en présence d'une douche à vapeur.</p> <ul style="list-style-type: none"> - Vapeur const. : Le générateur de vapeur fonctionne avec une production de vapeur constante (« Haut », « Moyen », « Bas »). - Contrôle temp. : La température joue un rôle déterminant dans la production de vapeur
Treatment Mode	<p>Réglage du type de traitement pour l'application en Rasul. Pendant la phase de traitement, aucune vapeur (« Off » (Arrêt)) ou vapeur tiède (« Keep Warm » (Maintien au chaud)) n'est autorisée. Si vous activez l'option de vapeur légère, l'humidité de la cabine sera réglée pendant la phase de traitement sur l'humidité de réchauffement souhaitée (réglage dans le menu « Keep Warm » (Maintien au chaud)).</p> <p>Remarque : Cette entrée du menu apparaît uniquement pour l'application Rasul.</p>
Temperature Control	<p>Définition des paramètres de température.</p> <p>Remarque : Ce menu n'apparaît qu'en présence d'une douche à vapeur, bain de vapeur, sauna finlandais et sauna bio.</p> <ul style="list-style-type: none"> - Temp. Sensor (Capteur de température) : Définit le capteur de température utilisé (PT100, PT1000 (0.1 mA), PT1000 (1.0 mA), KTY (1.0 mA), KTY (0.1 mA)) - Max Temp. Setpoint : Détermine de la valeur de consigne de température maximale réglable - Control Mode (Mode de commande) : Définit le type de régulation de température (régulation marche/arrêt, régulation PID) - PID Type : Définit le type de régulateur (Off, P, PI ou PID). - PID P-Band : Définit la bande proportionnelle en °C/°F pour le régulateur P-, PI- ou PID. - PID I-Time : Détermine le temps intégral en secondes pour le régulateur PI ou PID. - PID D-Time : Définit le temps différentiel en secondes pour le régulateur PID. - Temperature Hysteresis : Définit l'hystérésis de température pour la régulation Marche/Arrêt. - Critical : Détermine la température critique en °C/°F au-dessus de laquelle la production de vapeur/chauffage est interrompue et un avertissement est affiché. - Instable. Mode : Activer (« Allumé ») ou désactiver (« Éteint ») la surveillance de la mesure de température instable. - Instable Delta : Détermine l'écart de température auquel le dépassement du délai prescrit (« Instable Time ») déclenche un message d'erreur. - Instable Time : Détermine le temps dans lequel l'écart de température défini (« Instable Time ») doit apparaître pour qu'un message d'erreur soit déclenché. - Instable Lock Time : Temps en secondes pendant lequel la surveillance de la température est désactivée après l'apparition d'une température instable. - Temperature Offset: Détermine la valeur d'offset en °C/°F pour compenser les écarts de mesure. - Aroma Pre Run Temp.: Déterminer à combien de °C avant d'atteindre le point de consigne de température une injection de parfum doit avoir lieu (réglage d'usine : 5 °C).

Humidity Control	<p>Définition des paramètres du régulateur d'humidité.</p> <p>Remarque : Ce menu n'apparaît qu'en présence des applications Caldarium, Rasul et sauna bio.</p> <ul style="list-style-type: none"> - Humidity Sensor Type : Détermine le signal de régulation du capteur d'humidité utilisé (0-5 V, 1-5 V, 0-10 V, 2-10 V, 0-20 V, 0-16 V, 3-16 V, 0-20 mA, 4-20 mA ou On/Off (Marche/ Arrêt)) - Max Hum. Setpoint : Détermine de la valeur de consigne d'humidité maximale réglable - Control Mode : Détermine le type de régulation d'humidité (régulation marche/arrêt, régulation PID) - PID Type : Définit le type de régulateur (Off, P, PI ou PID). - PID P-Band : Définit la bande proportionnelle en % hum. rel. pour le régulateur P-, PI- ou PID. - PID I-Time : Détermine le temps intégral en secondes pour le régulateur PI ou PID. - PID D-Time : Définit le temps différentiel en secondes pour le régulateur PID. - Humidity Hysteresis : Définit l'hystérésis d'humidité pour la régulation Marche/Arrêt. - Humidity Offset: Détermine la valeur d'offset en %hr pour compenser les écarts de mesure. - Aroma Pre Run Humidity: Déterminez à combien de %HR avant d'atteindre le point de consigne d'humidité une injection de parfum doit avoir lieu (réglage d'usine : 10 % HR).
Steam Blast	<p>Définit les paramètres de la fonction de coup de vapeur</p> <p>Remarque : Ce menu n'apparaît que, si le type de cabine bain de vapeur, Caldarium, Rasul ou Sauna bio a été sélectionné.</p> <ul style="list-style-type: none"> - Mode: Activer/désactiver la fonction coup de vapeur. Les paramètres suivants n'apparaissent que si la fonction coup de vapeur est activée (« Mode » sur « On »). Si la fonction de coup de vapeur est activée, le relais 8 ou le relais 9 peut être utilisé pour contrôler l'affichage d'un coup de vapeur actif. Pour ce faire, il faut sélectionner « Steam Blast » (coup de vapeur) dans le menu « Ingénierie > Accessoires > Outputs ». - Duration : Détermine la durée du coup de vapeur en minutes. - Request : Détermine l'intensité d'un coup de vapeur en % de la production totale de vapeur.
Bench Temp. Control	<p>Définit les paramètres de contrôle de la température de l'appareil de chauffage de banc.</p> <p>Remarque : Ce menu n'apparaît que si le mode du relais 8 ou du relais 9 est réglé sur « Bench Heater (Chauffage de banc) » dans « Ingénierie > Accessoires > Outputs ».</p> <ul style="list-style-type: none"> - Temp. Sensor : Détermine le capteur de température utilisée pour la surveillance du chauffage de banc (PT100, PT1000 (0.1 mA), PT1000 (1.0 mA), KTY (1.0 mA), KTY (0.1 mA)) - Temperature Hysteresis : Détermine l'hystérésis de température en °C/°F pour la mise en marche et l'arrêt du chauffage de banc. - Critical : Détermine la température critique en °C/°F. Si celle-ci est dépassée, le chauffage de banc est désactivé et un message d'erreur se déclenche. - Temperature Offset : Détermine la valeur d'offset en °C/°F pour compenser les écarts de mesure.
Wall Temperature Control	<p>Définit les paramètres de contrôle de la température de l'appareil de chauffage mural.</p> <p>Remarque : Ce menu n'apparaît que si le mode du relais 8 ou du relais 9 est réglé sur « Wall Heater (chauffage mural) » dans « Ingénierie > Accessoires > Outputs ».</p> <ul style="list-style-type: none"> - Temp. Sensor : Détermine le capteur de température utilisée pour la surveillance du chauffage mural (PT100, PT1000 (0.1 mA), PT1000 (1.0 mA), KTY (1.0 mA), KTY (0.1 mA)) - Temperature Hysteresis : Détermine l'hystérésis de température en °C/°F pour la mise en marche et l'arrêt du chauffage mural. - Critical : Détermine la température critique en °C/°F. Si celle-ci est dépassée, le chauffage mural est désactivé et un avertissement s'affiche. - Temperature Offset: Détermine la valeur d'offset en °C/°F pour compenser les écarts de mesure.

<p>Safety</p>	<p>Détermine les paramètres de sécurité pour les bains</p> <ul style="list-style-type: none"> - Day Timer : Verrouillez (« Locked ») ou déverrouillez (« Unlocked ») la minuterie pour la journée. - Week Timer : Verrouillez (« Locked ») ou déverrouillez (« Unlocked ») la minuterie pour la semaine. <p>ATTENTION! Les fonctions de minuterie ne peuvent être utilisées avec un sauna finlandais/ sauna bio que si le poêle de sauna est équipé d'un système de sécurité éprouvé (par ex. protection de couvercle) afin d'éviter une mise en marche dans des conditions dangereuses (par ex. poêle avec serviette) !</p> <p>Remarque : Si les deux fonctions de minuterie sont verrouillées, le champ de minuterie indiquant la prochaine heure de début ne s'affichera pas sur l'écran d'accueil.</p> <ul style="list-style-type: none"> - Max. Door Open Time : Définit le temps maximal auquel la porte doit être ouverte, après quoi l'opération est arrêtée et un avertissement est affiché. Remarque : Le contact de porte peut également être utilisé comme délestage pour interrompre le courant de chauffage. Si le temps maximum d'ouverture de la porte est réglé sur "0", le chauffage s'arrêtera dès l'ouverture du contact et redémarrera dès sa fermeture. - Door Open Delay : Définit le délai après lequel un avertissement s'affiche lorsque la porte est ouverte. - Door Observ. Mode: Activez (« On ») ou désactivez (« Off ») le mode surveillance de porte pour les cabines sans contact physique de porte. - Door Observ. Time: Détermine le temps pendant lequel la température de la cabine doit monter d'au moins 5°C, sinon le logiciel de commande interprète cela comme une porte ouverte et déclenche l'avertissement "W14" et arrête la production de vapeur. - Door Query : Activez (« On ») ou désactivez (« Off ») du contrôle de porte. Si le contrôle de porte est activé, on doit confirmer la fermeture de la porte de la cabine avant le démarrage de la session de bain. - Session Timeout : Détermine la durée maximale du bain. ATTENTION! La durée de fonctionnement maximale est réglée par défaut à 6 h. Veillez à ce que les durées maximales prescrites pour les saunas et les saunas bio soient respectées ! <table border="1" data-bbox="596 925 1430 1043"> <tr> <td>Équipements à usage public</td> <td>—</td> </tr> <tr> <td>Équipements destinés à être utilisés dans des immeubles d'habitation, des hôtels ou autres lieux similaires</td> <td>12 h</td> </tr> <tr> <td>Équipements à usage privé</td> <td>6 h</td> </tr> </table> <p>Si la durée de fonctionnement maximale est dépassée, l'appareil s'arrête (E165) et devra être redémarré.</p> <ul style="list-style-type: none"> - Post Runtime : Définit le temps de ralentissement en secondes après le bain. Remarque : Pendant le temps de ralentissement, la demande de vapeur/du chauffage au système est interrompue et n'est relancée qu'une fois le temps de ralentissement écoulé. - Enthalpy Observ. : Détermine si la surveillance de l'enthalpie est effectuée conformément à la norme EN60335-2 pour une utilisation correcte (« Standard ») ou une utilisation incorrecte (« Tolerant »). - Safetychain : Indique si le circuit de sécurité est fermé (« Allumé ») ou ouvert (« Éteint »). - Cabin Overtemp. : Indique si l'interrupteur de surchauffe de la cabine est fermé (« Allumé ») ou ouvert (« Éteint »). 	Équipements à usage public	—	Équipements destinés à être utilisés dans des immeubles d'habitation, des hôtels ou autres lieux similaires	12 h	Équipements à usage privé	6 h
Équipements à usage public	—						
Équipements destinés à être utilisés dans des immeubles d'habitation, des hôtels ou autres lieux similaires	12 h						
Équipements à usage privé	6 h						
<p>Oven Temperature</p>	<p>Détermine les paramètres de régulation de température pour le capteur de température du poêle de sauna.</p> <p>Remarque: Ce menu n'apparaît que si le type de cabine de sauna finlandais ou sauna bio a été sélectionné.</p> <ul style="list-style-type: none"> - Oven Temp. Mode : Activer/désactiver le capteur de température du poêle de sauna en option. <p>Les paramètres suivants n'apparaissent que si le « Oven Temp. Mode » est réglé sur « On ».</p> <ul style="list-style-type: none"> - Temp. Sensor : Définit le capteur de température utilisé pour surveiller le poêle de sauna (PT100, PT1000 (0.1 mA), PT1000 (1.0 mA), KTY (1.0 mA), KTY (0.1mA)) - Temperature Hysteresis : Détermine l'hystérésis de température en °C/°F pour allumer et éteindre le poêle de sauna. - Critical : Détermine la température critique en °C/°F, au-dessus de laquelle le poêle de sauna est désactivé et un avertissement s'affiche. - Temperature Offset : Détermine la valeur d'offset en °C/°F pour compenser les écarts de mesure. 						

<p>Keep Warm</p>	<p>Définit les fonctions de maintien au chaud. Les fonctions de maintien au chaud permettent de maintenir la température de la cabine, de banc, etc. à une certaine valeur en mode veille afin que les températures de fonctionnement soient atteintes plus rapidement en mode bain. Remarque : Lors de l'utilisation de douches à vapeur, c'est l'eau dans le réservoir de vapeur, au lieu de la température de la cabine, qui est gardée au chaud. Cela signifie que la vapeur peut être produite dans les plus brefs délais pour les douches à vapeur, à condition que l'eau ait été préalablement chauffée.</p> <ul style="list-style-type: none"> - Keep Warm Mode : Détermine la commande du mode de maintien au chaud (« Éteint ») : Fonctions de maintien au chaud désactivées, « Always » (Toujours) Les fonctions de maintien au chaud sont toujours activées, « Day Timer » (commandées par minuterie) : Les fonctions de maintien au chaud sont démarrées à un moment précis de la journée, « Lead Time » (Délai) : La fonction de maintien au chaud est démarrée peu avant l'heure de démarrage réglée sur la minuterie). - Keep Warm Start : Détermine l'heure de début (heure de la journée) à laquelle les fonctions de maintien au chaud sont démarrées, avec activation de ces fonctions par minuterie. - Keep Warm Duration : Détermine la durée maximale de l'activité des fonctions de maintien à chaud en heures. - Keep Warm Lead Time : Détermine le temps en minutes pendant lequel le système démarre la fonction de maintien au chaud avant l'heure de démarrage de la minuterie. Remarque : Ce réglage permet au système d'atteindre la température de maintien au chaud avant l'heure de démarrage de la minuterie, de sorte que cette température est déjà atteinte au moment du démarrage de la minuterie. Cette valeur doit être ajusté en fonction de la taille de la cabine.. - Température : Détermine la température de chauffe cible en °C/°F pour la cabine. - Humidité : Détermine l'humidité de chauffe cible en % pour la cabine. - Tp banc chf : Détermine la température de chauffe cible en °C/°F pour le chauffage de banc. - Temp. mur : Détermine la température de chauffe cible en °C/°F pour le chauffage mural.
<p>Start/Stop Settings</p>	<p>Définit les réglages Marche/Arrêt pour le mode bain.</p> <ul style="list-style-type: none"> - Start Input Type : Détermine si l'impulsion de démarrage est donnée par un bouton (« Button ») ou un interrupteur (« Switch »). - Option d'arrêt : Activation (« Allumé ») ou désactivation (« Éteint ») de la fonction d'arrêt manuel (avec la touche < Start/Stop>, touche externe, interface web, etc.). Remarque : Si l'option « Stop Option » est désactivée, alors une session en cours ne pourra pas être arrêtée manuellement.
<p>Accessories</p>	
<p>Light 1</p>	<p>Définit les réglages pour le contrôle de la lumière 1.</p> <ul style="list-style-type: none"> - Light Working Mode : Indique si la lumière 1 est allumée et éteinte manuellement (« Manual ») ou automatiquement par la commande SPA (« Auto ») ou si la commande de la lumière 1 est désactivée (« Off »). - Light Post Run : Durée en minutes pendant laquelle la lumière 1 doit rester allumée après le bain, avec commande automatique. - Light On States : Détermine les états de fonctionnement dans lesquels la lumière 1 doit être allumée. Plusieurs états de fonctionnement peuvent être sélectionnés: « Off » : Lorsque l'appareil est prêt, « Keep Warm » : Pendant la phase de maintien au chaud, « Warm Up » : Pendant la phase de réchauffement, « Bathing » : Pendant la phase de bain, « Drying » : Pendant la phase de séchage, « Stop » : Si le bain a été arrêtée par erreur). Remarque : Avec l'application en Rasul, des états supplémentaires peuvent être définis (« Pre Treatment »): Pendant la phase de réchauffement pour le traitement, « Treatment » : Pendant la phase de traitement, « Shower » : Pendant la douche). - Light On Mode : Détermine si la lumière 1 doit rester allumer (« Fix ») ou être commandée par impulsions (« Interval »). - Light On Interval : Détermine la durée de l'intervalle en minutes pour le contrôle de l'intervalle de la lumière. - Light On Impulse : Détermine la durée d'impulsion en secondes pour l'allumage de la lampe.

<p>Lumière 2</p>	<p>Définit les réglages pour le contrôle de la lumière 2.</p> <ul style="list-style-type: none"> - Light Working Mode : Indique si la lumière 2 est allumée et éteinte manuellement (« Manual ») ou automatiquement par la commande SPA (« Auto ») ou si la commande de la lumière 2 est désactivée (« Off »). - Light Post Run : Durée en minutes pendant laquelle la lumière 2 doit rester allumée après le bain, avec commande automatique. - Light On States : Détermine les états de fonctionnement dans lesquels la lumière 2 doit être allumée. Plusieurs états de fonctionnement peuvent être sélectionnés: « Off » : Lorsque l'appareil est prêt, « Keep Warm » : Pendant la phase de maintien au chaud, « Warm Up » : Pendant la phase de réchauffement, « Bathing » : Pendant la phase de bain, « Drying » : Pendant la phase de séchage, « Stop » : Si le bain a été arrêtée par erreur. <p>Remarque : Avec l'application en Rasul, des états supplémentaires peuvent être définis (« Pre Treatment »): Pendant la phase de réchauffement pour le traitement, « Treatment » : Pendant la phase de traitement, « Shower » : Pendant la douche).</p> <ul style="list-style-type: none"> - Light On Mode : Détermine si la lumière 2 doit rester allumer (« Fix ») ou être commandée par impulsions (« Interval »). - Light On Interval : Détermine la durée de l'intervalle en minutes pour le contrôle de l'intervalle de la lumière. - Light On Impulse : Détermine la durée d'impulsion en secondes pour l'allumage de la lampe.
<p>Aroma 1</p>	<p>Définit les réglages pour le contrôle de la pompe à arôme 1.</p> <ul style="list-style-type: none"> - Aroma Mode : Détermine si l'injection de parfum est contrôlée par intervalle via la commande SPA (« Interval ») ou via une commande externe (« Extern ») ou si l'injection de parfum 1 est désactivée (« Off »). - Aroma level Min. : Détermine le niveau d'intensité d'injection de parfum (niveau 1 à niveau 5). - Aroma Interval Min. : Détermine la durée minimale de l'intervalle en minutes d'injection de parfum. - Aroma Interval Max. : Détermine la durée maximale de l'intervalle en minutes d'injection de parfum. - Aroma Impulse Min. : Détermine la durée minimale de l'impulsion en secondes d'injection de parfum. - Aroma Impulse Max. : Détermine la durée maximale de l'impulsion en secondes d'injection de parfum.
<p>Aroma 2</p>	<p>Définit les réglages pour le contrôle de la pompe à arôme 2.</p> <ul style="list-style-type: none"> - Aroma Mode : Détermine si l'injection de parfum est contrôlée par intervalle via la commande SPA (« Interval ») ou via une commande externe (« Extern ») ou si l'injection de parfum 2 est désactivée (« Off »). - Aroma level Min. : Détermine le niveau d'intensité d'injection de parfum (niveau 1 à niveau 5). - Aroma Interval Min. : Détermine la durée minimale de l'intervalle en minutes d'injection de parfum. - Aroma Interval Max. : Détermine la durée maximale de l'intervalle en minutes d'injection de parfum. - Aroma Impulse Min. : Détermine la durée minimale de l'impulsion en secondes d'injection de parfum. - Aroma Impulse Max. : Détermine la durée maximale de l'impulsion en secondes d'injection de parfum.

<p>Fan</p>	<p>Définit les réglages pour le contrôle des ventilateurs.</p> <ul style="list-style-type: none"> - Fan Mode : Détermine le type de ventilateur utilisé : un seul ventilateur à trois étages (« 1 Fan 3 Stages »), deux ventilateurs à un étage (« 2 Fan 1 Stages ») ou un ventilateur à un étage (« 1 Fan 1 Stages ») ou aucun ventilateur (« Off »). Remarque: Avec le ventilateur à trois étages, les tensions correspondantes (24 VAC, 18 VAC, 15 VAC, 0 VAC) doivent être connectées au bornier "X18" sur la platine de commande SPA. Parce que le transformateur en option n'est pas disponible pour le Condaïr Omega, ce réglage n'est pas recommandé pour le Condaïr Omega. - Fan 1 : Définit les réglages du ventilateur 1. <ul style="list-style-type: none"> - Light Dependency : Détermine si le ventilateur 1 doit être allumé et éteint en fonction de la lumière 1 (« as Light 1 »), en fonction de la lumière 2 (« as Light 2 ») ou indépendamment des commandes de lumière. - Bath Dependency : Détermine si le ventilateur 1 doit toujours fonctionner pendant la phase de bain et de douche (« On »), uniquement lorsque la vapeur est nécessaire (« as Steam Request »), si le fonctionnement du ventilateur doit être commandé par un capteur (« Sensor Controlled ») ou si le ventilateur 1 est désactivé (« Off »). Remarque : Si le ventilateur est réglé sur « Sensor Controlled », il fonctionnera comme suit : <ul style="list-style-type: none"> - Fonctionnement du ventilateur à un niveau : Dès que la température ou l'humidité mesurée dépasse la valeur de consigne définie + PID P-Band/2, le ventilateur se met en marche. Le ventilateur arrête de tourner dès que la valeur de température ou d'humidité mesurée est inférieure à la valeur de consigne définie - PID P-Band/2. - Fonctionnement du ventilateur à trois niveaux : Le ventilateur fonctionne au niveau 1 : lorsque la valeur de température ou d'humidité mesurée est inférieure à la valeur de consigne définie - PID P-Band/4.. Le ventilateur fonctionne au niveau 2 : lorsque la valeur de température ou d'humidité mesurée se situe entre la valeur de consigne définie ± PID P-Band/4. Le ventilateur fonctionne au niveau 3 : lorsque la valeur de température ou d'humidité mesurée est supérieure à la valeur de consigne définie + PID P-Band/4. - Warm Up Time : Détermine le temps de fonctionnement du ventilateur en minutes pendant la phase de chauffe. - Dry Time : Détermine le temps de fonctionnement du ventilateur en minutes pour la phase de séchage. - Fan 2 : Définit les réglages du ventilateur 2 <ul style="list-style-type: none"> - Light Dependency : Détermine si le ventilateur 2 doit être allumé et éteint en fonction de la lumière 1 (« as Light 1 »), en fonction de la lumière 2 (« as Light 2 ») ou indépendamment des commandes de lumière. - Bath Dependency : Détermine si le ventilateur 2 doit toujours fonctionner pendant la phase de bain et de douche (« On »), uniquement lorsque la vapeur est nécessaire (« as Steam Request »), si le fonctionnement du ventilateur doit être commandé par un capteur (« Sensor Controlled ») ou si le ventilateur 2 est désactivé (« Off »). Remarque : Si le ventilateur est réglé sur « commandé par capteur », il fonctionnera comme suit : <ul style="list-style-type: none"> - Fonctionnement du ventilateur à un niveau : Dès que la température ou l'humidité mesurée dépasse la valeur de consigne définie + PID P-Band/2, le ventilateur se met en marche. Le ventilateur arrête de tourner dès que la valeur de température ou d'humidité mesurée est inférieure à la valeur de consigne définie - PID P-Band/2. - Fonctionnement du ventilateur à trois niveaux : Le ventilateur fonctionne au niveau 1 : lorsque la valeur de température ou d'humidité mesurée est inférieure à la valeur de consigne définie - PID P-Band/4.. Le ventilateur fonctionne au niveau 2 : lorsque la valeur de température ou d'humidité mesurée se situe entre la valeur de consigne définie ± PID P-Band/4. Le ventilateur fonctionne au niveau 3 : lorsque la valeur de température ou d'humidité mesurée est supérieure à la valeur de consigne définie + PID P-Band/4. - Warm Up Time : Détermine le temps de fonctionnement du ventilateur en minutes pendant la phase de chauffe. - Dry Time : Détermine le temps de fonctionnement du ventilateur en minutes pour la phase de séchage.
-------------------	---

Outputs	<p>Détermine les réglages des relais auxiliaires 8 et 9.</p> <ul style="list-style-type: none"> - Relay 8 Mode: Réglage du mode de fonctionnement du relais 8. <ul style="list-style-type: none"> - « Off »: Fonction relais désactivée. - « Auto Status »: Le relais 8 est activé automatiquement selon les fonctions d'états de fonctionnement sélectionné. - « Bench Heater »: Le relais 8 sert à commander le chauffage de banc. - « Wall Heater »: Le relais 8 sert à commander le chauffage mural. - « Steam Blast »: Le relais 8 sert à signaler un coup de vapeur actif. - « Signal 0-4V »: Le relais 8 coupe la tension d'alimentation du capteur d'humidité du sauna bio en mode sauna finlandais. - Relay 8 On States: Définit dans quels états de fonctionnement le relais 8 doit être activé automatiquement. Plusieurs états de fonctionnement peuvent être sélectionnés: « Off »: Lorsque l'appareil est prêt, « Keep Warm »: Pendant la phase de maintien au chaud, « Warm Up »: Pendant la phase de réchauffement, « Bathing »: Pendant la phase de bain, « Drying »: Pendant la phase de séchage, «Stop »: Si le bain a été arrêtée par erreur. Remarque: Avec l'application en Rasul, des états supplémentaires peuvent être définis (« Pre Treatment »: Pendant la phase de réchauffement pour le traitement, « Treatment »: Pendant la phase de traitement, « Shower »: Pendant la douche). - Relay 9 Mode: Réglage du mode de fonctionnement du relais 9. <ul style="list-style-type: none"> - « Off »: Fonction relais désactivée. - « Auto Status »: Le relais 9 est activé automatiquement selon les fonctions d'états de fonctionnement sélectionné - « Bench Heater »: Le relais 9 sert à commander le chauffage de banc. - « Wall Heater »: Le relais 9 sert à commander le chauffage mural. - « Steam Blast »: Le relais 9 sert à signaler un coup de vapeur actif. - « Signal 0-4V »: Le relais 9 coupe la tension d'alimentation du capteur d'humidité du sauna bio en mode sauna finlandais. - Relay 9 On States: Définit dans quels états de fonctionnement le relais 9 doit être activé automatiquement. Plusieurs états de fonctionnement peuvent être sélectionnés: « Éteint »: Lorsque l'appareil est prêt, « Keep Warm »: Pendant la phase de maintien au chaud, « Warm Up »: Pendant la phase de réchauffement, « Bathing »: Pendant la phase de bain, « Drying »: Pendant la phase de séchage, «Stop »: Si le bain a été arrêtée par erreur. Remarque: Avec l'application en Rasul, des états supplémentaires peuvent être définis (« Pre Treatment »: Pendant la phase de réchauffement pour le traitement, « Treatment »: Pendant la phase de traitement, « Shower »: Pendant la douche).
Poêle sauna Remarque : Ce menu n'apparaît pour les applications du sauna finlandais et sauna bio que si le chauffage est réglé sur "Intern" ou "Analog exter".	
Type chaleur	<p>Définit les réglages pour la commande du poêle de sauna.</p> <ul style="list-style-type: none"> - Aucun: Le poêle de sauna est commandé de l'extérieur, c'est-à-dire pas par l'unité de commande du SPA. - Interne: L'alimentation électrique ainsi que la commande du poêle de sauna s'effectuent via la commande SPA. - Analog exter: Un poêle de sauna alimenté de l'extérieur est commandé par un signal analogique de l'unité de commande du SPA. Remarque: Si le sauna est commandé via le type de four « Analog exter », la borne X16 du contacteur de sécurité est également active. Cela signifie que le poêle de sauna peut être contrôlé de manière externe via des relais statiques au lieu des relais de chauffage internes.
Heat Settings	<p>Définit le réglage de commande interne pour le chauffage du poêle de sauna.</p> <ul style="list-style-type: none"> - Heat Power: Détermine la puissance de chauffage du poêle de sauna équipé (3 kW, 6 kW ou 9 kW).
Heat Values	<p>Affichage des valeurs de chauffage actuelles du poêle de sauna.</p> <ul style="list-style-type: none"> - Heat request: Demande actuelle en % pour le chauffe-sauna. - Heat Output: Puissance de chauffage actuelle en % du poêle de sauna.
Pla cd Omega (Électronique de commande Omega) Remarque : Ce menu n'apparaît que pour les applications Condair Omega disposant d'une commande Omega.	
Mode système	<p>Détermine dans quel mode système l'électronique de commande Omega doit fonctionner.</p> <ul style="list-style-type: none"> - Steam Generator (générateur de vapeur): Réglage pour le fonctionnement du Condair Omega avec commande Omega comme générateur de vapeur pure pour les douches à vapeur. La production de vapeur est contrôlée par un signal de demande provenant d'une commande externe. ATTENTION! Vous ne pouvez pas contrôler le temps de bain avec ce réglage. Veillez à ce que la commande externe contrôle le temps de bain maximal autorisé. - Bien-être: Réglage pour utilisation en cabine simple. La commande est spécifique à une application et s'effectue via le Condair Delta SPA Control Box ou du Condair Omega. - Wellness Dual: Réglage pour application en cabine double de petite taille. La commande des deux cabines est spécifique à l'application et s'effectue via les commandes du Condair Delta SPA Control Box ou Condair Omega avec commande SPA. - HVAC: Réglage pour les applications CVC (chauffage, ventilation, climatisation).

Type générat	Définit le type de générateur de vapeur utilisé pour les applications de douche à vapeur, bain de vapeur, Rasul ou sauna bio <ul style="list-style-type: none"> – Aucun : Aucun générateur de vapeur n'est utilisé. – Omega intern : La production de vapeur est assurée par un Condair Omega avec commande Omega.
Signaling	Activation (« Allumé ») ou désactivation (« Éteint ») du vibreur de signalisation (« Buzzer ») des erreurs/avertissements.
Modbus Settings	Réglage des paramètres Modbus <ul style="list-style-type: none"> – Processor : <ul style="list-style-type: none"> – Slave Address (Adresse Slave) : définition de l'adresse de l'esclave du Processor. – Baudrate (débit en bauds) : Réglage du débit en bauds (4800, 9600, 19200, 38400, 57600, 115200) – Parity (Parité) : Réglage de parité (none, 1 stop bit ; none, 2 stop bit ; odd, 1 stop bit ; even, 1 stop bit) – Data Format (Format de date) : Réglage des Endianness (ABCD : big edian ; BADC : big, swap ; CDAB : little, swap ; DCBA : little, endi.) – Gateway (Passerelle) : <ul style="list-style-type: none"> – Slave Address (Adresse Slave) : définition de l'adresse de l'esclave de la passerelle. – Baudrate (débit en bauds) : Réglage du débit en bauds (4800, 9600, 19200, 38400, 57600, 115200) – Parity (Parité) : Réglage de parité (none, 1 stop bit ; none, 2 stop bit ; odd, 1 stop bit ; even, 1 stop bit) – Data Format (Format de date) : Réglage des Endianness (ABCD : big edian ; BADC : big, swap ; CDAB : little, swap ; DCBA : little, endi.) <p>Remarque : Pour plus d'informations au sujet de la communication Modbus, consultez la notice distincte.</p>
Error History Reset	Réinitialisation de la liste des 50 derniers messages d'avertissement et d'erreur de l'électronique de commande Omega.
Factory Reset	Réinitialisation de l'appareil aux paramètres d'usine de l'électronique de commande Omega.
File System Reset	Réinitialisation du système de fichiers interne. Remarque : Vous ne devez réinitialiser le système de fichiers que s'il ne fonctionne plus correctement. La réinitialisation du système de fichiers peut prendre quelques minutes (max. 5 minutes). Laissez l'appareil allumé et attendez que tout fonctionne à nouveau correctement.
Génération vapeur	
Remarque : Ce menu n'apparaîtra pour les applications de douche à vapeur, bain de vapeur, Caldarium, Rasul et sauna bio que si le générateur de vapeur est réglé sur « Omega intern », « Rsvoir inter », « Omega extern » ou « Analog exter ».	
Steaming Settings	Définit les réglages de vapeur pour le générateur de vapeur <ul style="list-style-type: none"> – Control Source : Si une seule électronique de commande est disponible, la commande sera effectuée localement (« Local »). Si le générateur de vapeur est commandé par une électronique de commande SPA externe, il doit être commuté sur la commande à distance (« Remote »). Dans le cas d'une commande à distance, Le Server ID (ID du serveur) de l'électronique de commande du SPA doit être saisi sous 'Control Server ID'. – Cntrl. Input Signal : Détermine le type de signal de demande pour le générateur de vapeur (0-5 V, 1-5 V, 0-10 V, 2-10 V, 0-20 V, 0-16 V, 3-16 V, 0-20 mA, 4-20mA, On/Off ou 0-4V). – Control Server ID : Server ID (ID du serveur) de l'électronique de commande qui contrôle le générateur de vapeur. – Control Mode: Détermine le type de commande: Demand (régulateur externe) ou rH (régulateur interne). Remarque: Pour les applications SPA, ce paramètre doit être défini sur "Demand".
Steam Values	Affichage des valeurs de vapeur actuelles. <ul style="list-style-type: none"> – Steam Request : Demande actuelle de vapeur en % pour le générateur de vapeur. – Steam Quantity : Quantité de vapeur actuellement produite en % du générateur de vapeur.
Level	Niveau d'eau actuel dans le réservoir d'eau.
Tank Settings	Réglages du réservoir d'eau. <ul style="list-style-type: none"> – Power per Stage: Définition de la puissance de l'élément chauffante: 1.5 kW, 2.25 kW or 3.0 kW – Capacity : Définition de la taille de l'appareil : 2 kg/h, 4 kg/h, 6 kg/h, 8 kg/h, 12 kg/h, 16 kg/h ou 20 kg/h. – Size : La taille du réservoir d'eau est automatiquement déterminée en fonction de sa capacité.
Reservoir Settings	Réglages du réservoir d'eau d'un poêle de sauna bio. <ul style="list-style-type: none"> – Capacity : Détermine la taille du réservoir d'eau intégré dans le poêle de sauna bio.
Safety	Affiche l'état des éléments de sécurité du générateur de vapeur. <ul style="list-style-type: none"> – Tank Overtemp. : Affiche l'état du capteur de surchauffe du réservoir d'eau. – Low Water : Affiche l'état du capteur de manque d'eau dans le réservoir d'eau intégré au poêle de sauna bio.
Admin	

Password	Définition du mot de passe pour le niveau utilisateur (pas de mot de passe défini par défaut).
Affichage	Définition des paramètres du logiciel écran SPA. <ul style="list-style-type: none"> - Server ID Display : Définissez le Server ID (ID du serveur) de l'écran SPA. - Calibrate : Effectuer le calibrage de l'écran SPA. - Factory Reset : Réinitialise les réglages des paramètres d'affichage aux réglages d'usine. - File System Reset : Réinitialisation du système de fichiers interne. Remarque : Le système de fichiers de l'écran SPA ne doit être réinitialisé que si un logo doit être réinitialisé ou si le système de fichiers ne fonctionne plus correctement. La réinitialisation du système de fichiers peut prendre quelques minutes (max. 5 minutes). Pendant ce temps, il est possible que l'écran SPA ne fonctionne pas correctement et que rien ne s'affiche (l'écran devient blanc). Dans ce cas, laissez l'appareil allumé et attendez (max. 5 minutes) que tout fonctionne à nouveau correctement.
System Parameters	Définition des paramètres pour l'importation et l'exportation des données ainsi que l'enregistrement des données de l'enregistreur. <ul style="list-style-type: none"> - Export : Exportation des données vers le système de fichiers interne (« SpaExportSettings.json »). - Import : Importation des données du système de fichiers interne (« SpaExportSettings.json »).
Menu Tree (Arborescence de menus)	
Cabin 1	Détermine si les réglages de la cabine 1 doivent être affichés sur l'écran SPA. <ul style="list-style-type: none"> - Enable : Indicateurs (« Allumé ») ou non (« Éteint »). - Server ID : Définition de l'ID CAN BUS de la platine de commande SPA ou de la platine de commande Omega. - SubIndex : Si le mode système est réglé sur "Wellness Dual" (bien-être dual), alors des sous-indices doivent être affectés aux différentes cabines.
Cabin 2	Détermine si les réglages de la cabine 2 doivent être affichés sur l'écran SPA. <ul style="list-style-type: none"> - Enable : Indicateurs (« Allumé ») ou non (« Éteint »). - Server ID : Définition de l'ID CAN BUS de la platine de commande SPA ou de la platine de commande Omega. - SubIndex : Si le mode système est réglé sur "Wellness Dual" (bien-être dual), alors des sous-indices doivent être affectés aux différentes cabines.
Steam Generator 1	Détermine si les réglages du générateur de vapeur 1 doivent être affichés sur l'écran SPA. <ul style="list-style-type: none"> - Enable : Indicateurs (« Allumé ») ou non (« Éteint »). - Server ID : Définition de l'ID CAN BUS de la platine de commande du Condair Omega.
Steam Generator 2	Détermine si les réglages du générateur de vapeur 2 doivent être affichés sur l'écran SPA. <ul style="list-style-type: none"> - Enable : Indicateurs (« Allumé ») ou non (« Éteint »). - Server ID : Définition de l'ID CAN BUS de la platine de commande du Condair Omega.
Diagnostic	Détermine quelles platines de commande doivent être affichées sur l'écran SPA en mode diagnostic. <ul style="list-style-type: none"> - Server ID 0 : Indiquer (« Allumé ») ou non (« Éteint »). - Server ID 1 : Indiquer (« Allumé ») ou non (« Éteint »). - Server ID 2 : Indiquer (« Allumé ») ou non (« Éteint »). - Server ID 3 : Indiquer (« Allumé ») ou non (« Éteint »). - Server ID 4 : Indiquer (« Allumé ») ou non (« Éteint »). - Server ID 5 : Indiquer (« Allumé ») ou non (« Éteint »). - Server ID 6 : Indiquer (« Allumé ») ou non (« Éteint »). - Server ID 7 : Indiquer (« Allumé ») ou non (« Éteint »).
IP Settings (Paramètres IP)	
Hoste Name Suffix	Définition du suffixe du nom d'hôte.
DHCP Mode	Activation (« Allumé ») ou non (« Éteint ») du mode DHCP.
IP Address	Définit l'adresse IP statique du Condair Omega ou du Condair Delta SPA Control Box.
Subnet Mask	Définition du masque de sous-réseau pour la communication IP.
Gateway	Définition de l'adresse IP de la passerelle du Condair Omega ou du Condair Delta SPA Control Box.
DNS Primary	Définition de l'adresse IP du Domain Name Server (DNS) primaire. l'adresse IP pour le Domain Name Server primaire est utilisée lorsque le mode DHCP est désactivé.
DNS Secondary	Définition de l'adresse IP du Domain Name Server (DNS) secondaire. Remarque : l'adresse IP pour le Domain Name Server secondaire est utilisée lorsque le mode DHCP est désactivé.
Diag Board ID 0 Diag Board 7 (Diag. ID carte 0 Diag. ID carte 7)	
Remarque : N'apparaîtront que les cartes sélectionnées dans l'arborescence du menu sous 'Diagnostic'.	
Output Sensor Setup	Diagnostic des réglages des entrées du capteur. <ul style="list-style-type: none"> - Demand Select : Commutation entre la mesure de courant et la mesure de tension. - Humidity Select : Commutation entre la mesure de courant et la mesure de tension. - Temp. Control : Commutation entre différents types de capteurs. - Temp. Gain : Commutation de l'amplification d'entrée du capteur. - Bench Temp. Control : Commutation entre différents types de capteurs. - Bench Temp. Gain : Commutation de l'amplification d'entrée du capteur.

Output Relay	<p>Diagnostic des sorties de relais.</p> <ul style="list-style-type: none"> - Sec. Contactor : Activation et désactivation du contacteur de sécurité. - Inlet Valve : Mise en marche et arrêt de la vanne d'admission du Condair Omega. - Relay Drain : Mise en marche et arrêt du relais de la pompe de vidange du Condair Omega. - Relay Fan 1 : Mise en marche et arrêt du relais du ventilateur 1. - Relay Fan 2 : Mise en marche et arrêt du relais du ventilateur 2. - Relay 8 : Activation et désactivation du relais auxiliaire 8. - Relay 9 : Activation et désactivation du relais auxiliaire 9. - Relay Error : Activation et désactivation du relais d'erreur (Err Out). - Relay Light 1 : Activation et désactivation du relais de lumière 1. - Relay Light 2 : Activation et désactivation du relais de lumière 2. - Relay Pump 1 : Activation et désactivation du relais de la pompe 1 / vanne 1. - Relay Pump 2 : Activation et désactivation du relais de la pompe 2.
OutPut Heat	<p>Diagnostic des circuits de chauffage.</p> <ul style="list-style-type: none"> - Heat 1 : Mise en marche et arrêt du circuit de chauffage 1. - Heat 2 : Mise en marche et arrêt du circuit de chauffage 2. - Heat 3 : Mise en marche et arrêt du circuit de chauffage 3. - Heat 4 : Mise en marche et arrêt du circuit de chauffage 4. - Heat 5 : Mise en marche et arrêt du circuit de chauffage 5.
Signaling	Activation et désactivation du bips.
Output Analog	<p>Diagnostic des sorties analogiques.</p> <ul style="list-style-type: none"> - LED Red : Commande de la diode rouge du Condair Omega (erreur). - LED Green : Commande de la diode verte du Condair Omega (production de vapeur). - Demand : Commande de la demande au générateur de vapeur externe. - Reserve : Contrôle de la sortie de réserve
Status Relay	<p>Affichage de l'état actuel des relais.</p> <ul style="list-style-type: none"> - Status Valve (État de la vanne d'admission) : « Allumé » (en marche), « Éteint » (arrêté). - Status Sec Contactor (État du contacteur) : « Allumé » (en marche), « Éteint » (arrêté).
Status Heat	<p>Affichage de l'état actuel des circuits de chauffage.</p> <ul style="list-style-type: none"> - Chauffage 1 : « Allumé » (en marche), « Éteint » (arrêté). - Chauffage 2 : « Allumé » (en marche), « Éteint » (arrêté). - Chauffage 3 : « Allumé » (en marche), « Éteint » (arrêté). - Chauffage 4 : « Allumé » (en marche), « Éteint » (arrêté). - Chauffage 5 : « Allumé » (en marche), « Éteint » (arrêté).
Input Digital	<p>Affiche l'état actuel des entrées numériques.</p> <ul style="list-style-type: none"> - Cartridge Reset : « Allumé » (bouton de réinitialisation enfoncé), « Éteint » (bouton de réinitialisation non enfoncé). - Cabin Overtemp. : « Allumé » (pas de surchauffe), « Éteint » (l'interrupteur de surchauffe s'est déclenché). - Low Water : « Allumé » (niveau d'eau OK), « Éteint » (niveau d'eau très bas). - Level 1 : « Allumé » (niveau d'eau au niveau 1), « Éteint » (niveau d'eau en dessous du niveau 1). - Level 2 : « Allumé » (niveau d'eau au niveau 2), « Éteint » (niveau d'eau en dessous du niveau 2). - Level 3 : « Allumé » (niveau d'eau au niveau 3), « Éteint » (niveau d'eau en dessous du niveau 3). - On/Off : « Allumé » (bouton pressé), « Éteint » (bouton non pressé). - Door : « Allumé » (porte de cabine fermée), « Éteint » (porte de cabine ouverte). - Light 1 : « Allumé » (Lumière 1 en marche), « Éteint » (Lumière 1 éteinte). - Light 2 : « Allumé » (Lumière 2 en marche), « Éteint » (Lumière 2 éteinte). - Tank Overtemp. : « Allumé » (pas de surchauffe dans le réservoir de vapeur), « Éteint » (l'interrupteur de surchauffe du réservoir de vapeur s'est déclenché). - Hardware Option SPA Control : Affiche l'option matérielle (Hardware) du Condair Delta SPA Control Box ou du Condair Omega.
Entrées analogiques	<p>Affiche l'état actuel des entrées analogiques.</p> <ul style="list-style-type: none"> - 24 V Local : Tension actuelle de l'alimentation interne 24 V. - 5 V Local : Tension actuelle de l'alimentation interne 5 V. - 24 V Externe : Tension actuelle de l'alimentation externe 24 V. - 5 V Extern : Tension actuelle de l'alimentation externe 5 V. - Demand: Valeur actuelle de la tension du signal de demande. - Temperature : Valeur actuelle de la tension du signal de demande de température pour la cabine. - Bench Temp. : Valeur actuelle de la tension du signal de demande de température du chauffage de banc. - Humidity : Valeur actuelle de la tension du signal de demande d'humidité de la cabine. - Reserve : Valeur de tension actuelle d'entrée de réserve.

7 Maintenance

7.1 Remarques importantes concernant la maintenance

Qualification du personnel

La totalité des travaux de maintenance doit être effectuée **par du personnel spécialisé, qualifié et dûment autorisé par l'exploitant**. Il incombe à l'exploitant de s'assurer que le personnel dispose des compétences nécessaires.

Généralités

Les consignes et indications concernant les travaux de maintenance doivent impérativement être observées.

Seuls les travaux de maintenance décrits dans la présente documentation sont autorisés.

Pour le remplacement des pièces défectueuses, utilisez exclusivement des pièces de rechange d'origine Condair.

Sécurité

Certains travaux de maintenance exigent de retirer préalablement le cache de l'appareil. Il est alors impératif de respecter les consignes suivantes :



DANGER !
Risque d'électrocution !

L'ouverture de l'appareil peut entraîner un contact avec des pièces conductrices de courant, susceptible de provoquer des blessures mortelles.

Par conséquent : avant d'effectuer des travaux de maintenance sur le Condair Omega, mettez l'appareil hors service comme indiqué au [Chapitre 4.6](#) (éteignez l'appareil, débranchez-le et coupez l'arrivée d'eau) et faites en sorte qu'aucune mise en service intempestive ne soit possible.



PRUDENCE !

Les composants électroniques situés à l'intérieur du générateur de vapeur sont très sensibles aux décharges électrostatiques.

Par conséquent : avant de démarrer des travaux de maintenance sur l'équipement électrique de l'appareil, prenez des mesures de protection contre les dommages provoqués par des décharges électrostatiques (protection ESD).



ATTENTION !
Risque de brûlure !

L'eau du réservoir à vapeur peut atteindre une température de 95 °C. Le démontage du réservoir à vapeur immédiatement après utilisation entraîne un risque de brûlure.

Par conséquent : avant d'effectuer des travaux sur le système à vapeur, mettez le générateur de vapeur hors service comme indiqué au [Chapitre 4.6](#), puis attendez que les composants aient suffisamment refroidi pour qu'il n'y ait plus de risque de brûlure.

7.2 Intervalles de maintenance

Le générateur de vapeur Condair Omega doit être entretenu régulièrement pour garantir un fonctionnement sans danger. Le logiciel de commande du Condair Omega est équipé d'un compteur de maintenance pour la maintenance du Condair Omega (activé en cas de fonctionnement sans cartouche filtrante) ou pour le remplacement de la cartouche (activé en cas de fonctionnement avec cartouche filtrante). Lors de la première mise en service, le système indique les intervalles de maintenance de l'appareil ou l'intervalle de remplacement de la cartouche en fonction de la dureté carbonatée de l'eau d'alimentation.

Intervalles de maintenance de l'appareil en heures (« unit maintenance »)

Le tableau ci-dessous récapitule les intervalles approximatifs de maintenance de l'appareil avec un débit de vapeur de 100 %, en fonction de la dureté carbonatée de l'eau d'alimentation et de la taille de l'appareil. En cas d'utilisation d'eau d'osmose inverse, l'intervalle de maintenance de l'appareil est fixe (2 000 heures).

		Intervalles de maintenance de l'appareil en heures (« unit maintenance »)						
Type d'eau d'alimentation	Dureté carbonatée de l'eau d'alimentation [°dH]	Omega Small				Omega Medium		
		2	4	6	8	12	16	20
Eau potable	1	2800	1400	1050	700	1167	875	700
	2	2520	1260	945	630	1050	788	630
	3	2280	1140	855	570	950	713	570
	4	2040	1020	765	510	850	638	510
	5	1840	920	690	460	767	575	460
	6	1640	820	615	410	683	513	410
	7	1480	740	555	370	617	463	370
	8	1320	660	495	330	550	413	330
	9	1160	580	435	290	483	363	290
	10	1040	520	390	260	433	325	260
	11	920	460	345	230	383	288	230
	12	800	400	300	200	333	250	200
	13	720	360	270	180	300	225	180
	14	640	320	240	160	267	200	160
	15	560	280	210	140	233	175	140
	16	480	240	180	120	200	150	120
	17	440	220	165	110	183	138	110
	18	400	200	150	100	167	125	100
	19	360	180	135	90	150	113	90
	20	320	160	120	80	133	100	80
	21	280	140	105	70	117	88	70
	22	240	120	90	60	100	75	60
	23	200	100	75	50	83	63	50
	24	160	80	60	40	67	50	40
	25	120	60	45	30	50	38	30
>25	120	60	45	30	50	38	30	
Eau d'osmose inverse	pas configurable	2000						

Important ! Que le Condair Omega fonctionne avec de l'eau potable, de l'eau d'osmose inverse ou de l'eau de cartouche filtrante, effectuez sa maintenance au **moins une fois par an**.

Intervalle de remplacement de la cartouche filtrante en litres

Le tableau ci-dessous récapitule les intervalles approximatifs de remplacement des cartouches filtrantes en fonction du débit en litres, de la dureté carbonatée de l'eau d'alimentation (eau potable) et de la taille de la cartouche filtrante.

Dureté carbonatée [°dH] de l'eau d'alimentation	Intervalle de remplacement en litres	
	Cartouche filtrante S	Cartouche filtrante L
1	4 500	14 000
2	2 250	7 000
3	1 500	4 667
4	1 125	3 500
5	900	2 800
6	750	2 333
7	643	2 000
8	563	1 750
9	500	1 556
10	450	1 400
11	409	1 273
12	375	1 167
13	346	1 077
14	321	1 000
15	300	933
16	281	875
17	265	824
18	250	778
19	237	737
20	225	700
21	214	667
22	205	636
23	196	609
24	188	583
25	180	560
26	173	538
27	167	519
28	161	500
29	155	483
30	150	467
31	145	452
32	141	438
33	136	424
34	132	412
35	129	400
36	125	389
37	122	378
38	118	368
39	115	359
40	113	350

Si le compteur de maintenance correspondant est arrivé à échéance, la diode jaune au-dessus de l'interrupteur de l'appareil et, sur les appareils avec écran tactile en option, le Triangle d'alerte jaune en haut à gauche de l'écran, indique(nt) qu'il faut procéder à une opération de maintenance. Apparaît alors dans la liste d'erreurs le message « Avertissement 29 » pour la maintenance de l'appareil ou « Avertissement 163 » pour le remplacement de la cartouche de la cartouche filtrante en option. Le générateur de vapeur Condair Omega continue de fonctionner normalement.

Remarque : si une opération de maintenance est nécessaire, un bip retentit à chaque mise sous tension du générateur de vapeur et à intervalles réguliers pendant son utilisation ; il est également possible de désactiver le bip dans le menu « Engineering » de l'interface Web ou dans le menu « Ingénierie » de l'écran tactile en option.

Effectuez les travaux de maintenance correspondants puis réinitialisez le compteur de maintenance (voir [Chapitre 7.8](#)).

Remarque : si, lors de la maintenance, vous constatez que le réservoir à vapeur est légèrement ou fortement entartré, vous pouvez augmenter l'intervalle de maintenance (en réduisant la dureté carbonatée) ou le réduire (en augmentant la dureté).

7.3 Liste de maintenance de l'appareil

Le tableau ci-dessous récapitule les opérations à effectuer lors de la maintenance de l'appareil.

Composants	Travaux à réaliser
Réservoir à vapeur	Démontez, nettoyez et remplacez les composants défectueux. Remarque : de légères traces de calcaire sont tout à fait possibles dans le réservoir à vapeur en cas de fonctionnement avec cartouche filtrante en option ; il n'est pas nécessaire de les retirer.
Manchon d'accouplement	Contrôlez et si nécessaire, nettoyez.
Pompe de vidange	Démontez, désassemblez et si nécessaire, remplacez.
Vanne d'admission	Démontez et nettoyez le filtre-tamis et si nécessaire, remplacez la vanne d'admission.
Godet de remplissage	Contrôlez et si nécessaire, nettoyez.
Unité de niveau	Contrôlez et si nécessaire, nettoyez.
Évacuation	Contrôlez et si nécessaire, nettoyez.
Conduite d'évacuation, avec entonnoir d'évacuation et siphon	Contrôlez et si nécessaire, nettoyez (détartrez et rincez).
Installation à vapeur	Vérifiez que les tuyaux à vapeur et à condensat ne présentent pas de fissures et qu'ils sont montés correctement. Remplacez les tuyaux défectueux.
Installation hydraulique	Vérifiez que les tuyaux à eau ne présentent pas de fissures et qu'ils sont montés correctement. Remplacez les tuyaux défectueux. Vérifiez que la conduite d'alimentation est étanche et si nécessaire, étanchéifiez-la. Nettoyez le filtre à eau s'il y en a un.
Installation électrique	Faites vérifier par un électricien que tous les câbles de l'appareil sont correctement montés, ainsi que l'état de l'isolation.
Éléments chauffants	Vérifiez la résistance des éléments chauffants. Remarque : si la résistance est supérieure à 20 Ω , l'élément chauffant est défectueux et doit être remplacé.

7.4 Travaux de démontage et de remontage dans le cadre de la maintenance de l'appareil

7.4.1 Préparez le Condair Omega en vue du démontage des différents composants

Avant d'entamer les travaux de démontage, mettez le Condair Omega hors service et videz l'eau du réservoir à vapeur. Respectez les instructions figurant au [Chapitre 4.6](#).

7.4.2 Démontage et remontage du réservoir à vapeur

ATTENTION !
Risque de brûlure !

Avant de démonter le réservoir à vapeur, assurez-vous qu'il est vide (vérifiez avec le tuyau de vidange pour la vidange manuelle) et suffisamment refroidi pour ne plus présenter de risque de brûlure.

DANGER !
Risque d'électrocution !

L'ouverture de l'appareil peut entraîner un contact avec des pièces conductrices de courant, susceptible de provoquer des blessures mortelles.

Par conséquent : avant de démonter le réservoir à vapeur, assurez-vous que le générateur de vapeur est hors tension (commutez le/les sectionneur(s) dans la/les conduites d'alimentation électrique et vérifiez l'absence de tension à l'aide d'un détecteur de tension).

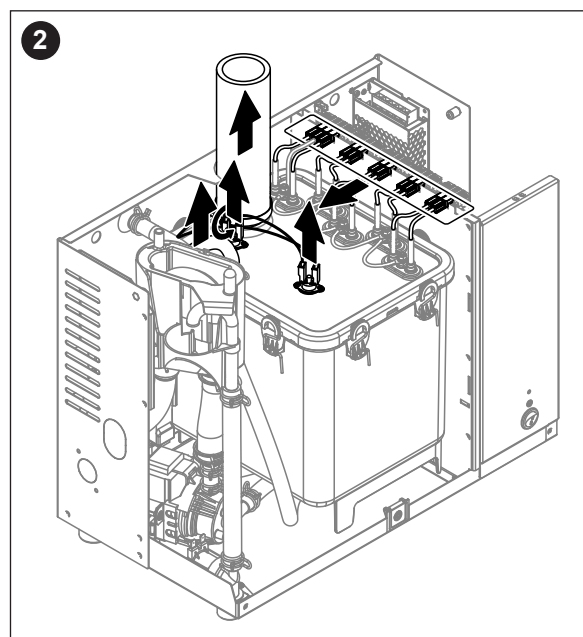
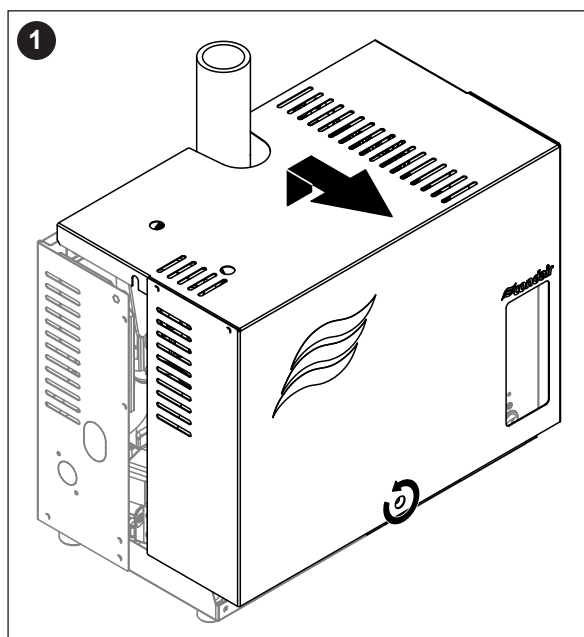

1. Desserrez la vis du cache du caisson à l'aide d'un tournevis et retirez le cache du caisson.
2. Desserrez le collier de serrage sur la sortie de vapeur et retirez le tuyau à vapeur du raccord de vapeur du réservoir à vapeur. Desserrez le collier de serrage sur le tuyau d'équilibrage de pression au-dessus du réservoir à vapeur et ôtez le tuyau du raccordement. Retirez des prises tous les connecteurs de câble chauffant. Enlevez le câble de raccordement des raccords de l'/des interrupteur(s) de surchauffe.

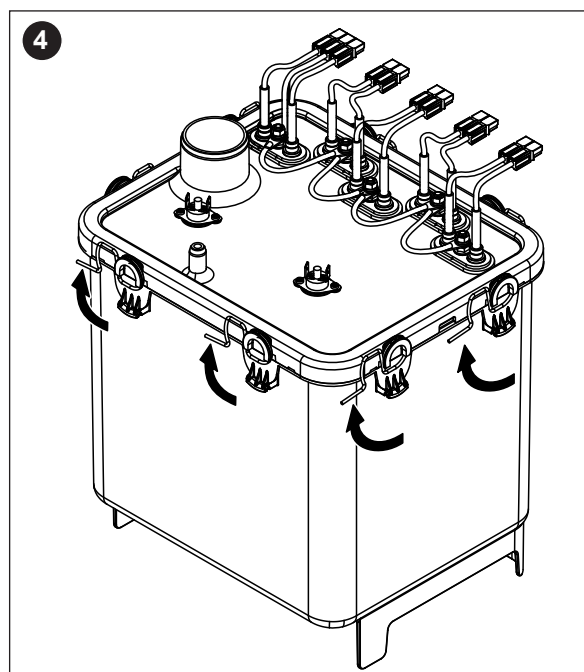
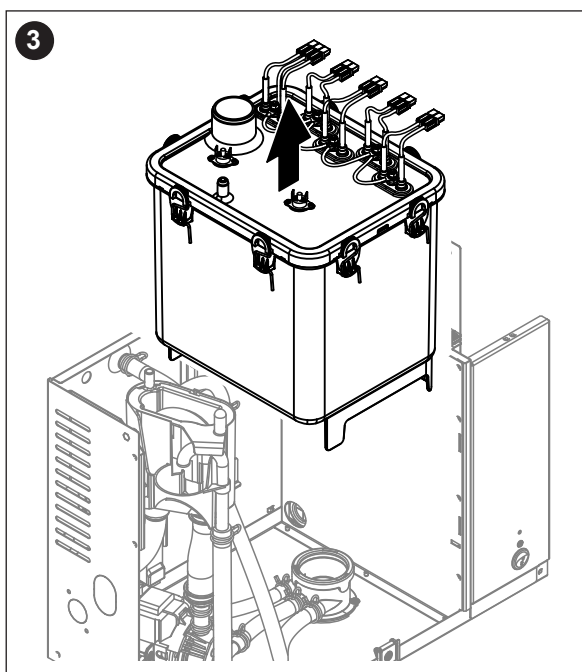

3. Retirez avec précaution le réservoir à vapeur du manchon d'accouplement en tirant vers le haut, et démontez-le par l'avant.



PRUDENCE !

Posez le réservoir à vapeur avec précaution pour ne pas endommager la connexion sous le réservoir à vapeur !

4. Retirez tous les clips de fermeture du couvercle du réservoir à vapeur.

5. Soulevez avec précaution le couvercle avec les thermoplongeurs et démontez le joint du couvercle.



PRUDENCE !

Manipulez le couvercle démonté avec précaution pour ne pas endommager les thermoplongeurs !

6. Si nécessaire, retirez le filtre-tamis du fond du réservoir à vapeur et sortez-le du réservoir à vapeur en le soulevant.

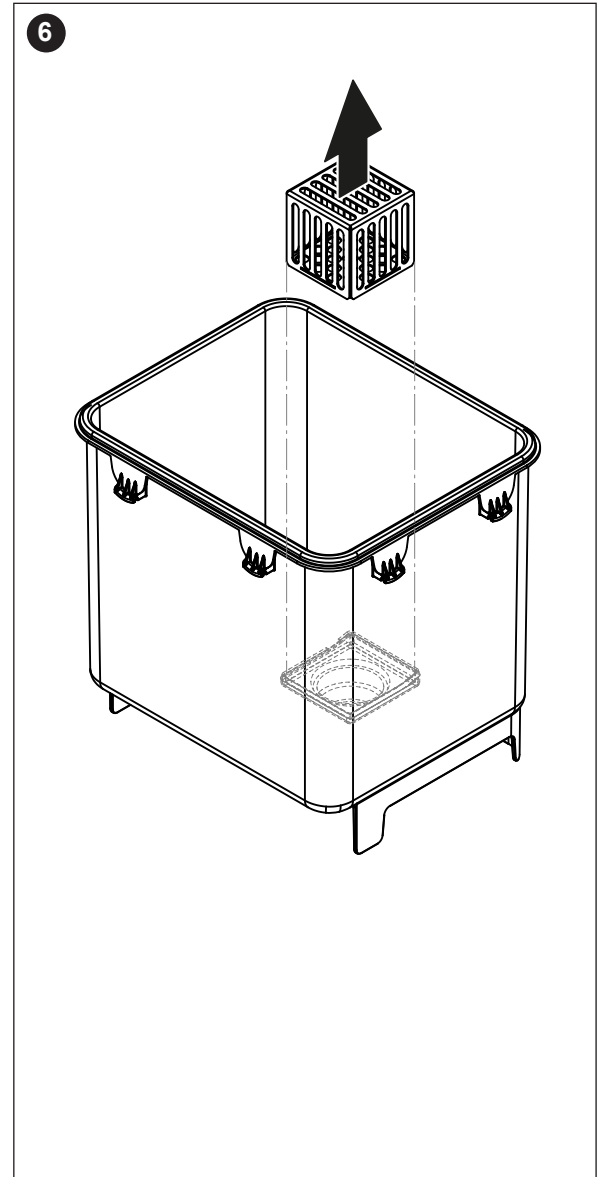
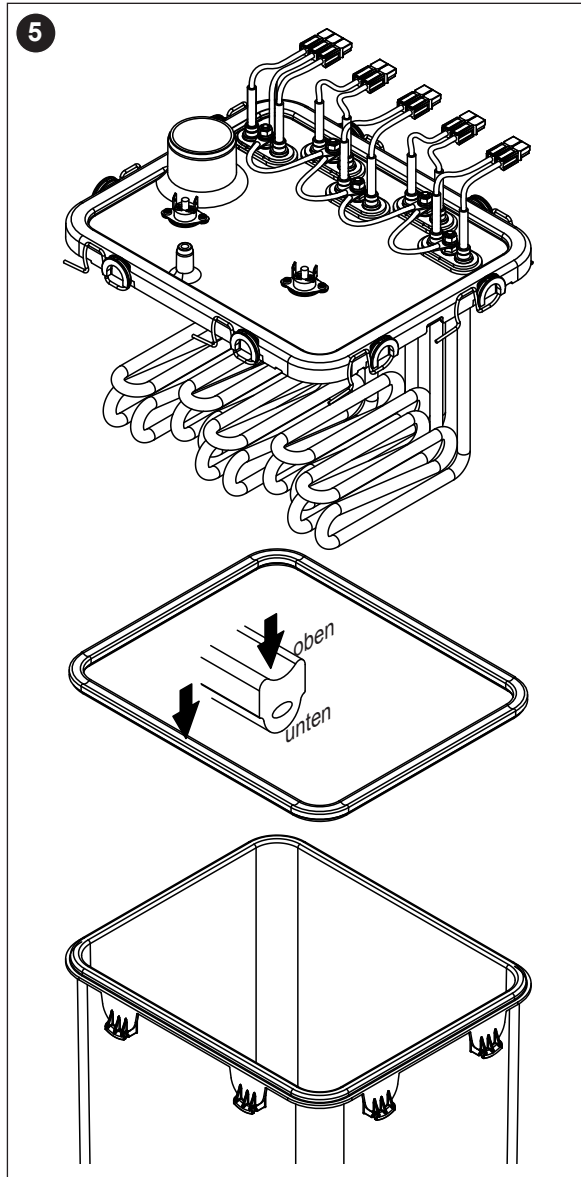

7. Si un ou plusieurs éléments chauffants doivent être remplacés dans le cadre de la maintenance :
- Commencez par noter le câblage et la position du thermoplongeur dans le couvercle du réservoir à vapeur.
 - Sectionnez ensuite le câble sur le connecteur de câble chauffant.
 - Desserrez les écrous de la bride de fixation du thermoplongeur correspondant, puis démontez le thermoplongeur.
 - Montez le nouveau thermoplongeur avec la plaque de base dans le couvercle en passant par le dessous et attachez-le sur le réservoir à vapeur à l'aide de la bride de fixation avec joint et de l'écrou denté.
 - Montez le conducteur de protection comme indiqué dans l'illustration ci-dessous avec la rondelle, la bague élastique et l'écrou.
 - Insérez le câble de raccordement dans le connecteur de câble chauffant fourni comme indiqué dans l'illustration ci-dessous, jusqu'à ce que le câble s'enclenche dans la fiche (voir l'illustration ci-dessous).

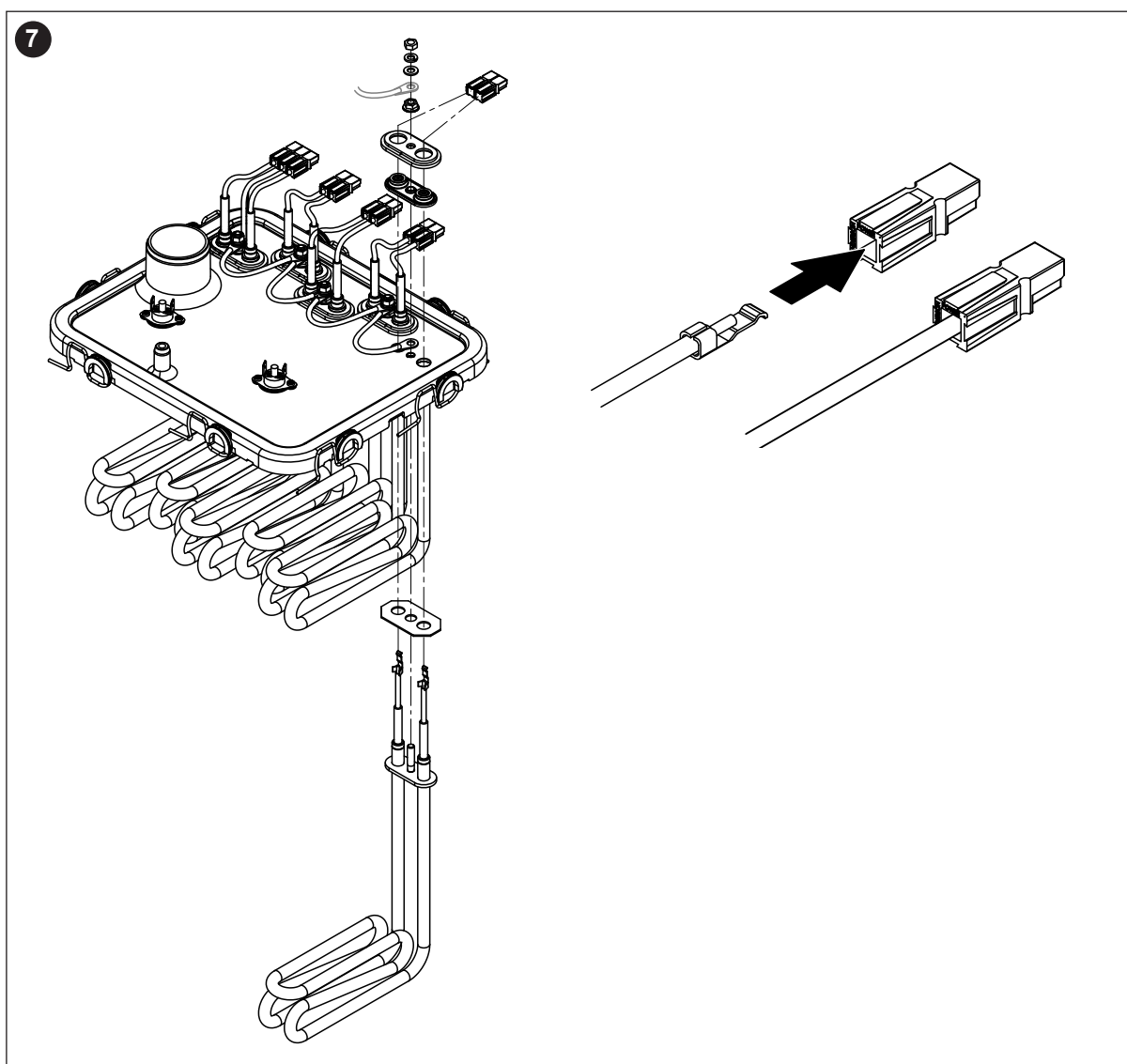

Réassemblage et remontage du réservoir à vapeur

Le réassemblage du réservoir à vapeur a lieu dans l'ordre inverse du démontage. Respectez les instructions suivantes :

- Le montage dans le couvercle du réservoir à vapeur des thermoplongeurs éventuellement démontés a lieu comme indiqué dans l'illustration [étape 7](#) du démontage. Assurez-vous que les thermoplongeurs sont positionnés correctement.
- Contrôlez le joint avant de remonter le couvercle du réservoir à vapeur. Le joint doit être propre et intact (remplacez-le si nécessaire).

Important : le joint doit impérativement être remplacé une fois par an.

Posez le joint sur le bord du couvercle (respectez la position de montage, voir l'illustration étape 5 du démontage).

- Avant de monter le réservoir à vapeur dans l'appareil, vérifiez que le joint torique du manchon d'accouplement et l'anneau d'encliquetage ne sont pas endommagés et remplacez-les le cas échéant.
- Humidifiez le joint torique du manchon d'accouplement avec de l'eau (n'utilisez pas de graisse ou d'huile) avant de monter le réservoir à vapeur. Accrochez ensuite la languette de support située à l'arrière du réservoir à vapeur dans le support de la paroi arrière du générateur de vapeur. Insérez la tubulure de raccordement sous le réservoir à vapeur dans le manchon d'accouplement et poussez le réservoir à vapeur à fond vers le bas.

Important : vérifiez, en tirant le réservoir à vapeur vers l'avant, qu'il est correctement suspendu au support dans la paroi arrière ; s'il est monté correctement, le réservoir à vapeur ne doit plus pouvoir bouger.

- Raccordez les câbles des éléments chauffants aux connecteurs femelles correspondants (voir [Fig. 17](#)).

Important : veillez à ce que les câbles ne soient pas branchés croisés !

- Branchez les câbles de raccordement aux raccords de l'/des interrupteur(s) de surchauffe (voir [Fig. 17](#)).

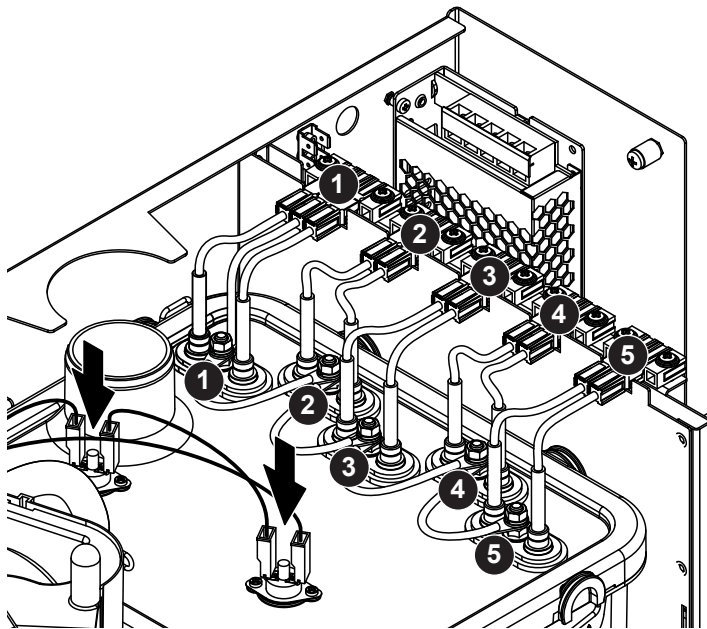
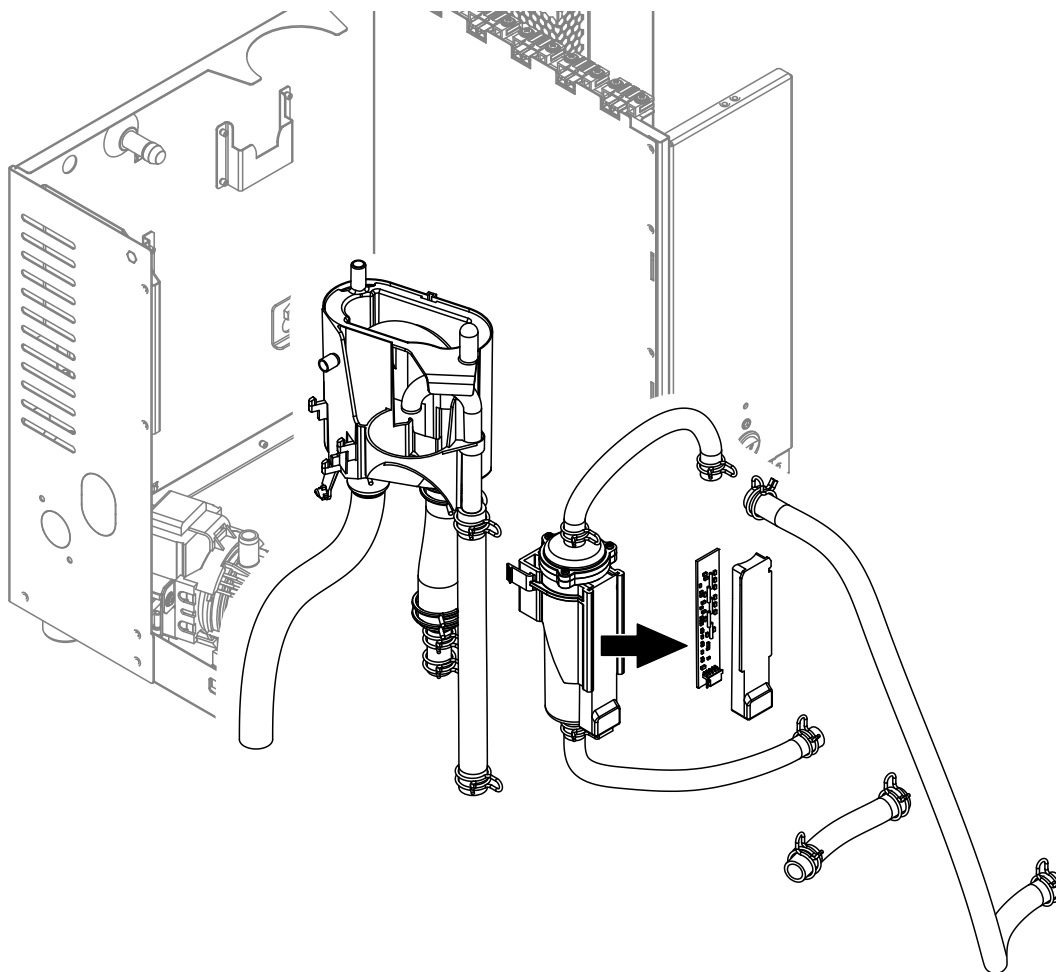

Fig. 17: Raccordement des câbles de chauffage

- Insérez le tuyau à vapeur dans le raccord de vapeur et fixez-le avec le collier de serrage. Un tuyau à vapeur non étanche peut causer des dommages d'humidité à l'intérieur de l'appareil !
- Enfichez le tuyau d'équilibrage de pression sur le raccord au-dessus du réservoir à vapeur et fixez-le à l'aide du collier de serrage.

7.4.3 Démontage et remontage du godet de remplissage, de l'unité de niveau et des tuyaux

Le démontage du godet de remplissage, de l'unité de niveau et des tuyaux requiert de démonter le réservoir à vapeur (voir [Chapitre 7.4.2](#)).



1. Desserrez le collier de serrage, débranchez tous les tuyaux de l'appareil et démontez-les.
Remarque : les tuyaux reliés au godet de remplissage et à l'unité de niveau peuvent aussi être démontés en même temps que le godet de remplissage et l'unité de niveau (voir illustration) et n'être enlevés qu'après le démontage des raccords.
2. Tirez **avec précaution** du support le clip de verrouillage du godet de remplissage, poussez le godet de remplissage vers le bas, et retirez-le du support par l'avant.
3. Retirez le connecteur du raccord sur la platine de niveau. Serrez ensuite les clips de verrouillage de l'unité de niveau et démontez l'unité de niveau par l'avant. Pour nettoyer ensuite l'unité de niveau, retirez avec précaution de l'unité de niveau la platine de niveau avec le cache.

Le **remontage** du godet de remplissage, de l'unité de niveau, de la platine de niveau et des tuyaux s'effectue dans l'ordre inverse du démontage. Avant de fixer tous les tuyaux avec les colliers de serrage, placez-les de telle sorte qu'ils ne soient pas tordus.

Important : pour le montage de l'unité de niveau, les deux picots doivent impérativement être enclenchés dans la ligne de trous la plus basse du support sur la paroi arrière du générateur de vapeur ; un mauvais positionnement entraînerait une erreur de détection de niveau pendant l'utilisation de l'appareil.

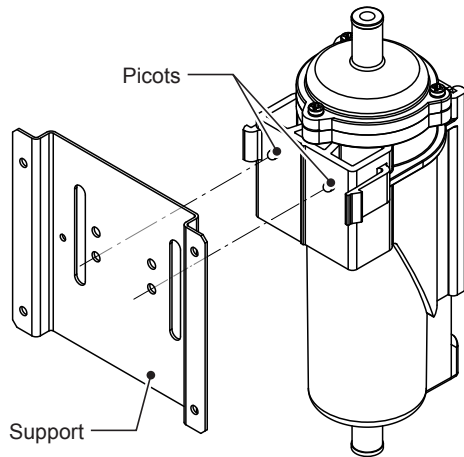
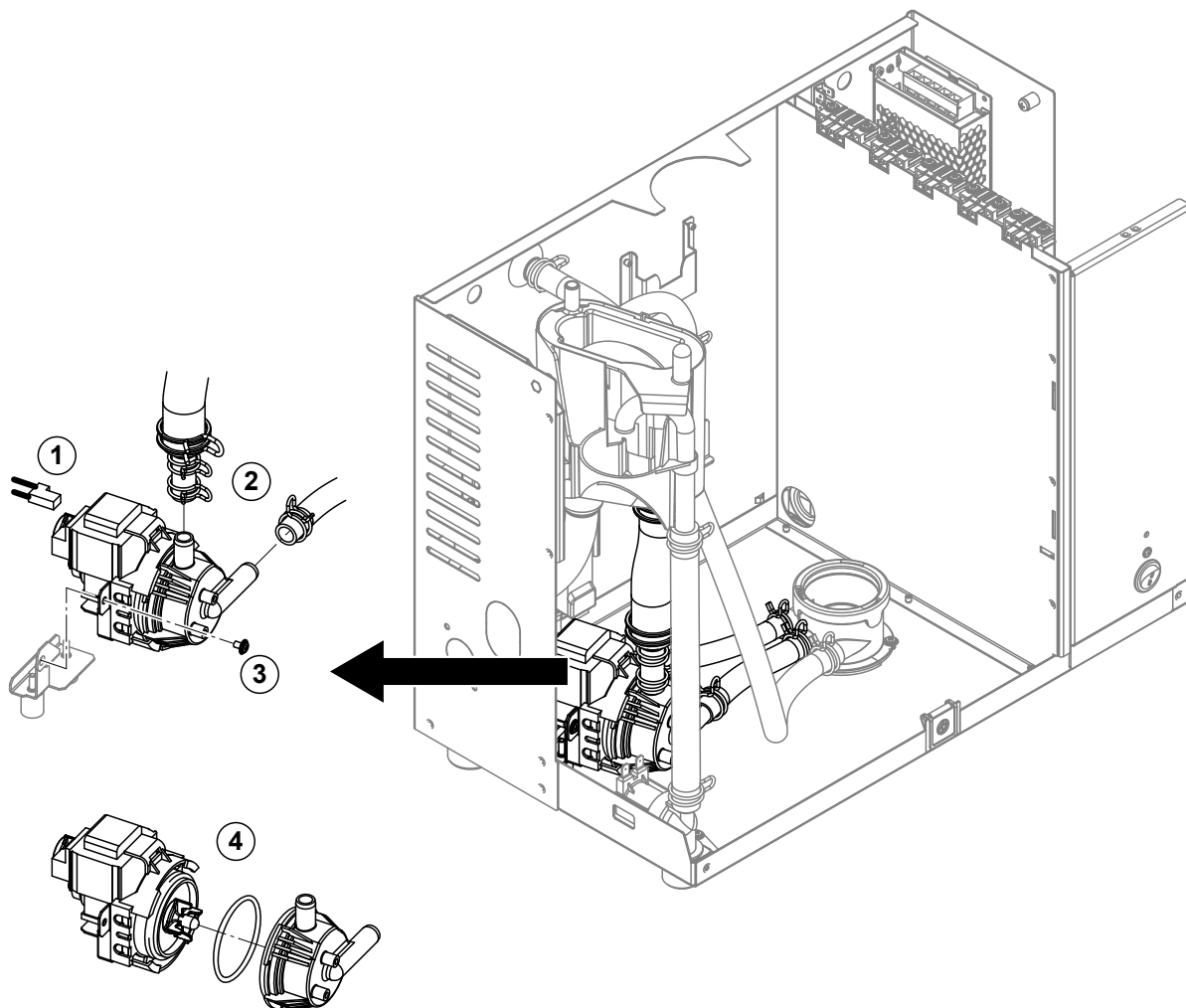

Fig. 18: Positionnement de l'unité de niveau

7.4.4 Démontage et remontage de la pompe de vidange

Le démontage de la pompe de vidange requiert de démonter le réservoir de vapeur (voir [Chapitre 7.4.2](#)).



1. Retirez le câble de raccordement de la connexion.
2. Desserrez les colliers de serrage et débranchez les tuyaux des raccordements.
3. Desserrez la vis située en bas du carter de pompe avec un tournevis cruciforme et démontez la pompe de vidange par l'avant.
4. Séparez l'électromoteur et la pompe : soulevez avec précaution la languette de verrouillage de la fermeture à baïonnette, puis faites tourner la pompe et le moteur en sens opposé et séparez-les. Démontez le joint torique.

Le **réassemblage** et le **remontage** de la pompe de vidange s'effectuent dans l'ordre inverse du démontage. Avant de réassembler la pompe, vérifiez que le joint torique n'est pas endommagé et remplacez-le si nécessaire. Poussez ensuite le joint torique jusqu'au point de centrage et humidifiez-le avec de l'eau.

7.4.5 Démontage et remontage de la vanne d'admission

Il n'est pas nécessaire de démonter le réservoir à vapeur pour démonter la vanne d'admission.

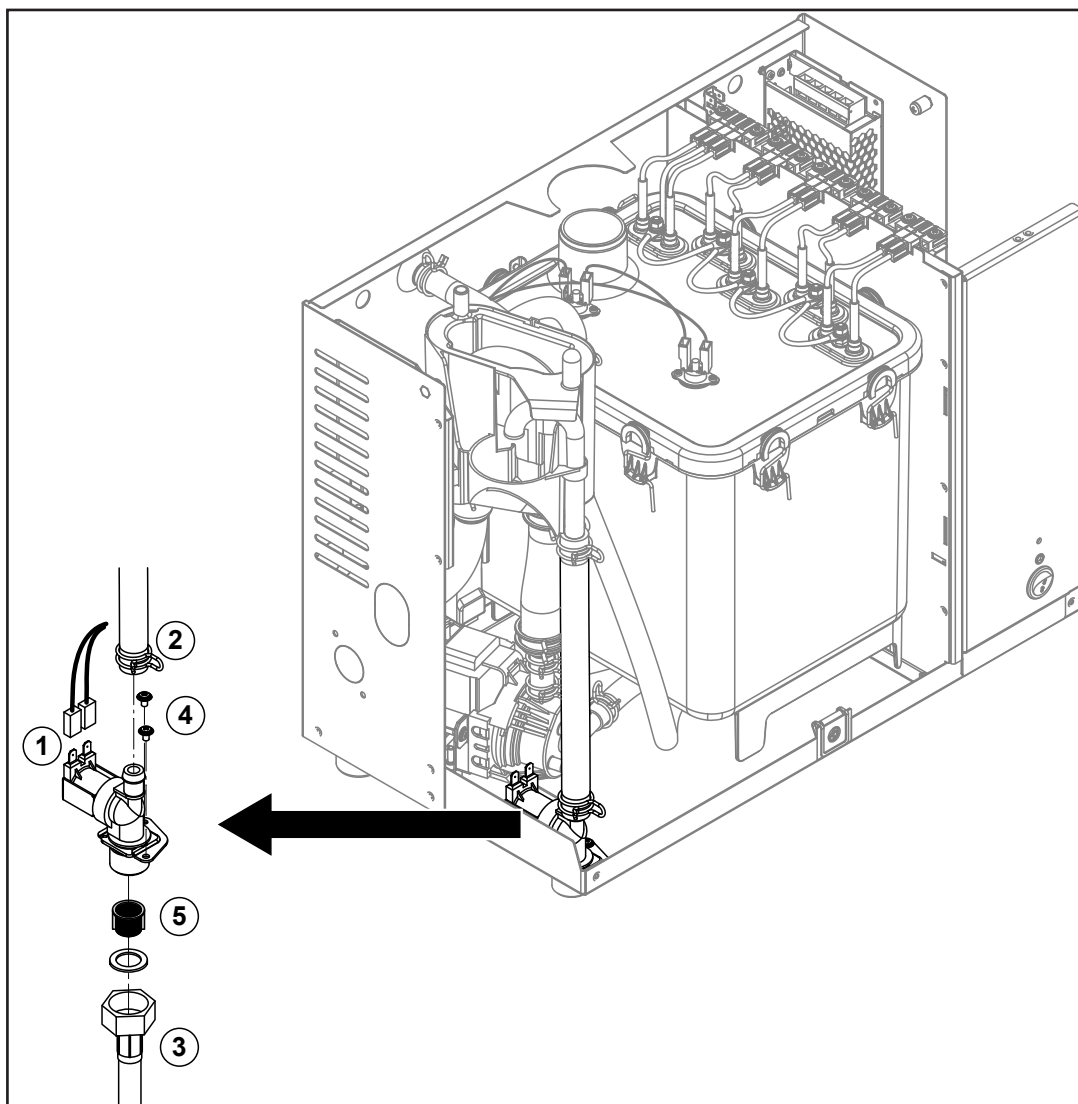

1. Débranchez les câbles électriques (inutile de tenir compte de la polarité des câbles).
2. Desserrez le collier de serrage et retirez le tuyau du raccordement de la connexion.
3. Desserrez le tuyau d'alimentation d'eau et retirez-le.
4. Desserrez les deux vis à l'aide d'un tournevis cruciforme et démontez la vanne d'admission.
5. Démontez le filtre-tamis à l'aide d'une pince à bec pointu.

Le remontage de la vanne d'admission s'effectue dans l'ordre inverse du démontage. Avant le remontage, assurez-vous que le filtre-tamis se trouve de nouveau dans la vanne d'admission.

7.4.6 Démontage et remontage du manchon d'accouplement

Le démontage du manchon d'accouplement requiert de démonter le réservoir à vapeur (voir [Chapitre 7.4.2](#)).

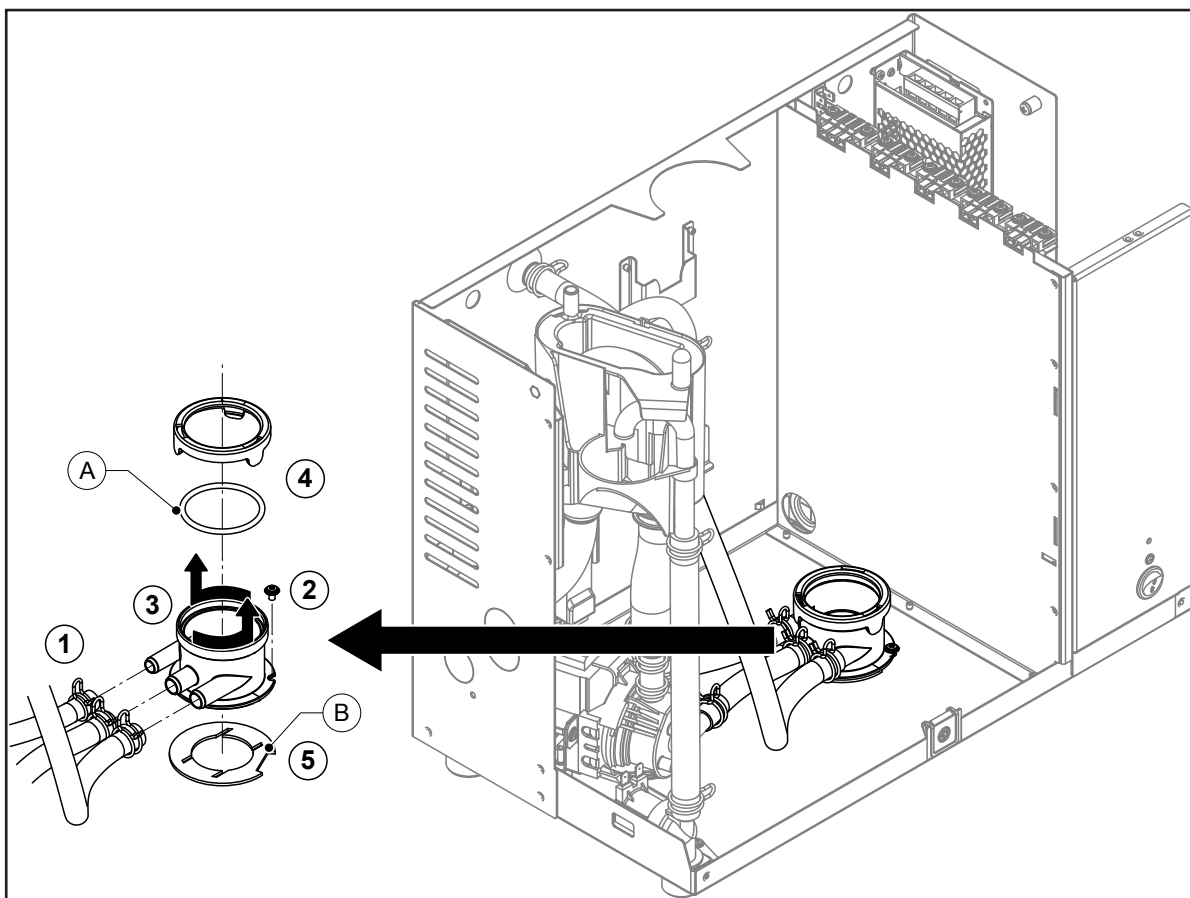

1. Desserrez les colliers de serrage et débranchez les tuyaux des raccordements.
2. Desserrez la vis qui fixe le manchon d'accouplement à la base du caisson.
3. Tournez le manchon d'accouplement à fond dans le sens inverse des aiguilles d'une montre et démontez-le par le haut.
4. Démontez l'anneau d'encliquetage et le joint torique « A ».
5. Démontez le joint « B » en bas du manchon d'accouplement.

Le remontage du manchon d'accouplement s'effectue dans l'ordre inverse du démontage. Avant de remonter le manchon d'accouplement, vérifiez que le joint torique « A », l'anneau d'encliquetage et le joint « B » ne sont pas endommagés, et remplacez-les le cas échéant.

7.5 Remarques concernant le nettoyage des composants de l'appareil

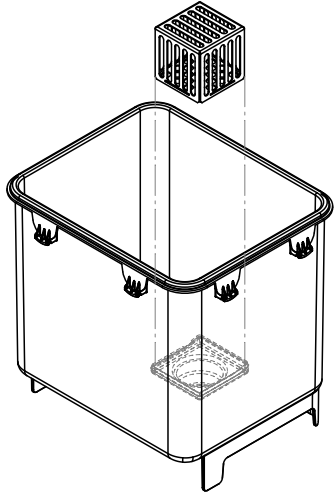
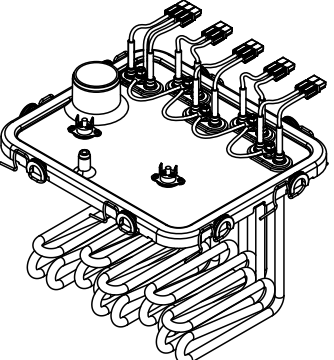
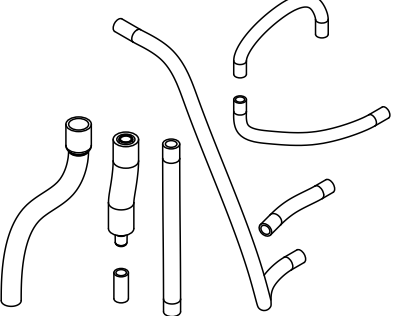
Composants de l'appareil	Que, comment et avec quoi nettoyer ?
<p>Réservoir à vapeur/filtre-tamis</p> 	<ul style="list-style-type: none"> Retirez les éventuels dépôts de calcaire à l'aide d'une brosse (n'utilisez pas de brosse métallique). S'ils sont très entartrés, placez le réservoir à vapeur et le filtre-tamis dans de l'acide formique à 8 % (respectez les consignes de sécurité figurant au Chapitre 7.6), jusqu'à ce que la couche de calcaire se soit dissoute. Nettoyez ensuite les pièces avec une solution savonneuse tiède et rincez abondamment à l'eau fraîche.
<p>Couvercle et thermoplongeurs</p> 	<ul style="list-style-type: none"> Plongez le couvercle avec thermoplongeurs intégrés jusqu'à 2 cm environ en dessous du bord du couvercle dans un bac avec de l'acide formique à 8 % (respectez les consignes de sécurité figurant au Chapitre 7.6). Laissez agir l'acide jusqu'à ce que la couche de calcaire sur les thermoplongeurs se soit dissoute. Remarque : les thermoplongeurs ne doivent pas nécessairement être entièrement exempts de calcaire. Rincez ensuite les thermoplongeurs abondamment à l'eau fraîche. <ul style="list-style-type: none"> PRUDENCE ! Veillez à ce que les raccordements électriques restent secs. PRUDENCE ! N'enlevez jamais la couche de calcaire sur les thermoplongeurs à l'aide d'outils (tournevis, racleur, etc.) ou en tapant fortement dessus. Vous risqueriez d'endommager les thermoplongeurs. Retirez avec précaution les éventuels dépôts de calcaire sur le couvercle et le(s) thermostat(s) à l'aide d'une brosse (n'utilisez pas de brosse métallique). Le(s) thermostat(s) doit(vent) être exempt(s) de calcaire.
<p>Tuyaux</p> 	<ul style="list-style-type: none"> Détachez le tartre dans les tuyaux en les tordant et en les fléchissant soigneusement, puis rincez-les méticuleusement avec l'eau chaude.

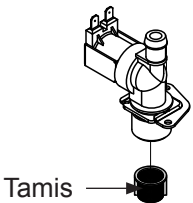
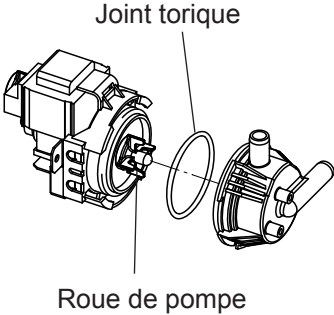
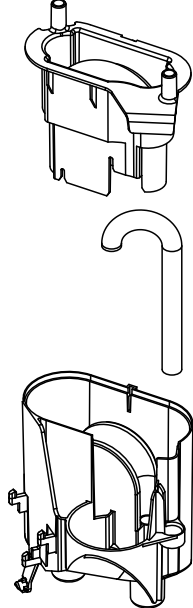
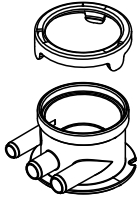
Composants de l'appareil	Que, comment et avec quoi nettoyer ?
<p>Vanne d'admission</p> 	<ul style="list-style-type: none"> Retirez les éventuels dépôts de calcaire dans la vanne d'admission et sur le tamis à l'aide d'une brosse (n'utilisez pas de brosse métallique). Nettoyez la vanne d'admission et le tamis avec une solution savonneuse tiède, puis rincez abondamment à l'eau fraîche. <p>Laissez sécher la vanne d'admission avant le réassemblage !</p>
<p>Pompe de vidange</p> 	<ul style="list-style-type: none"> Retirez les éventuels dépôts de calcaire dans le carter de pompe et sur la roue de pompe à l'aide d'une brosse (n'utilisez pas de brosse métallique). Frottez ensuite la roue de pompe avec un chiffon humide. Nettoyez le carter de pompe avec une solution savonneuse tiède et rincez abondamment à l'eau fraîche. <p>Laissez sécher la pompe de vidange avant le réassemblage !</p>
<p>Godet de remplissage</p> 	<ul style="list-style-type: none"> Démontez le godet de remplissage. Retirez les éventuels dépôts de calcaire des composants du godet de remplissage et de ses raccords à l'aide d'une brosse (n'utilisez pas de brosse métallique). S'ils sont très entartrés, plongez les composants du godet de remplissage dans de l'acide formique à 8 % (respectez les consignes de sécurité figurant au Chapitre 7.6) jusqu'à ce que la couche de calcaire se soit dissoute. Nettoyez ensuite les composants du godet de remplissage avec une solution savonneuse tiède et rincez abondamment à l'eau fraîche. Réassemblez le godet de remplissage.
<p>Manchon d'accouplement</p> 	<ul style="list-style-type: none"> Retirez les éventuels dépôts de calcaire dans le manchon d'accouplement et ses raccords à l'aide d'une brosse (n'utilisez pas de brosse métallique). S'il est très entartré, plongez le manchon d'accouplement dans de l'acide formique à 8 % (respectez les consignes de sécurité figurant au Chapitre 7.6) jusqu'à ce que la couche de calcaire se soit dissoute. Nettoyez ensuite le manchon d'accouplement avec une solution savonneuse tiède et rincez abondamment à l'eau fraîche.

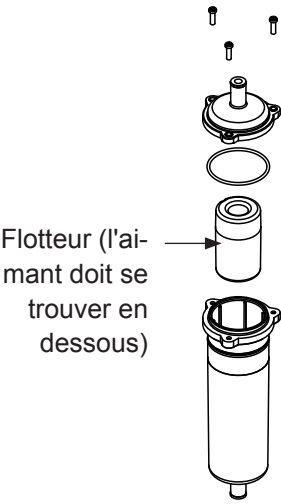
Composants de l'appareil	Que, comment et avec quoi nettoyer ?
<p data-bbox="252 215 450 237">Unité de niveau</p>  <p data-bbox="306 474 456 609">Flotteur (l'aimant doit se trouver en dessous)</p>	<ul style="list-style-type: none"> • Démontez l'unité de niveau. • Retirez les éventuels dépôts de calcaire du caisson de l'unité de niveau et de ses raccords à l'aide d'une brosse (n'utilisez pas de brosse métallique). S'il est très entartré, placez le caisson de l'unité de niveau dans de l'acide formique à 8 % (respectez les consignes de sécurité figurant au Chapitre 7.6) jusqu'à ce que la couche de calcaire se soit dissoute. • Retirez avec précaution les éventuels dépôts de calcaire du flotteur à l'aide d'une brosse (n'utilisez pas de brosse métallique) ! • Nettoyez ensuite les composants de l'unité de niveau avec une solution savonneuse tiède et rincez abondamment à l'eau fraîche. • Réassemblez l'unité de niveau. Important : lors du montage du flotteur, veillez à ce que l'aimant soit orienté vers le bas.
<p data-bbox="252 864 715 922">Intérieur de l'appareil (uniquement côté hydraulique)</p>	<p data-bbox="746 864 1430 922">Frottez l'intérieur de l'appareil avec un chiffon humide sans employer de détergent.</p> <p data-bbox="746 931 1430 990">PRUDENCE ! Veillez à ce que les raccordements électriques et les composants électroniques restent secs !</p>

7.6 Remarques concernant les détergents

Pour le nettoyage, utilisez **exclusivement les détergents répertoriés dans le tableau**. L'utilisation de désinfectants est uniquement autorisée si ces produits ne laissent pas de résidus toxiques. Dans tous les cas, rincez abondamment à l'eau les composants après leur nettoyage.



ATTENTION !

L'acide formique peut attaquer la peau, les yeux et les voies respiratoires. C'est pourquoi la peau, les yeux et les voies respiratoires ne doivent pas entrer en contact avec l'acide ou ses évaporations (portez des gants, une protection respiratoire et des lunettes de protection, et effectuez les travaux dans une pièce bien aérée ou à l'air libre).



PRUDENCE !

Pour le nettoyage, **n'utilisez aucun solvant, produit hydrocarboné aromatisé ou halogéné, ou produit agressif**, ceux-ci pouvant endommager des composants de l'appareil.

Respectez impérativement les instructions d'application et consignes de sécurité du fabricant des détergents, en particulier les indications concernant la protection personnelle, la protection de l'environnement et les éventuelles restrictions d'utilisation.

7.7 Remplacement de la cartouche filtrante en option

Remarque : il n'est pas nécessaire de couper l'arrivée d'eau pour démonter la cartouche filtrante, car sa tête est munie d'un clapet antiretour.

Pour remplacer la cartouche filtrante, procédez comme suit :

1. Éteignez le Condair Omega via l'interrupteur de l'appareil.
2. Assurez-vous que le tuyau blanc est placé sur le raccordement du bypass au niveau de la tête du filtre.
3. Placez un chiffon sous la cartouche filtrante afin de collecter l'eau résiduelle issue du démontage de la cartouche.
4. Tenez fermement avec les deux mains la cartouche filtrante sur le pourtour, afin qu'elle ne tombe pas lors du démontage. Tournez ensuite la cartouche filtrante avec précaution comme indiqué dans l'[Fig. 19 à gauche](#) à fond dans le sens de la flèche (environ 45°), et retirez la cartouche filtrante.
5. Sortez la nouvelle cartouche filtrante de l'emballage et retirez le capuchon.
6. Positionnez la cartouche filtrante sous la tête du filtre de telle façon que l'autocollant sur la cartouche filtrante soit orienté vers l'avant (toutes les informations requises sont ainsi toujours visibles).
7. Poussez la cartouche filtrante vers le haut tout en la tournant jusqu'à ce qu'elle s'enclenche dans la fermeture à baïonnette de la tête du filtre. Tournez ensuite la cartouche filtrante à fond dans la tête du filtre dans le sens de la flèche (environ 45°) comme indiqué dans l'[Fig. 19 à droite](#), en exerçant une légère pression vers le haut.

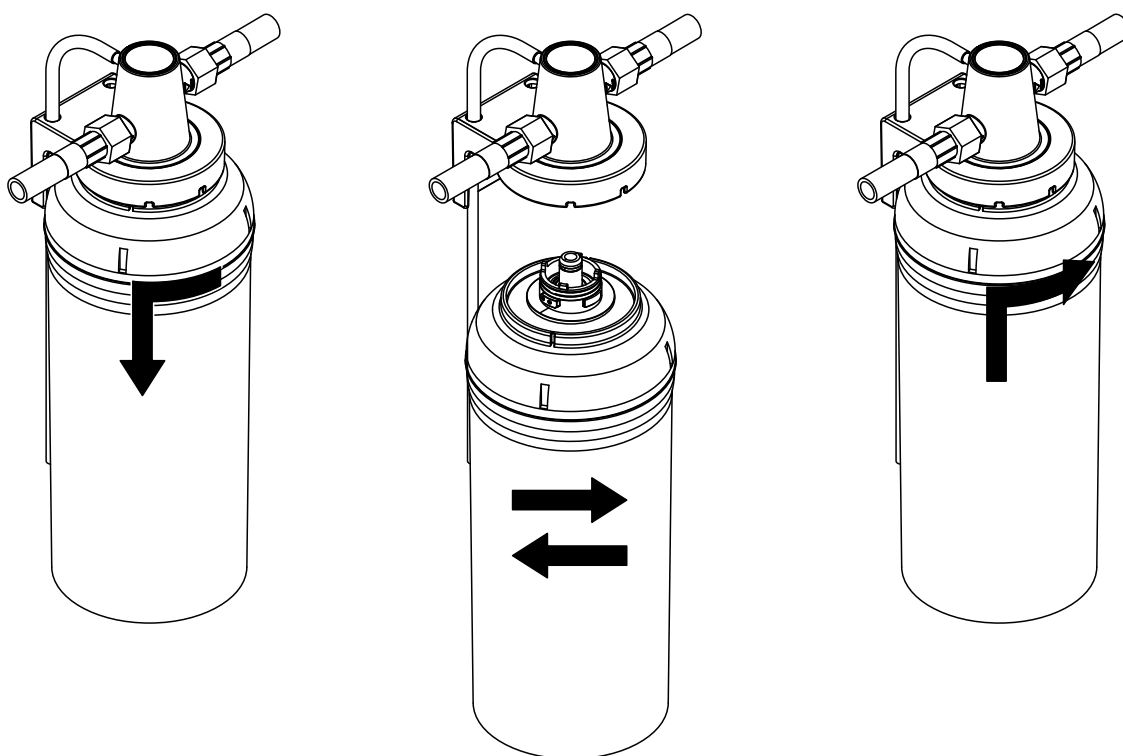

Fig. 19: Démontage d'une cartouche filtrante usagée

- Placez un récipient vide d'une capacité d'au moins 10 l près de la cartouche filtrante et acheminez-y le flexible de bypass blanc.

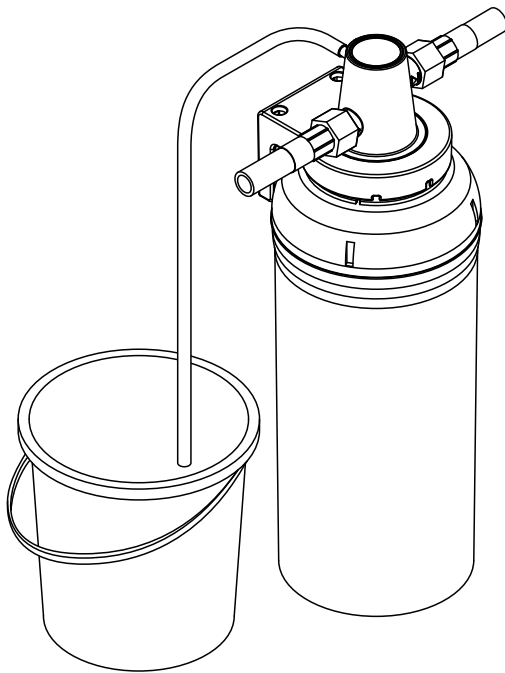

Fig. 20: Acheminez le flexible de bypass dans un récipient vide

- Réglez la vanne sur la tête du filtre de telle façon que « open » soit sur « Bypass » (position de nettoyage, voir Fig. 21). Maintenez la vanne dans cette position jusqu'à ce que l'eau sortante ne comporte plus de bulles. Réglez ensuite la vanne sur la tête du filtre de telle façon que « open » soit sur « Arrivée d'eau » (position de service, voir Fig. 22).

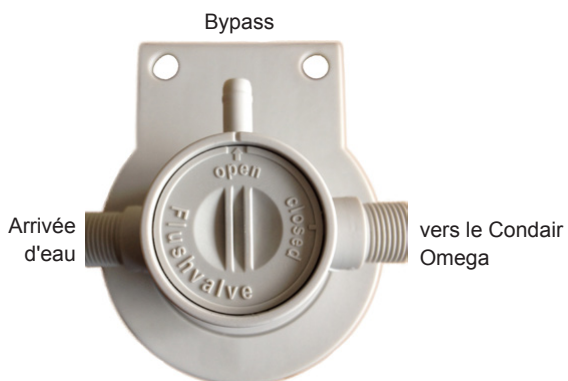

Fig. 21: Réglez la vanne sur « Bypass » (position de nettoyage)

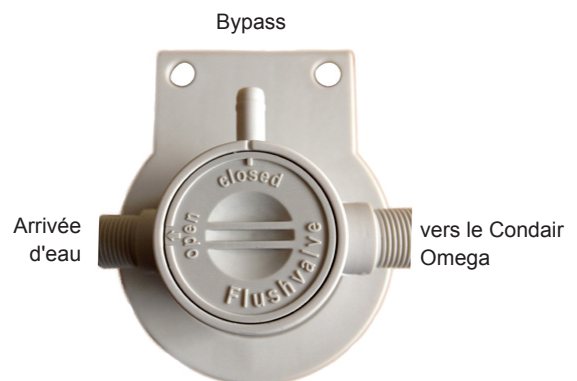

Fig. 22: Réglez la vanne sur « Arrivée d'eau » (position de service)

Remarque : une décoloration laiteuse ou foncée de l'eau qui s'écoule est normale et n'est pas synonyme de saleté.

Élimination de la vieille cartouche filtrante

L'ancienne cartouche filtrante peut être éliminée avec les ordures ménagères conformément aux directives locales en matière de gestion des déchets.

7.8 Réinitialisation du compteur de maintenance

Une fois la maintenance (maintenance de l'appareil ou remplacement de la cartouche de la cartouche filtrante en option) effectuée, réinitialisez le message/compteur de maintenance. Pour ce faire, procédez comme suit :

Comment réinitialiser le compteur de maintenance sur le Condair Omega sans écran tactile :

1. Assurez-vous que le cache de l'appareil est posé et verrouillé.
2. Allumez le Condair Omega.
3. Appuyez sur la touche de réinitialisation (en passant par l'ouverture à l'avant de l'appareil) jusqu'à ce que la diode jaune s'éteigne.

Important : ne réinitialisez le compteur de maintenance qu'une fois les travaux de maintenance correspondants effectués !

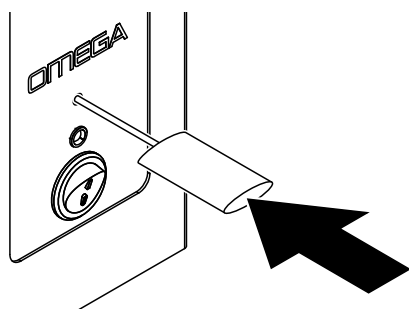

Fig. 23: Réinitialisez le compteur de maintenance

Comment réinitialiser le compteur de maintenance sur le Condair Omega avec écran tactile en option :

1. Assurez-vous que le cache de l'appareil est posé et verrouillé.
2. Allumez le Condair Omega.
3. Appelez le menu principal et saisissez le mot de passe « 0000 » (si le verrouillage de l'affichage est activé).
4. Sélectionnez le sous-menu « Maintenance » et saisissez le mot de passe « 3562 ».
5. Réinitialisez le compteur de maintenance « Entretien de l'appareil » :
Important : ne réinitialisez le compteur de maintenance « Gerätewartung » qu'une fois la maintenance de l'appareil effectuée !
 - Sélectionnez le sous-menu « Maintenance appareil ».
 - Sélectionnez la fonction de réinitialisation « Entretien effectué ».

Réinitialisez le compteur de maintenance « Remplacement de la cartouche » :

Important : ne réinitialisez le compteur de maintenance « Remplacement de la cartouche » qu'une fois la cartouche remplacée !

- Sélectionnez le sous-menu « Cartouche filtrante ».
 - Sélectionnez la fonction de réinitialisation « Cartouche remplacée ».
6. Le dialogue de réinitialisation apparaît :
 - Appuyez sur la touche <Coche> pour réinitialiser le compteur de maintenance. L'affichage de maintenance et le compteur de maintenance sont réinitialisés.
 - Appuyez sur la touche <Interruption> si la maintenance de l'appareil ou le remplacement de cartouche filtrante n'a pas encore eu lieu et s'il faut interrompre le processus de réinitialisation. La commande retourne au sous-menu « Maintenance ».

Remarque : les compteurs de maintenance peuvent également être réinitialisés via l'interface Web.

8 Dépannage

8.1 Remarques importantes relatives au dépannage

Qualification du personnel

Le dépannage ne peut être effectué que par du **personnel spécialisé, qualifié et dûment autorisé par l'exploitant**.

Les anomalies concernant l'installation électrique peuvent uniquement être solutionnées par un électricien ou par du personnel spécialisé habilité par le client.

Généralités

Pour le remplacement de composants défectueux, utilisez exclusivement des pièces de rechange d'origine Condair.

Sécurité

Mettez le Condair Omega hors service et coupez son alimentation électrique avant d'entamer les travaux de dépannage (voir [Chapitre 4.6](#)).



DANGER !

Assurez-vous que l'alimentation électrique du Condair Omega est bien coupée (vérifiez avec le détecteur de tension) et que le robinet d'arrêt de la conduite d'arrivée d'eau est bien fermé.



PRUDENCE !

Les composants électroniques à l'intérieur de l'unité de commande du Condair Omega sont très sensibles aux décharges électrostatiques.

Par conséquent : avant de commencer des travaux de réparation sur l'équipement électrique du Condair Omega, prenez des mesures de protection contre les dommages provoqués par des décharges électrostatiques (protection ESD).

8.2 Affichage d'anomalies

Affichage d'anomalies sur le Condair Omega **sans** écran tactile :

Les anomalies détectées par la commande en cours de fonctionnement sont signalées par la diode jaune (avertissement ou maintenance nécessaire) ou la diode rouge (erreur) au-dessus de l'interrupteur de l'appareil.

Remarque : il est possible de consulter les messages d'erreur et d'avertissement grâce à l'interface Web intégrée et un navigateur Internet. Il faut pour ce faire qu'un ordinateur portable soit raccordé au Condair Omega. Respectez les instructions figurant dans la notice d'utilisation de l'interface Web.

Affichage des anomalies sur le Condair Omega **avec** écran tactile en option :

Les anomalies détectées par la commande en cours de fonctionnement sont signalées par la diode jaune (avertissement ou maintenance nécessaire) ou la diode rouge (erreur) au-dessus de l'interrupteur de l'appareil et par le Triangle d'alerte jaune ou rouge en haut à gauche de l'écran.

Avertissements (affichages de maintenance)



Les avertissements et échéances de maintenance sont signalés par le Triangle d'alerte jaune sur l'écran d'accueil et la diode jaune au-dessus de l'interrupteur de l'appareil. Le Condair Omega continue de fonctionner normalement.

Erreurs



Les anomalies empêchant tout fonctionnement, ne permettant un fonctionnement que dans certaines conditions ou susceptibles d'endommager l'installation sont annoncées par le Triangle d'alerte rouge sur l'écran d'accueil et la diode rouge au-dessus de l'interrupteur de l'appareil. Selon le type d'anomalie, la production de vapeur s'arrête ou le Condair Omega continue de fonctionner normalement.

Appuyez sur le Triangle d'alerte pour afficher la liste des anomalies avec les messages d'avertissement et d'erreur actifs. Appuyez sur l'avertissement ou l'erreur correspondant(e) pour obtenir des informations plus précises sur l'anomalie (voir l'illustration de droite).

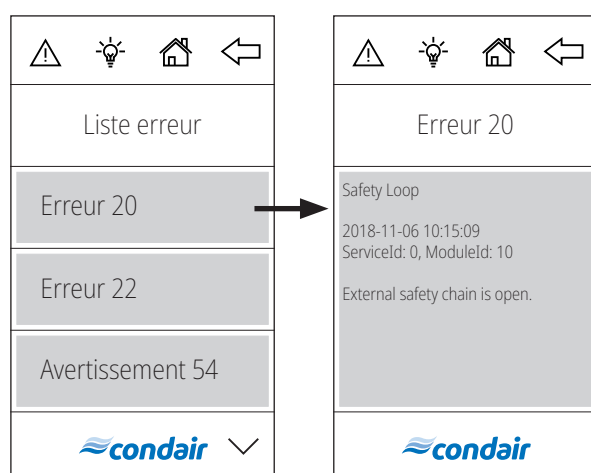

8.3 Liste des anomalies

La plupart des anomalies ne sont pas dues à un fonctionnement défectueux de l'appareil, mais à des installations inadéquates ou au non-respect des instructions de planification. La recherche des causes possibles de l'anomalie doit donc toujours inclure la vérification de l'installation (par ex. des raccords de tuyaux, de la régulation, etc.).

Avertissement	Erreurs	Affichage	Cause	Mesure corrective
W14	—	Ouverture prolongée de la porte	Porte de la cabine ouverte pendant trop longtemps. Remarque : Le Condair Delta SPA Control Box et du Condair Omega coupent automatiquement tous les systèmes de chauffage (vapeur, chauffage de banc, chauffage de sauna, etc.) jusqu'à la fermeture de la porte de la cabine.	
			La porte de la cabine est restée ouverte plus longtemps que le temps "Door open" prédéfini.	Fermer la porte de la cabine.
			Le mode d'observation de la porte est actif et s'est déclenché.	Le Condair Delta SPA Control Box ou le Condair Omega respectivement doit être redémarré.
—	E18	Capteur de temp. de la cabine instable	Mesure de l'instabilité de température de la cabine. Remarque : Arrêt de fonctionnement du Condair Delta SPA Control Box ou du Condair Omega. Une fois le "Instable Time" (délai d'instabilité) spécifié écoulé, le fonctionnement reprendra automatiquement.	
			Mesure de température instable due à la manipulation du capteur de température dans la cabine.	Vérifier le capteur de température dans la cabine.
—	E20	Safety Loop	La chaîne de sécurité externe est interrompue. Remarque : Le Condair Delta SPA Control Box et du Condair Omega passent en mode veille. Dès que la chaîne de sécurité externe est à nouveau bouclée, le Condair Delta SPA Control Box ou du Condair Omega se remet à fonctionner normalement.	
			Un ou plusieurs appareils de surveillance de la chaîne de sécurité externe s'est/se sont déclenché(s).	Vérifiez l'/les appareil(s) de surveillance de la chaîne de sécurité externe.
			La chaîne de sécurité externe n'est pas raccordée correctement.	Faites contrôler/connecter correctement le câblage de la chaîne de sécurité externe par un électricien.
—	E21	Niveau max.	Niveau d'eau trop élevé dans le réservoir de vapeur du Condair Omega. Remarque : le Condair Omega s'arrête de fonctionner ; Après avoir résolu le problème, il faut éteindre et rallumer le Condair Omega. Si le Condair Omega est contrôlé par le Condair Delta SPA Control Box, alors celui-ci devra également être éteint et rallumé après que le Condair Omega a été redémarré.	
			Unité de niveau entartrée.	Nettoyez l'unité de niveau.
			Les raccords de tuyaux sont bouchés entre l'unité de niveau et le réservoir à vapeur.	Contrôlez/nettoyez les raccords de tuyaux entre l'unité de niveau et le réservoir à vapeur.

Avertissement	Erreurs	Affichage	Cause	Mesure corrective
—	E22	Temps de remplissage max.	Durée de remplissage maximale dépassée. Remarque : le Condair Omega s'arrête de fonctionner ; Après avoir résolu le problème, il faut éteindre et rallumer le Condair Omega. Si le Condair Omega est contrôlé par le Condair Delta SPA Control Box, alors celui-ci devra également être éteint et rallumé après que le Condair Omega a été redémarré.	
			Arrivée d'eau entravée/vanne d'arrêt fermée/pression hydraulique trop faible.	Contrôlez l'arrivée d'eau (filtre, conduites, etc.), contrôlez/ouvrez la vanne d'arrêt, contrôlez la pression hydraulique.
			Vanne d'admission bloquée ou défectueuse.	Contrôlez le tamis dans la vanne d'admission et nettoyez-le si nécessaire. Remplacez la vanne.
			Contre-pression trop élevée dans la conduite à vapeur (pression trop élevée dans la cabine de bain de vapeur, conduite à vapeur trop longue ou pliée), d'où perte d'eau via le godet à eau.	Vérifiez la pression dans la cabine, ainsi que l'installation à vapeur.
			Fuite dans le système hydraulique.	Contrôlez/étanchéifiez le système hydraulique.
W29	—	Service required	Le compteur de maintenance pour la maintenance du Condair Omega est arrivé à échéance. Remarque : Le Condair Delta SPA Control Box et du Condair Omega continuent de fonctionner normalement.	
			Compteur de maintenance pour la maintenance de l'appareil arrivé à échéance.	Effectuez l'entretien conformément à la notice d'utilisation du Condair Omega et remettez à zéro le compteur d'entretien « Service erledigt » (Entretien effectué).
—	E32	Cabin Temp. Sensor out of Range (Capteur de température de cabine hors de la plage autorisée)	La température mesurée dans la cabine se situe en dehors de la plage autorisée. Remarque : Arrêt de fonctionnement du Condair Delta SPA Control Box ou du Condair Omega. Après la résolution du problème, le Condair Delta SPA Control Box ou du Condair Omega doit être éteint et rallumé (en fonction du type d'appareil ayant subi le dysfonctionnement).	
			Mauvais capteur de température connecté.	Vérifiez que le capteur de température connecté est correct.
			Capteur de température pas ou mal connecté.	Contrôlez le câblage du capteur de température/connectez correctement le capteur de température.
			Mauvaise configuration du capteur de température dans le logiciel de commande.	Vérifiez/corrigez la configuration du capteur de température dans le logiciel de commande.
		Capteur de température défectueux.	Remplacez le capteur de température.	

Avertissement	Erreurs	Affichage	Cause	Mesure corrective
—	E46	Max. drain time (Temps de vidange max.)	Le temps de vidange maximal du Condair Omega a été dépassé. Remarque : le Condair Omega s'arrête de fonctionner. Après avoir résolu le problème, il faut éteindre et rallumer le Condair Omega. Si le Condair Omega est contrôlé par le Condair Delta SPA Control Box, alors celui-ci devra également être éteint et rallumé après que le Condair Omega a été redémarré.	
			Pompe de vidange pas ou mal connectée.	Contrôlez/connectez correctement la pompe de vidange.
			Tuyau de vidange du Condair Omega plié ou bouché.	Vérifiez/nettoyez le tuyau de vidange du Condair Omega, et remplacez-le si nécessaire.
			Évacuation d'eau entravée (conduite d'évacuation externe ou siphon bouché(e)).	Nettoyez la conduite d'évacuation d'eau et le siphon.
			Tuyaux de raccordement à l'unité de niveau bouchés.	Nettoyez ou remplacez les raccords de tuyaux.
			Pompe de vidange défectueuse.	Remplacez la pompe de vidange.
—	E47	Level unit	Le niveau dans le réservoir de vapeur du Condair Omega se situe dans une plage anormale. Remarque : le Condair Omega s'arrête de fonctionner ; Après avoir résolu le problème, il faut éteindre et rallumer le Condair Omega. Si le Condair Omega est contrôlé par le Condair Delta SPA Control Box, alors celui-ci devra également être éteint et rallumé après que le Condair Omega a été redémarré.	
			Unité de niveau défectueuse.	Remplacez l'unité de niveau.
—	E56	Int. Safety Loop	La chaîne de sécurité interne du Condair Omega est coupée. Remarque : le Condair Omega s'arrête de fonctionner ; Après avoir résolu le problème, il faut éteindre et rallumer le Condair Omega. Si le Condair Omega est contrôlé par le Condair Delta SPA Control Box, alors celui-ci devra également être éteint et rallumé après que le Condair Omega a été redémarré.	
			Interrupteur de surchauffe pas connecté correctement.	Faites contrôler/connecter correctement le câblage de l'interrupteur de surchauffe par un électricien.
			Interrupteur de surchauffe défectueux.	Faites remplacer l'interrupteur de surchauffe par un électricien.
—	E57	Cabin Over Temp.	L'interrupteur de surchauffe s'est déclenché.	Faites vérifier le Condair Omega par un technicien de maintenance Condair. Important : pour des raisons de sécurité, il est impératif de remplacer les éléments chauffants après le déclenchement de l'interrupteur de surchauffe.
			La température dans la cabine ou dans un élément chauffant est trop élevée. Remarque : Arrêt de fonctionnement du Condair Delta SPA Control Box ou du Condair Omega. Après la résolution du problème, le Condair Delta SPA Control Box ou du Condair Omega doit être éteint et rallumé (en fonction du type d'appareil ayant subi le dysfonctionnement).	
			L'interrupteur de surchauffe de la cabine s'est déclenché en raison d'une température trop élevée dans la cabine.	Faites vérifier l'interrupteur de surchauffe de la cabine par un électricien.
			L'interrupteur de surchauffe de l'élément chauffant s'est déclenché en raison d'une température trop élevée de l'élément chauffant.	Contrôlez les éléments chauffants sous surveillance de l'interrupteur de surchauffe.

Avertissement	Erreurs	Affichage	Cause	Mesure corrective
—	E87	Local 24 V Supply (Alimentation locale 24 V)	Tension locale 24 V sur la platine de commande du Condair Delta SPA Control Box ou du Condair Omega en dehors des valeurs admises. Remarque : Le Condair Delta SPA Control Box et du Condair Omega passe en mode veille. Si l'anomalie disparaît d'elle-même, le Condair Delta SPA Control Box ou du Condair Omega se remet à fonctionner normalement.	
			Court-circuit sur le module d'alimentation ou module d'alimentation défectueux.	Contactez un représentant Condair.
—	E88	Local 5V Supply (Alimentation locale 5 V)	Tension locale 5 V sur la platine de commande du Condair Delta SPA Control Box ou du Condair Omega en dehors des valeurs admises. Remarque : Le Condair Delta SPA Control Box et du Condair Omega passe en mode veille. Si l'anomalie disparaît d'elle-même, le Condair Delta SPA Control Box ou du Condair Omega se remet à fonctionner normalement.	
			Court-circuit sur le module d'alimentation ou module d'alimentation défectueux.	Contactez un représentant Condair.
—	E97	Régulateur 24V Supply (Alimentation 24 V)	Alimentation externe 24 V du Condair Delta SPA Control Box ou du Condair Omega défectueuse. Tension trop élevée ou trop faible. Remarque : Le Condair Delta SPA Control Box et du Condair Omega continuent de fonctionner normalement.	
			Fusible « F2 » sur la platine de commande défectueux.	Remplacez le fusible « F2 » sur la platine de commande.
			Court-circuit sur la connexion externe.	Faites réparer le court-circuit par un électricien.
			Surcharge sur la connexion externe.	Débranchez la charge sur la connexion externe.
—	E120	Min. fill time (Temps de remplissage min.)	Temps minimal de remplissage du Condair Omega non atteint. Remarque : le Condair Omega s'arrête de fonctionner. Après avoir résolu le problème, il faut éteindre et rallumer le Condair Omega. Si le Condair Omega est contrôlé par le Condair Delta SPA Control Box, alors celui-ci devra également être éteint et rallumé après que le Condair Omega a été redémarré.	
			Unité de niveau entartrée.	Nettoyez l'unité de niveau.
			Les raccords de tuyaux sont bouchés entre l'unité de niveau et le réservoir à vapeur.	Vérifiez les raccords de tuyaux entre l'unité de niveau et le réservoir à vapeur et nettoyez-les si nécessaire.
			Filtre-tamis dans le réservoir à vapeur très entartré ou appareil très entartré.	Effectuez l'entretien du Condair Omega et remettez le compteur de maintenance à zéro « Service erledigt » (Entretien terminé).
W121	—	Max. evaporation time (Temps max. d'évaporation)	Temps maximal d'évaporation du Condair Omega dépassé. Remarque : Le Condair Omega effectue un test de niveau et, si le test réussit, continue à fonctionner normalement et le message d'avertissement est effacé. Si le test de niveau n'a pas réussi, le message d'avertissement réapparaît et le test de niveau est répété. Si l'avertissement se reproduit, vérifiez les points suivants.	
			Certains thermoplongeurs défectueux.	Remplacez les thermoplongeurs concernés.
			Tension d'alimentation trop basse ou défaillance de phase (L1, L2 ou L3).	Faites vérifier la tension réseau et les raccordements par un électricien.
			Conduite à vapeur trop longue ou non isolée.	Respectez la longueur de conduite maximale (8 m), isolez la conduite à vapeur.

Avertissement	Erreurs	Affichage	Cause	Mesure corrective
—	E155	Régulateur 5V Supply (Alimentation 5 V)	L'alimentation externe 5 V du Condair Omega est défectueuse. Tension trop élevée ou trop faible. Remarque : Le Condair Delta SPA Control Box et du Condair Omega continuent de fonctionner normalement.	
			Court-circuit sur la diode.	Contactez un représentant Condair.
			Surcharge sur la connexion de la diode.	Vérifiez la connexion de la diode.
	E156	EEPROM Read	Lecture sur l'EEPROM impossible. Remarque : Pour résoudre le problème, le Condair Delta SPA Control Box ou du Condair Omega doit être éteint et rallumé (selon le type d'appareil qui subit la panne).	
			EEPROM défectueuse.	Contactez un représentant Condair.
	E157	EEPROM write	Écriture sur l'EEPROM impossible. Remarque : Pour résoudre le problème, le Condair Delta SPA Control Box ou du Condair Omega doit être éteint et rallumé (selon le type d'appareil qui subit la panne).	
			EEPROM défectueuse.	Contactez un représentant Condair.
—	E158	Heat Element 1 control relay (Relais de commande de l'élément chauffant 1)	Le relais de commande de l'élément chauffant 1 ne fonctionne pas correctement. Remarque : Arrêt de fonctionnement du Condair Delta SPA Control Box ou du Condair Omega. Après avoir résolu le problème, il faut éteindre et rallumer le Condair Omega. Si le Condair Omega est contrôlé par le Condair Delta SPA Control Box, alors celui-ci devra également être éteint et rallumé après que le Condair Omega a été redémarré.	
			Le relais de commande de l'élément chauffant 1 sur la platine de commande est bloqué.	Contactez un représentant Condair.
—	E159	Heat Element 2 control relay (Relais de commande de l'élément chauffant 2)	Le relais de commande de l'élément chauffant 2 ne fonctionne pas correctement. Remarque : Arrêt de fonctionnement du Condair Delta SPA Control Box ou du Condair Omega. Après avoir résolu le problème, il faut éteindre et rallumer le Condair Omega. Si le Condair Omega est contrôlé par le Condair Delta SPA Control Box, alors celui-ci devra également être éteint et rallumé après que le Condair Omega a été redémarré.	
			Le relais de commande de l'élément chauffant 2 sur la platine de commande est bloqué.	Contactez un représentant Condair.
—	E160	Heat Element 3 control relay (Relais de commande de l'élément chauffant 3)	Le relais de commande de l'élément chauffant 3 ne fonctionne pas correctement. Remarque : Arrêt de fonctionnement du Condair Delta SPA Control Box ou du Condair Omega. Après avoir résolu le problème, il faut éteindre et rallumer le Condair Omega. Si le Condair Omega est contrôlé par le Condair Delta SPA Control Box, alors celui-ci devra également être éteint et rallumé après que le Condair Omega a été redémarré.	
			Le relais de commande de l'élément chauffant 3 sur la platine de commande est bloqué.	Contactez un représentant Condair.
—	E161	Heat Element 4 control relay (Relais de commande de l'élément chauffant 4)	Le relais de commande de l'élément chauffant 4 ne fonctionne pas correctement. Remarque : Arrêt de fonctionnement du Condair Delta SPA Control Box ou du Condair Omega. Après avoir résolu le problème, il faut éteindre et rallumer le Condair Omega. Si le Condair Omega est contrôlé par le Condair Delta SPA Control Box, alors celui-ci devra également être éteint et rallumé après que le Condair Omega a été redémarré.	
			Le relais de commande de l'élément chauffant 4 sur la platine de commande est bloqué.	Contactez un représentant Condair.

Avertissement	Erreurs	Affichage	Cause	Mesure corrective
—	E162	Heat Element 5 control relay (Relais de commande de l'élément chauffant 5)	Le relais de commande de l'élément chauffant 5 ne fonctionne pas correctement. Remarque : Arrêt de fonctionnement du Condair Delta SPA Control Box ou du Condair Omega. Après avoir résolu le problème, il faut éteindre et rallumer le Condair Omega. Si le Condair Omega est contrôlé par le Condair Delta SPA Control Box, alors celui-ci devra également être éteint et rallumé après que le Condair Omega a été redémarré.	
			Le relais de commande de l'élément chauffant 5 sur la platine de commande est bloqué.	Contactez un représentant Condair.
W163	—	Cartridge replacement (Remplacement de la cartouche)	Le compteur de maintenance pour le remplacement de la cartouche filtrante optionnelle dans l'entrée d'eau du Condair Omega est arrivé à échéance. Remarque : Le Condair Delta SPA Control Box et du Condair Omega continuent de fonctionner normalement.	
			La cartouche de la cartouche filtrante en option est épuisée.	Remplacez la cartouche filtrante et réinitialisez le compteur d'entretien (voir la notice d'utilisation du Condair Omega).
W164	—	Hardware replacement (Remplacement du matériel)	Le compteur d'entretien pour le remplacement du matériel du Condair Omega ou du Condair Delta SPA Control Box est arrivé à échéance. Remarque : Le Condair Delta SPA Control Box et du Condair Omega continuent de fonctionner normalement.	
			Le matériel du Condair Omega ou du Condair Delta SPA Control Box est arrivé à échéance.	Prenez contact avec votre représentant Condair.
—	E165	Max. session time (Durée max. de la session)	La durée maximale de bain a été dépassée. Remarque : Arrêt de fonctionnement du Condair Delta SPA Control Box ou du Condair Omega. Une fois le problème résolu, le Condair Delta SPA Control Box ou du Condair Omega doit être éteint et rallumé.	
			Le bain de vapeur n'a pas été arrêté avant l'échéance de la durée maximale autorisée.	Vérifiez/corrigez le réglage de la durée maximale de bain de vapeur.
W166	—	Forced Shut Down (Arrêt forcé)	Un arrêt forcé a été déclenché pendant la phase de séchage. Remarque : Le Condair Delta SPA Control Box et du Condair Omega continuent de fonctionner normalement. Après un arrêt forcé, une nouvelle phase de bain peut être démarrée à tout moment. Le message d'avertissement sera automatiquement réinitialisé au redémarrage.	
			L'appareil a été éteint avant la fin de la phase de séchage.	Attendez que le temps de séchage spécifié soit écoulé.
W168	—	Low Water Reservoir Level (Niveau d'eau trop bas dans le réservoir)	Le niveau d'eau dans le réservoir du poêle de sauna est trop bas. Remarque : Le Condair Delta SPA Control Box continue de fonctionner normalement.	
			Niveau d'eau trop bas dans le réservoir d'eau	Une fois les éléments chauffants refroidis, remplissez le réservoir d'eau.

Avertissement	Erreurs	Affichage	Cause	Mesure corrective
—	E170	Hum. Sensor out of Range (Capteur hors de la plage autorisée)	L'humidité mesurée dans la cabine se situe en dehors de la plage autorisée. Remarque : Arrêt de fonctionnement du Condair Delta SPA Control Box ou du Condair Omega. Après la résolution du problème, le Condair Delta SPA Control Box ou du Condair Omega doit être éteint et rallumé (en fonction du type d'appareil ayant subi le dysfonctionnement).	
			Mauvais capteur d'humidité connecté.	Vérifiez que le capteur d'humidité connecté est correct.
			Capteur d'humidité pas ou mal connecté.	Vérifiez le câblage du capteur d'humidité/branchez-le correctement.
			Mauvaise configuration du capteur d'humidité dans le logiciel de commande.	Vérifiez/corrigez la configuration du capteur d'humidité dans le logiciel de commande.
			Capteur d'humidité défectueux.	Remplacez le capteur d'humidité.
—	E171	Hum. Capteur Instable	Mesure de l'humidité instable dans la cabine. Remarque : Arrêt de fonctionnement du Condair Delta SPA Control Box ou du Condair Omega. Après la résolution du problème, le Condair Delta SPA Control Box ou du Condair Omega doit être éteint et rallumé (en fonction du type d'appareil ayant subi le dysfonctionnement).	
			Mesure d'humidité instable due à la manipulation du capteur d'humidité dans la cabine.	Vérifiez le capteur d'humidité dans la cabine.
—	E172	Bench Sensor out of Range (Capteur du chauffage de banc hors de la plage autorisée)	La température du banc mesurée dans la cabine se situe en dehors de la plage autorisée. Remarque : Arrêt de fonctionnement du Condair Delta SPA Control Box ou du Condair Omega. Après la résolution du problème, le Condair Delta SPA Control Box ou du Condair Omega doit être éteint et rallumé (en fonction du type d'appareil ayant subi le dysfonctionnement).	
			Mauvais capteur de température connecté.	Vérifiez que le capteur de température connecté est correct.
			Capteur de température pas ou mal connecté.	Contrôlez le câblage du capteur de température/connectez correctement le capteur de température.
			Mauvaise configuration du capteur de température dans le logiciel de commande.	Vérifiez/corrigez la configuration du capteur de température dans le logiciel de commande.
			Capteur de température défectueux.	Remplacez le capteur de température.
—	E173	Wall Sensor out of Range (Capteur du chauffage du mur hors de la plage autorisée)	La température mesurée du mur dans la cabine se situe en dehors de la plage autorisée. Remarque : Arrêt de fonctionnement du Condair Delta SPA Control Box ou du Condair Omega. Après la résolution du problème, le Condair Delta SPA Control Box ou du Condair Omega doit être éteint et rallumé (en fonction du type d'appareil ayant subi le dysfonctionnement).	
			Mauvais capteur de température connecté.	Vérifiez que le capteur de température connecté est correct.
			Capteur de température pas ou mal connecté.	Contrôlez le câblage du capteur de température/connectez correctement le capteur de température.
			Mauvaise configuration du capteur de température dans le logiciel de commande.	Vérifiez/corrigez la configuration du capteur de température dans le logiciel de commande.
			Capteur de température défectueux.	Remplacez le capteur de température.

Avertissement	Erreurs	Affichage	Cause	Mesure corrective
—	E174	Oven Sensor out of Range	La température mesurée du poêle de sauna est en dehors de la plage valide. Remarque : Arrêt de fonctionnement du Condair Delta SPA Control Box ou du Condair Omega. Après la résolution du problème, le Condair Delta SPA Control Box ou du Condair Omega doit être éteint et rallumé (en fonction du type d'appareil ayant subi le dysfonctionnement).	
			Mauvais capteur de température connecté.	Vérifiez que le capteur de température connecté est correct.
			Capteur de température pas ou mal connecté.	Contrôlez le câblage du capteur de température/connectez correctement le capteur de température.
			Mauvaise configuration du capteur de température dans le logiciel de commande.	Vérifiez/corrigez la configuration du capteur de température dans le logiciel de commande.
			Capteur de température défectueux.	Remplacez le capteur de température.
W175	—	Critical Cabin Temp. (Temp. critique en cabine)	La température mesurée dans la cabine a dépassé la limite de température critique. Remarque : Le Condair Delta SPA Control Box ou du Condair Omega coupent automatiquement tous les systèmes de chauffage (vapeur, chauffage de banc, chauffage de sauna, etc.) jusqu'à ce que la température de la cabine soit à nouveau dans la plage autorisée.	
			La température de la cabine a dépassé la limite de température critique.	Assurez-vous que la valeur de consigne ou la température critique est réglée correctement.
W176	—	Critical Bench Temp. (Temp. critique du banc)	La température mesurée du banc a dépassé la limite de température critique. Remarque : Le Condair Delta SPA Control Box ou du Condair Omega coupe automatiquement le chauffage de banc jusqu'à ce que la température de celui-ci soit à nouveau dans la plage autorisée.	
			La température du banc a dépassé la limite de température critique.	Assurez-vous que la valeur de consigne ou la température critique est réglée correctement.
W177	—	Critical Wall Temperature (Température critique du mur)	La température mesurée du mur a dépassé la limite de température critique. Remarque : Le Condair Delta SPA Control Box ou du Condair Omega coupe automatiquement le chauffage mural jusqu'à ce que la température de celui-ci soit à nouveau dans la plage autorisée.	
			La température du mur a dépassé la limite de température critique.	Assurez-vous que la valeur de consigne ou la température critique est réglée correctement.
W178	—	Critical Biosauna Enthalpy (Enthalpie critique du sauna bio)	Les valeurs de température et d'humidité mesurées ont dépassé la valeur limite de la plage critique de la courbe d'enthalpie. Remarque : Le Condair Delta SPA Control Box coupe automatiquement tous les systèmes de chauffage (vapeur, poêle de sauna, etc.) jusqu'à ce que la température et l'humidité de la cabine soient à nouveau dans la plage autorisée.	
			Les valeurs de température et d'humidité ont dépassé la valeur limite de la plage critique de la courbe d'enthalpie.	Assurez-vous que les valeurs de consigne de température et d'humidité de la cabine sont correctement réglées.
—	E179	Over Enthalpy Biosauna (Sur-enthalpie du sauna bio)	Les valeurs de température et d'humidité mesurées se situent dans la plage anormale. Remarque : Arrêt de fonctionnement du Condair Delta SPA Control Box. Une fois le problème résolu, le Condair Delta SPA Control Box doit être éteint et rallumé.	
			Les valeurs de température et d'humidité se situent dans la plage anormale.	Assurez-vous que les valeurs de consigne de température et d'humidité de la cabine sont correctement réglées.

Avertissement	Erreurs	Affichage	Cause	Mesure corrective
W180	—	Critical Setpoint (Valeur de consigne critique)	La valeur de consigne réglée est supérieure à la limite critique. Remarque : Le Condair Delta SPA Control Box et du Condair Omega continuent de fonctionner normalement. Cependant, si la valeur critique est dépassée pendant le bain, le chauffage s'arrête automatiquement.	
			La valeur de consigne programmée se situe en dehors de la plage autorisée.	Assurez-vous que la valeur de consigne se situe dans la plage autorisée.
—	E181	Demand/Hum. Input	Le signal de demande ou le signal du capteur d'humidité à l'entrée de signal se situe hors de la plage autorisée. Remarque : Arrêt de fonctionnement du Condair Delta SPA Control Box ou du Condair Omega. Après la résolution du problème, le Condair Delta SPA Control Box ou du Condair Omega doit être éteint et rallumé (en fonction du type d'appareil ayant subi le dysfonctionnement).	
			La valeur mesurée à l'entrée du signal de commande ou de demande se trouve en dehors de la plage autorisée.	Vérifiez l'entrée du signal.
W182	—	Critical Oven Temp.	La température mesurée du poêle de sauna a dépassé la limite de température critique. Remarque : Le Condair Delta SPA Control Box ou du Condair Omega coupent automatiquement tous les systèmes de chauffage (vapeur, chauffage de banc, chauffage de sauna, etc.) jusqu'à ce que la température du poêle de sauna soit à nouveau dans la plage autorisée.	
			La température du poêle de sauna a dépassé la limite de température critique	Assurez-vous que la valeur de consigne ou la température critique est réglée correctement.
W183	—	Door Open	La porte de la cabine est ouverte. Remarque: Tant que la porte est ouverte, aucune nouvelle séance de bain ne peut être démarrée.	
			La porte de la cabine est ouverte.	Fermez la porte de la cabine.
—	E200	File System (système de fichiers)	L'initialisation du système de fichiers Flash a échoué. Remarque : Le Condair Delta SPA Control Box ou du Condair Omega fonctionnent normalement. Après la résolution du problème, le Condair Delta SPA Control Box ou du Condair Omega doit être éteint et rallumé pour résoudre le problème (en fonction du type d'appareil ayant subi le dysfonctionnement).	
			Un problème est survenu lors de l'initialisation du système de fichiers Flash.	Prenez contact avec votre représentant Condair.
—	E201	Ethernet	L'initialisation de l'adaptateur Ethernet a échoué. Remarque : Le Condair Delta SPA Control Box ou du Condair Omega fonctionnent normalement. Après la résolution du problème, le Condair Delta SPA Control Box ou du Condair Omega doit être éteint et rallumé pour résoudre le problème (en fonction du type d'appareil ayant subi le dysfonctionnement).	
			Un problème est survenu lors de l'initialisation de l'adaptateur Ethernet.	Prenez contact avec votre représentant Condair.
—	E202	CANopen	L'initialisation de l'adaptateur CANopen a échoué. Remarque : Le Condair Delta SPA Control Box ou du Condair Omega fonctionnent normalement. Après la résolution du problème, le Condair Delta SPA Control Box ou du Condair Omega doit être éteint et rallumé pour résoudre le problème (en fonction du type d'appareil ayant subi le dysfonctionnement).	
			Un problème est survenu lors de l'initialisation de l'adaptateur CAN.	Prenez contact avec votre représentant Condair.

Avertissement	Erreurs	Affichage	Cause	Mesure corrective
W204	—	CANopen Heartbeat	Le signal d'horloge d'un ou plusieurs composants raccordés au BUS CAN est manquant. Remarque : Le Condair Delta SPA Control Box et du Condair Omega continuent de fonctionner normalement.	
			Un ou plusieurs composants connectés au BUS CAN ne fonctionne(nt) pas.	Vérifiez le câblage BUS CAN entre les différents composants. Vérifiez également si tous les appareils du BUS CAN sont sous tension.
			Un avertissement apparaît après une mise à jour logicielle.	L'avertissement devrait disparaître après quelques secondes. Si cela se produit, alors ignorez l'avertissement.
W205	—	Node incompatible	Composant(s) non compatible(s) raccordé(s) au BUS CAN. Remarque : Le Condair Delta SPA Control Box et du Condair Omega continuent de fonctionner normalement.	
			Le logiciel d'un ou de plusieurs appareils n'est pas mis à jour.	Vérifiez que tous les appareils raccordés au BUS CAN ont été mis à jour avec le logiciel le plus récent.
W206	—	Update in Progress (Mise à jour en cours)	Une mise à jour du micrologiciel a été effectuée. Remarque : Il est possible que le Condair Delta SPA Control Box ou du Condair Omega ne fonctionnent pas correctement lors de la mise à jour. Il est également possible que l'écran SPA n'affiche rien (l'affichage est blanc). Dans ce cas, laissez l'appareil allumé et attendez (max. 5 minutes) que tout fonctionne à nouveau correctement.	
			Une mise à jour du micrologiciel a été effectuée.	Attendez que le micrologiciel de tous les appareils du BUS CAN soit mis à jour. L'avertissement sera automatiquement réinitialisé à la fin de la mise à jour.
W207	—	Update Failed (Échec de mise à jour)	La mise à jour du micrologiciel a échoué. Remarque : Le Condair Delta SPA Control Box et du Condair Omega continuent de fonctionner normalement.	
			La mise à jour du micrologiciel a échoué.	Assurez-vous que le micrologiciel utilisé est correct et relancez la mise à jour.
—	E208	Slave Master Missing (Absence du Slave Master)	Attendez que le firmware de tous les appareils CAN BUS soit mis à jour. Remarque : Arrêt de fonctionnement du Condair Delta SPA Control Box ou du Condair Omega. Dès que le Slave ou le Master a été trouvé, le système continue à fonctionner normalement.	
			Il manque un élément du bus (Slave ou Master).	Assurez-vous que tous les appareils du bus sont disponibles et correctement connectés. Vérifiez également si tous les appareils du BUS CAN sont sous tension.
—	E209	OTP Hardware (Matériel OTP)	Le code du matériel OTP n'est pas valide. Remarque : Arrêt de fonctionnement du Condair Delta SPA Control Box ou du Condair Omega. Après la résolution du problème, le Condair Delta SPA Control Box ou du Condair Omega doit être éteint et rallumé (en fonction du type d'appareil ayant subi le dysfonctionnement).	
			La version matérielle stockée dans l'OTP n'est pas valide.	Remplacez la platine de commande du Condair Delta SPA Control Box ou du Condair Omega.

Avertissement	Erreurs	Affichage	Cause	Mesure corrective
W250	—	Export File (Exportation de fichiers)	La sauvegarde du fichier de configuration a échoué. Remarque : Le Condair Delta SPA Control Box et du Condair Omega continuent de fonctionner normalement.	
			Le fichier de configuration (« SpaExportSettings.json ») n'a pas pu être créé sur le système de fichiers local.	Assurez-vous que le système de fichiers local fonctionne correctement.
W251	—	Export Incomplete (Exportation incomplète)	Tous les jeux de données du fichier de configuration n'ont pas été sauvegardés. Remarque : Le Condair Delta SPA Control Box et du Condair Omega continuent de fonctionner normalement.	
			Tous les paramètres de configuration n'ont pas pu être sauvegardés dans le fichier de configuration (« SpaExportSettings.json ») sur le système de fichiers interne.	Assurez-vous que la sauvegarde n'a pas été interrompue ou que des appareils connectés au BUS CAN n'ont pas été supprimés.
W252	—	Import File (Importation de fichiers)	Le chargement du fichier de configuration a échoué. Remarque : Le Condair Delta SPA Control Box et du Condair Omega continuent de fonctionner normalement.	
			Le fichier de configuration (« SpaExportSettings.json ») n'a pas pu être trouvé ou ouvert sur le système de fichiers local.	Assurez-vous que le fichier de configuration (« SpaExportSettings.json ») existe et a été sauvegardé correctement.
W253	—	Import Incompatible (Importation incompatible)	Le fichier de configuration à charger n'est pas compatible. Remarque : Le Condair Delta SPA Control Box et du Condair Omega continuent de fonctionner normalement.	
			Quelques paramètres dans le fichier de configuration (« SpaExportSettings.json ») ne sont pas pris en charge.	Assurez-vous que tous les appareils connectés au BUS CAN sont mis à jour avec le logiciel le plus récent et que le fichier de configuration n'a pas été manipulé.
W254	—	Import Incomplete (Importation incomplète)	Toutes les données du fichier de configuration n'ont pas pu être chargées. Remarque : Le Condair Delta SPA Control Box et du Condair Omega continuent de fonctionner normalement.	
			Le fichier de configuration (« SpaExportSettings.json ») qui doit être chargé a été exporté avec une ancienne version du micrologiciel.	Une exportation de fichier avec le micrologiciel le plus récent doit à nouveau être effectuée.
			Un appareil sur le BUS CAN a été supprimé après l'exportation.	Vérifiez que tous les appareils sont correctement connectés au BUS CAN.

8.4 Réinitialisation de l'affichage d'erreur

Pour réinitialiser l'affichage d'erreur (la diode est allumée en rouge, l'affichage d'état de fonctionnement indique « Stopp ») :

1. Éteignez le Condair Omega au moyen de l'interrupteur situé à l'avant de l'appareil.
2. Attendez 5 secondes, puis rallumez le Condair Omega via l'interrupteur.

Remarques :

- Si le Condair Omega est contrôlé par le Condair Delta SPA Control Box, alors celui-ci devra toujours être éteint et rallumé après que le Condair Omega a été redémarré.
- Si la cause de l'anomalie n'a pas été résolue, l'affichage de défaut réapparaîtra peu de temps après.

8.5 Remplacement du fusible et de la batterie d'appoint sur la platine de commande

Le remplacement du fusible et de la batterie d'appoint sur la platine de commande du Condair Omega ne doit être effectué que par du personnel spécialisé autorisé (par ex. un électricien).

Pour le remplacement du fusible sur la platine de commande, utilisez uniquement le type indiqué avec l'intensité nominale correspondante.

Il est interdit d'utiliser des fusibles réparés ou de court-circuiter le porte-fusible.

Procédez comme suit pour remplacer le fusible ou la batterie d'appoint :

1. Coupez l'alimentation électrique du Condair Omega via le sectionneur et sécurisez le sectionneur en position « Arrêt » pour empêcher tout réenclenchement intempestif.
2. Déverrouillez et retirez le cache du caisson du générateur de vapeur.
3. Desserrez la languette de verrouillage à l'aide d'un tournevis plat en commençant par le côté gauche, et poussez le plateau pivotant avec l'interrupteur de l'appareil à fond vers le haut, puis sortez-le par les ouvertures dans le caisson. Tournez avec précaution le plateau pivotant de 90° vers l'extérieur, puis suspendez-le dans les ouvertures prévues à cet effet dans le caisson.
4. Remplacez le fusible ou la batterie d'appoint.

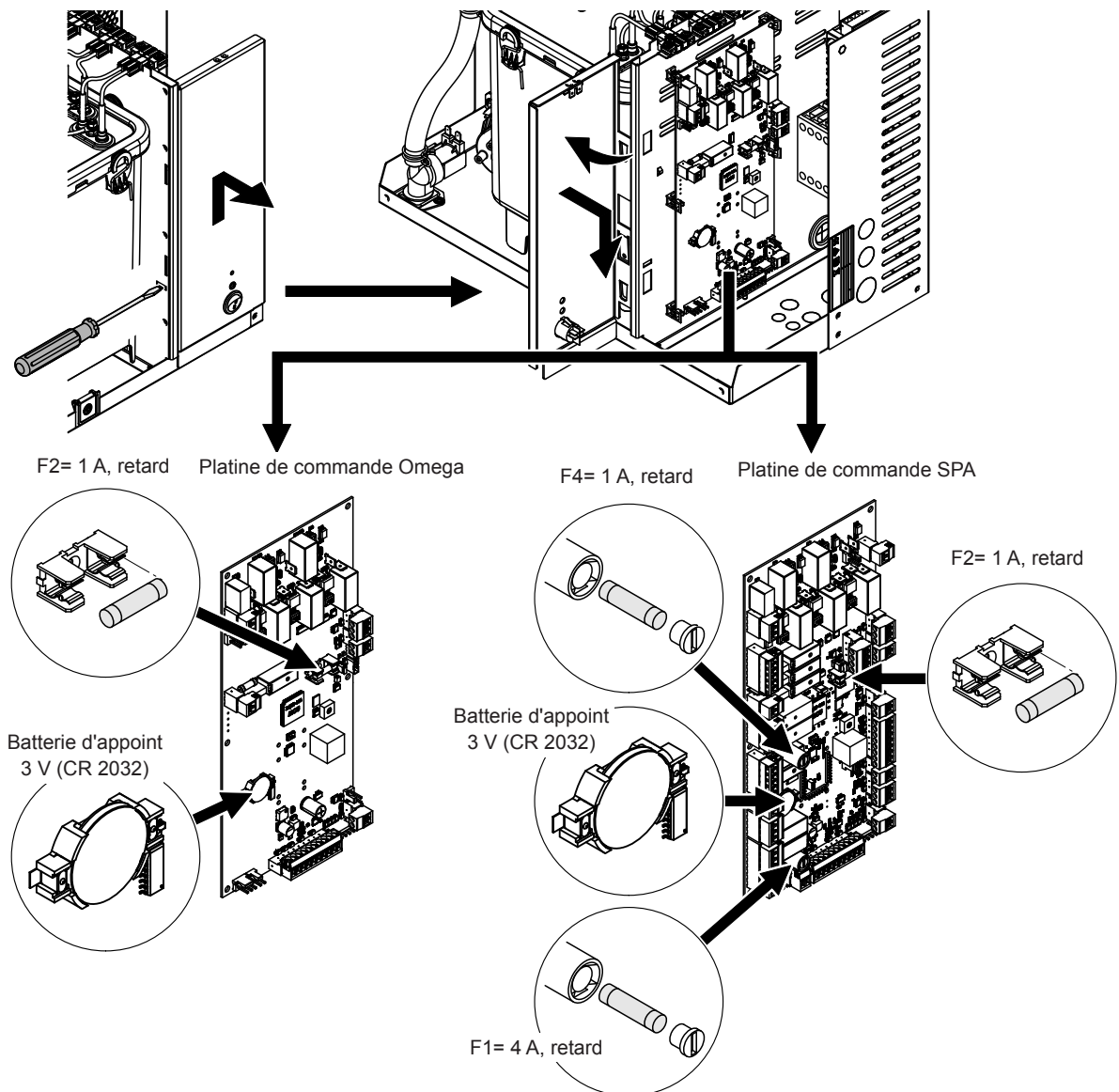

Fig. 24: Position de la batterie d'appoint et du fusible sur la platine de commande

5. Poussez le plateau pivotant avec l'interrupteur de l'appareil à fond vers le haut, puis sortez-le par les ouvertures dans le caisson. Tournez le plateau pivotant de 90° vers l'intérieur et suspendez-le dans les ouvertures prévues à cet effet dans le caisson, puis poussez vers le bas jusqu'à ce que la languette de verrouillage s'enclenche.
6. Posez le cache du caisson du générateur de vapeur et bloquez-le avec la vis.
7. Mettez le Condair Omega sous tension via le sectionneur.

9 Mise hors service/élimination

9.1 Mise hors service

Si le générateur de vapeur Condair Omega doit être remplacé ou s'il n'est plus nécessaire, procédez comme suit :

1. Mettez le Condair Omega hors service comme indiqué au [Chapitre 4.6](#).
2. Faites procéder au démontage du Condair Omega (et de tous les autres composants du système si nécessaire) par un spécialiste.

9.2 Élimination/recyclage

Les cartouches filtrantes usagées peuvent être éliminées avec les ordures ménagères conformément aux directives locales en matière de gestion des déchets.

Tous les autres composants du Condair Omega doivent être éliminés dans un centre de collecte autorisé conformément à la réglementation locale.

Pour toute question éventuelle, adressez-vous aux autorités compétentes ou à votre représentant Condair.

Nous vous remercions pour votre contribution à la protection de l'environnement.

10 Spécifications produit

10.1 Données de puissance / Fusibles "F5" alimentation en tension

Con dair Omega	230V/1~/50...60 Hz						400V/3~/50...60 Hz					
	Débit de vapeur max. en kg/h	P _N max. en kW	I _N max. en A	Section du câble AL min. en mm ²	Fusible « F5 » en A, rapide (gR)	Débit de vapeur max. en kg/h	P _N max. en kW	I _N max. en A	Section du câble AL min. en mm ²	Fusible « F5 » en A, rapide (gR)		
S	2	2,0	2,0	8,7	1,5	10	—	—	—	—	—	
	4	4,0	3,5	15,3	2,5	16	—	—	—	—	—	
	6	6,0	5,0	21,8	6,0	25	6,0	5,0	12,0	2,5	16	
	8	8,0	6,5	28,3	6,0	32	8,0	6,5	15,3	2,5	16	
	8	8,0	6,5	28,3	6,0	32	—	—	—	—	—	
M	12	—	—	—	—	—	12,0	9,5	15,3	2,5	16	
	16	—	—	—	—	—	16,0	12,5	26,1	6,0	32	
	20	—	—	—	—	—	20,0	15,5	26,1	6,0	32	

Remarque : Les valeurs indiquées en gris s'appliquent uniquement au Con dair Omega 8 avec contrôle SPA pour une utilisation en cabine double de petite taille (sauna finlandais / bain de vapeur). Dans cette variante, les éléments chauffants pour la production de vapeur sont alimentés en 230 V/1~/50...60 Hz.

10.2 Données d'exploitation

	Con dair Omega						
	2	4	6	8	12	16	20
Tension d'alimentation	230 V/1~/50...60 Hz				---		
	---			400 V/3~/50...60 Hz			
Nombre d'éléments chauffants	1	2	2	2	3	4	5
Débit de vapeur max.	2 kg/h	4 kg/h	6 kg/h	8 kg/h	12 kg/h	16 kg/h	20 kg/h
Puissance de l'élément chauffant	1,5 kW	1,5 kW	2,25 kW	3,0 kW	3,0 kW	3,0 kW	3,0 kW
Signaux de régulation autorisés	0-5 V, 1-5 V, 0-10 V, 2-10 V, 0-20 V, 0-16 V, 3-16 V, 0-20 mA, 4-20 mA, On/Off, 0-4 V						
Capteurs de température autorisés	PT100, PT1000, KTY						
Température ambiante autorisée	1...40 °C						
Humidité ambiante autorisée	1...75 % hum. rel. (sans condensation)						
Température d'arrivée d'eau autorisée	1...40 °C						
Pression d'arrivée d'eau autorisée	1...10 bar						
Température de l'évacuation d'eau	max 90 °C						
Classe de protection	IP20						

10.3 Données de raccordement/dimensions/poids

	Condair Omega						
	2	4	6	8	12	16	20
Raccord d'alimentation d'eau	Raccord fileté externe G 3/4"						
Raccord d'évacuation d'eau	Évacuation ver la bas: ø30 mm Évacuation latéral (option): ø40 mm						
Raccord de vapeur	ø29 mm			ø45 mm			
Dimensions de l'appareil (H x l x P)	470 x 350 x 150			470 x 350 x 270			
Poids net	10,6 kg			14,4 kg			
Poids en fonctionnement	12,9 kg			19,6 kg			

10.4 Certificats

Certificats	CE, DVGW
-------------	----------

11 Annexe

11.1 Descriptions des programmes des applications du SPA

11.1.1 Application pour douche à vapeur

L'application de douche à vapeur est l'application SPA la plus simple et se compose uniquement d'une phase de bain. Aucun accessoire ne peut être contrôlé lors de l'utilisation de l'application de douche à vapeur. Le climat dans la cabine peut être réglé à une certaine température (jusqu'à 50 °C) ou la vapeur est constamment introduite dans la cabine. L'humidité relative est de 100%. La chaleur est générée exclusivement par la vapeur chaude.

	Prêt	Phase de bain
Production de vapeur		
Durée de la séance		

11.1.2 Application pour bain de vapeur

Pour les bains de vapeur, l'humidité relative de l'air dans la cabine est de 100 %, et la température de la cabine peut être réglée jusqu'à 50 °C. La chaleur est générée par la vapeur chaude de l'eau ainsi que le chauffage de banc en option.

Le fonctionnement pour l'application bain de vapeur peut être divisé en plusieurs phases :

- Prêt : Le système est prêt à fonctionner et peut donc être mis en marche.
- Phase de réchauffement : Pendant la phase de réchauffement, l'installation est amenée à la température de fonctionnement.
- Phase de bain : Pendant la phase de bain, la température de la cabine est réglée sur la valeur de consigne de température prédéfinie.
- Phase de séchage : Après la phase de bain, une phase de séchage s'en suit pour sécher la cabine.

En option, il est possible de déterminer si le système passe à un état de maintien au chaud après la phase de bain, où la température de la cabine est réglée sur une valeur de maintien au chaud détectable. Ce qui réduit la phase de réchauffement lors de la prochaine séance de bain. La lumière et les relais auxiliaires peuvent être configurés librement dans quelle phase ils doivent être démarrés. Voir ci-dessous une configuration possible.

	Prêt	Phase de réchauffement	Phase de bain	Phase de séchage
Production de vapeur				
Lumière				
Ventilation				
Parfum				
Chauffage (banc)				
Relais auxiliaire				
Durée de la séance				
Durée de séchage				
Délai de démarrage du ventilateur				
Délai d'arrêt de la lumière				
Intervalle parfum				
Impulsions parfum				

11.1.3 Application en Caldarium

Pour l'application en caldarium, l'humidité relative est d'environ 80 % et est générée par la vapeur provenant d'un générateur de vapeur. La chaleur est principalement générée par le chauffage de banc et le chauffage mural.

Le fonctionnement en caldarium peut être divisé en plusieurs phases :

- Prêt : Le système est prêt à fonctionner et peut donc être mis en marche.
- Phase de réchauffement : Pendant la phase de réchauffement, l'installation est passée à l'humidité de fonctionnement (vapeur) et à la température de fonctionnement (chauffage de banc et mural).
- Phase de bain : Pendant la phase de bain, l'humidité de la cabine est réglée sur la valeur de consigne d'humidité prédéfinie et le chauffage de banc et mural est réglé sur les valeurs de consigne de température prédéfinies.
- Phase de séchage : Après la phase de bain, une phase de séchage s'en suit pour sécher la cabine.

En option, il est possible de déterminer si le système passe à un état de maintien au chaud après la phase de bain, où l'humidité de la cabine ainsi que la température du banc et du mur est réglée sur une valeur de maintien au chaud détectable. Ce qui réduit la phase de réchauffement lors de la prochaine séance de bain. La lumière et les relais auxiliaires peuvent être configurés librement dans quelle phase ils doivent être démarrés. Voir ci-dessous une configuration possible.

	Prêt	Phase de réchauffement	Phase de bain	Phase de séchage
Production de vapeur				
Lumière				
Ventilation				
Parfum				
Chauffage (banc et mur)				
Relais auxiliaire				
Durée de la séance				
Durée de séchage				
Délai de démarrage du ventilateur				
Délai d'arrêt de la lumière				
Intervalle parfum				
Impulsions parfum				

11.1.4 Application en Rasul

Le bain en rasul est un rituel qui tire ses origines de l'ancien monde arabe. La première étape consiste à appliquer de l'argile sur la peau et à attendre qu'elle sèche (phase de traitement). Vient ensuite une phase de bain au cours de laquelle la pâte argileuse est ramollie à la vapeur. L'argile est ensuite lavée par une douche (phase de douche).

Pour l'application en rasul, l'humidité relative est d'environ 80 % et est générée par la vapeur provenant d'un générateur de vapeur. La chaleur est principalement générée par le chauffage de banc et le chauffage mural.

Le fonctionnement en rasul peut être divisé en plusieurs phases :

- Prêt : Le système est prêt à fonctionner et peut donc être mis en marche.
- Phase de prétraitement : Dans la phase de prétraitement, le chauffage de banc et mural passe à la température de fonctionnement. En option, il est également possible de régler l'humidité dans cette phase.
- Phase de traitement : Pendant la phase de traitement, la température du banc et du mur est réglée sur la valeur de consigne de température prédéfinie. En option, il est également possible de régler l'humidité dans cette phase.
- Phase de réchauffement : Pendant la phase de préchauffage, la cabine est passée à l'humidité de fonctionnement (vapeur) et le chauffage de banc et mural passe à la température de fonctionnement.
- Phase de bain : Pendant la phase de bain, l'humidité de la cabine est réglée sur la valeur de consigne d'humidité prédéfinie et le chauffage de banc et mural est réglé sur la valeur de consigne de température prédéfinie.
- Phase de séchage : Après la phase de bain, une phase de séchage s'en suit pour sécher la cabine.

En option, il est possible de déterminer si le système passe à un état de maintien au chaud après la phase de bain, où l'humidité de la cabine ainsi que la température du banc et du mur est réglée sur une valeur de maintien au chaud détectable. Ce qui réduit la phase de réchauffement lors de la prochaine séance de bain. La lumière et les relais auxiliaires peuvent être configurés librement dans quelle phase ils doivent être démarrés. Voir ci-dessous une configuration possible.

	Prêt	Phase de prétraitement	Phase de traitement	Phase de réchauffement	Phase de bain	Phase de douche	Phase de séchage
Production de vapeur				■	■		
Lumière		■	■	■	■	■	■
Ventilation				■	■	■	■
Parfum				■	■	■	■
Douche						■	
Chauffage (banc et mur)		■	■	■	■	■	
Relais auxiliaire			■	■	■	■	
Temps de traitement			■				
Durée de la séance			■	■	■	■	
Temps de douche						■	
Durée de séchage							■
Délai de démarrage du ventilateur				■			
Délai d'arrêt de la lumière							■
Intervalle parfum				■	■		
Impulsions parfum				■	■		

11.1.5 Application en sauna finlandais

En sauna finlandais, la cabine de sauna est équipée uniquement d'un poêle de sauna. La température de la cabine peut être réglée jusqu'à 110 °C avec une humidité relative d'environ 10 %.

Le fonctionnement en sauna finlandais peut être divisé en plusieurs phases :

- Prêt : Le système est prêt à fonctionner et peut donc être mis en marche.
- Phase de réchauffement : Pendant la phase de réchauffement, l'installation est amenée à la température de fonctionnement.
- Phase de bain : Pendant la phase de bain (phase de transpiration), la température de la cabine est réglée à la température de consigne prédéfinie.
- Phase de séchage : Après la phase de bain s'en suit une phase de séchage pour sécher la cabine.

En option, il est possible de déterminer si le système passe à un état de maintien au chaud après la phase de bain, où la température de la cabine est réglée sur une valeur thermique détectable de maintien au chaud. Ce qui réduit la phase de réchauffement lors de la prochaine séance de bain. La lumière et les relais auxiliaires peuvent être configurés librement dans quelle phase ils doivent être démarrés. Voir ci-dessous une configuration possible.

	Prêt	Phase de réchauffement	Phase de bain (Phase de transpiration)	Phase de séchage
Chauffage (poêle de sauna)				
Lumière				
Ventilation				
Relais auxiliaire				
Durée de la séance				
Durée de séchage				
Délai de démarrage du ventilateur				
Délai d'arrêt de la lumière				

11.1.6 Application en sauna bio

Pour l'application en sauna bio, le climat de la cabine est contrôlé par la température et l'humidité. La température se situe entre 50° C et 110° C et l'humidité relative peut être réglée entre 40 et 80 %. La chaleur est générée par un poêle de sauna. L'humidité peut être générée par un réservoir d'eau intégré dans le poêle de sauna ou par un générateur de vapeur.

Le fonctionnement en sauna bio peut être divisé en plusieurs phases :

- Bereit (prêt) : Le système est prêt à fonctionner et peut donc être mis en marche.
- Phase de réchauffement : Pendant la phase de réchauffement, l'installation passe à la température de fonctionnement (poêle de sauna) et à l'humidité de fonctionnement (vapeur).
- Phase de bain : Pendant la phase de bain, la température et l'humidité de la cabine sont réglées sur les valeurs de consigne prédéfinies.
- Phase de séchage : Après la phase de bain s'en suit une phase de séchage pour sécher la cabine. Le poêle du sauna reste allumé et maintient la température de consigne de la dernière séance. Cela permet à la cabine de sécher en douceur et évite la condensation.

En option, il est possible de déterminer si le système passe, après la phase de bain, à un état de maintien au chaud dans lequel la température et l'humidité de la cabine sont réglées sur une valeur de température de maintien au chaud détectable et sur une valeur d'humidité de maintien au chaud détectable. Ce qui réduit la phase de réchauffement lors de la prochaine séance de bain. La lumière et les relais auxiliaires peuvent être configurés librement dans quelle phase ils doivent être démarrés. Voir ci-dessous une configuration possible.

	Prêt	Phase de réchauffement	Phase de bain (Phase de transpiration)	Phase de séchage
Chauffage (poêle de sauna)				
Production de vapeur				
Lumière				
Ventilation				
Parfum				
Relais auxiliaire				
Durée de la séance				
Durée de séchage				
Délai de démarrage du ventilateur				
Délai d'arrêt de la lumière				
Intervalle parfum				
Impulsions parfum				

Notes

Notes

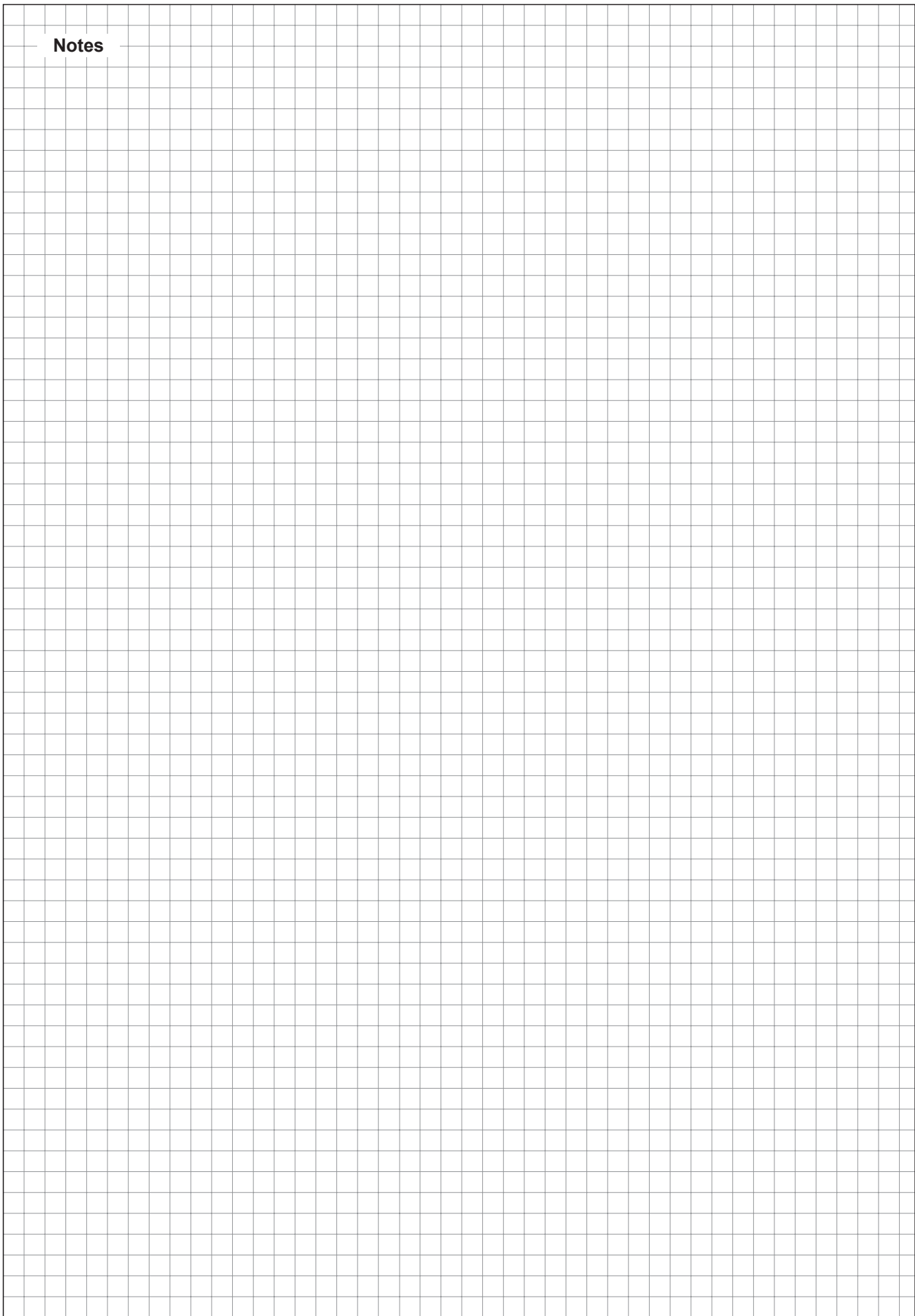

CONSEIL, VENTE ET SERVICE APRÈS-VENTE :



CH94/0002.01

Condair Group AG
Gwattstrasse 17, 8808 Pfäffikon SZ, Suisse
Tél. +41 55 416 61 11, Fax +41 55 588 00 07
info@condair.com, www.condairgroup.com

The Condair logo features a stylized graphic of three wavy lines to the left of the word 'condair' in a bold, lowercase, sans-serif font.