



DAMPF MIT QUALITÄT

Dampf-Luftbefeuchter mit Elektrodenheizung
Condair **EL**



Luftbefeuchtung und Verdunstungskühlung

 **condair**

Dampf-Luftbefeuchter mit Elektrodenheizung

Intelligente Konstruktion für schnelle Wartung

Die Dampf-Luftbefeuchter EL von Condair verfügen über ein Intelligentes Dampf-Zylinderkonzept, das je nach Einsatzfall passend gewählt werden kann.

Reinigbarer Dampfzylinder durch mühelose Reinigung mehrfach wieder verwendbar



Austauschzylinder für spielend leichten Ersatz mit wenigen Handgriffen



Leicht austauschbarer Dampfzylinder

Die Condair Dampfzylinder sind das Herzstück der EL-Geräte. Beim Verdampfungsvorgang anfallende Mineralien sammeln sich im Dampfzylinder an und können damit einfach entfernt werden.

Geregelte Abschlümpumpe

Zur Minimierung von Spühlwasserverlusten



Flexible Dampfverteilung

Condair EL für den Einsatz im Kanal



Condair EL mit Fan für Direktraumbefeuchtung



Selbstregulierung der Wassermenge

Der Condair EL optimiert selbständig den Wasserbedarf in Abhängigkeit zur geforderten Dampfleistung.

Präzise Regelung mit Touch-Display

Die innovative Steuerung von RS Dampf-Luftbefeuchtern ermöglicht intuitive Gerätebedienung, herausragende Funktionstransparenz und präzise Dampfabgabe.

Perfekte Anbindung an die GLT-Systeme

Anschlussmöglichkeit an alle gängigen GLT-Systeme (z. B. Modbus und BACnet)



Condair EL

Die Serie EL ist die neueste Generation der bekannten Dampf-Luftbefeuchter von Condair. Überall dort, wo es auf verlässliche Dampf-Luftbefeuchtung ohne große Um-

stände ankommt, sind sie die erste Wahl. Flexibilität, Verlässlichkeit und Leistungskraft – diese Eigenschaften werden in RLT-Anlagen an Dampf-Luftbefeuchter gestellt. Anlagenutzer fordern einfache und

übersichtliche Bedienmöglichkeiten sowie gesunde und hygienisch befeuchtete Atemluft. Die Dampf-Luftbefeuchter der Serie EL von Condair erfüllen diese Vorgaben auf vorbildliche Weise.

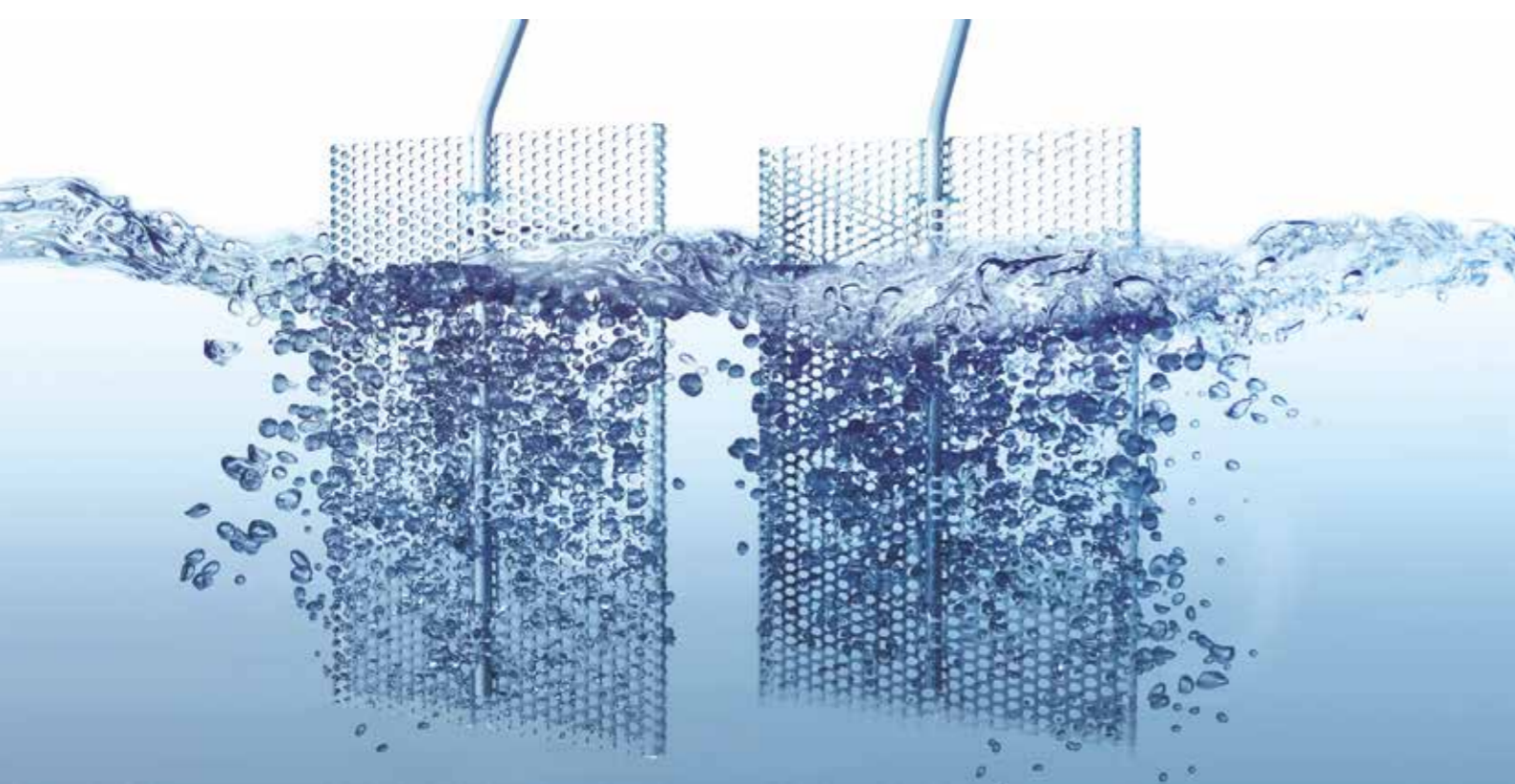

Großflächenelektroden mit Gitterstruktur

Die Elektrodenheizung ermöglicht zuverlässige Dampfproduktion mit normalem Trinkwasser ohne zusätzliche Wasseraufbereitung.

Das bewährte Heizprinzip der Dampf-Luftbefeuchter Condair EL passt sich automatisch an die vorhandene Wasserqualität an und optimiert den Wasserhaushalt der Geräte auf ideale Weise.

Die spezielle Gitterstruktur verleiht den Heizelektroden eine größtmögliche Oberfläche. Die Legierung des verwendeten Elektrodenmaterials sorgt für beste Leistungsübertragung an das Befeuchtungswasser.

Damit wird eine verlässliche Funktion, leistungsstarke Dampferzeugung und lange Haltbarkeit im täglichen Anlagenbetrieb garantiert.



Präzise Regelung mit dem Touch-Controller

Integration heißt das Zauberwort für modernes Gebäudemanagement, und die Dampf-Luftbefeuchter der Serie EL beherrschen dies meisterlich. Bei allen Geräten gehört eine GLT-Schnittstelle für Modbus und BACnet bereits zur Grundausstattung.

Mit dem Condair Touch-Controller haben Sie sämtliche Geräte- und Prozessdaten im Blick. Funktionsdaten können in Echtzeit und über eine detaillierte Datenhistorie abgerufen werden.

Der Menüaufbau ist logisch und einfach strukturiert, so dass eine intuitive Bedienung auf Anhieb gelingt.



Neue Dampf-Luftbefeuchter für die Aussenaufstellung

Condair hat seine Produktpalette an elektrischen Dampf-Luftbefeuchtern um zwei neue IP55-Modelle für die Aussenaufstellung erweitert.

Dies sind der Widerstands-Luftbefeuchter Condair RS und der Elektroden-Luftbefeuchter Condair EL. Dank der speziell entwickelten IP55-Gehäuse können die neuen Geräte, anders als Standard-Luftbefeuchter, problemlos der Witterung ausgesetzt werden.

Das Gehäuse ist mit einem Lüfter und einem thermostatgeregelten Heizelement ausgestattet, um bei Umgebungstemperaturen zwischen -20 °C und +40 °C stets eine optimale Innentemperatur zu gewährleisten. Ein Frostschutzventil sorgt dafür, dass der Luftbefeuchter vollständig entleert wird, wenn die Temperatur im Gerät während des Betriebs unter 6 °C fällt.

Dank des neuesten Bedienfelds mit berührungsempfindlichem Bildschirm ist eine intuitive Bedienung und Ablesung möglich.





Die optimale Dampf-Verteilung ist der Schlüssel zum Erfolg



Condair Dampf-Verteiler
Für normale Anforderungen bei großzügigem Raumangebot und ausreichend Befuchtungsstrecke



Condair OptiSorp
Dampf-Verteilssystem für eine homogene Verteilung auf kürzeste Befuchtungsstrecken



Condair Fan
mit Ventilationsgerät für Direkt-Raumbefeuchtung



Komfortable Fernsteuerung

Bei den Dampf-Luftbefeuchtern der Serie EL ist eine Schnittstelle zu gängigen GLT-Systemen bereits im Standardlieferumfang enthalten. Eine Fernsteuerung oder Fernüberwachung lässt sich so problemlos realisieren.

Vor allem bei komplexeren Anlagen mit mehreren Luftbefeuchtern sorgt eine Vernetzung für klare Übersicht und erlaubt rasches und frühzeitiges Reagieren im laufenden Anlagenbetrieb.

Standard-Ausführung

- Austausch-Dampfzylinder
- Interner PI-Feuchteregler
- Betriebs- und Störferrmeldung
- Analogsignal für aktuelle Dampfproduktion
- Bedientableau mit Touch-Screen und 5-zeiligem LCD-Display
- Selbstdiagnose-System
- Echtzeituhr
- Modbus- und BACnet-Anbindung

Zubehör

- Dampfverteiler [1]
- Dampfverteilschlauch [2]
- Ventilationsgerät für Direktraumbefeuchtung [3]
- Kondensatschlauch [4]
- Siebfilterventil [5]

Optionen

- Allwetter-Schutzgehäuse
- Dampfverteilsystem Condair OptiSorp
- Druckausgleichset bis 10.000 PaÜ
- Feuchtesensoren und Hygrostate
- Condair-Online Ferndiagnose
- LonWorks-Anbindung

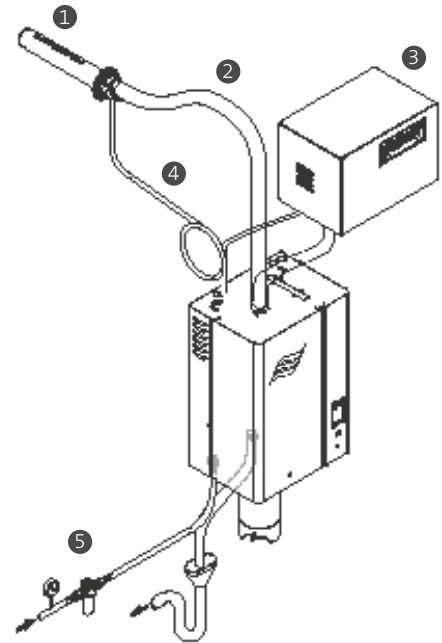
**Technische Daten**

Condair EL		5	8	10	15	20	24	30	35	40	45
Heizspannung		maximale Dampfleistung in kg/h									
400 VAC / 3Ph / 50..60Hz	kg/h	5	8	10	15	20	24	30	35	40	45
230 VAC / 1Ph / 50..60Hz	kg/h	5	8	10	-	-	-	-	-	-	-
Steuerspannung		230 VAC / 1 Ph / 50..60Hz									
Abmessungen (BxHxT)		420x670x370				530x780x406					
Betriebsgewicht (pro Gerät)		40	40	40	40	66	66	66	66	66	66
Konformität		CE, VDE, SVE									



Condair EL		50	60	70	80	90	105	120	135	152	160	180	
Heizspannung		maximale Dampfleistung in kg/h											
400 VAC / 3Ph / 50..60Hz	kg/h	50	60	70	80	90	105	120	135	152	160	180	
Steuerspannung		230 VAC / 1 Ph / 50..60Hz											
Abmessungen (BxHxT)		2x 530 x 780 x 406				3x 530 x 780 x 406			4x 530 x 780 x 406				
Betriebsgewicht (pro Gerät)		66	66	66	66	66	66	66	66	66	66	66	
Konformität		CE, VDE, SVE											

Condair AG

Talstrasse 35-37
 8808 Pfaeffikon SZ
 Tel: +41 55 416 61 11 - ch.info@condair.com

