



WEG MIT DEM KALK!

Dampf-Luftbefeuchter mit
patentiertem Kalk-Management
Condair **RS**



Luftbefeuchtung und Verdunstungskühlung

 **condair**

Elektrischer Dampf-Luftbefeuchter mit patentiertem Kalk-Management

Kalk-Management

Das patentierte Kalk-Management verhindert, dass sich Kalk an den Heizstäben dauerhaft festsetzen kann. Inkrustationen lösen sich sukzessive ab und werden aus dem Dampfzylinder in den Kalkauffangbehälter abgeleitet. Kalk-Management garantiert äußerst kurze Wartungszeiten und eine lange Lebensdauer.

Kaltwasserzone schützt

Zu- und Ablauf vor Verkalkung

Im Bereich der Zu- und Abläufe erzeugt das Gerät eine Kaltwasserzone, die stets unter der Temperatur bleibt, bei der sich Kalk bildet. Wasserzu- und Wasserablauf werden somit vor Verkalkung geschützt.

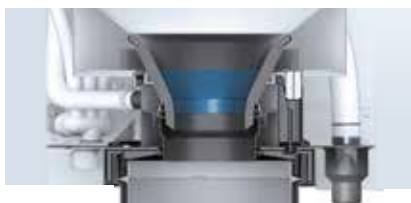

Externer Kalkauffangbehälter

Die Anordnung des Kalk-Auffangbehälters unter dem Gerät sorgt für sehr guten Zugang. Er kann dort abgenommen und entleert werden ohne das Gerätegehäuse zu öffnen. Wartungsmaßnahmen sind somit einfach und schnell zu erledigen.





Flexible Dampfverteilung

Condair RS für den Einsatz im Kanal

Condair RS mit Fan für Direktraumbefeuchtung



Korrosionsfreier Edelstahl-Zylinder

Präzise Regelung mit Touch-Controller
Die innovative Steuerung von RS Dampf-Luftbefeuchtern ermöglicht intuitive Gerätebedienung, herausragende Funktionstransparenz und präzise Dampfabgabe.

Perfekte Anbindung an die GLT-Systeme
Anschlussmöglichkeit an alle gängigen GLT-Systeme (Modbus und BACnet)



Condair RS Dampf-Luftbefeuchter sind für den Betrieb mit mineralfreiem Befeuch-

tungswasser und Trinkwasser optimiert. Die konstruktiven Detaillösungen ermöglichen eine einzigartige Betriebssicherheit, präziseste Regelgenauigkeit und einfache

Bedienung. Die Geräte sind das Ergebnis jahrzehntelanger Erfahrung und definieren den Standard der modernen Dampf-Luftbefeuchtung.

Patentiertes Kalk-Management

Eine technische Innovation, die das Kalk-Problem löst

Das patentierte Kalk-Management entfernt während des Betriebes die ausgeschiedenen Mineralien aus dem Dampfzylinder und führt sie automatisch in den dafür vorgesehenen Kalk-Auffangbehälter. Anfallende Kalkbeläge werden somit fortlaufend aus dem Dampfzylinder entfernt.

Die Kalkstücke sammeln sich in einem externen Kalk-Auffangbehälter an und lassen sich von dort bequem entleeren. Wartungsarbeiten werden somit weitgehend reduziert und die Betriebssicherheit bestmöglich gewährleistet. Das patentierte Kalk-Management garantiert somit kurze Wartezeiten und eine lange Lebensdauer von RS Dampf-Luftbefeuchtern.

Leichte Reinigung und einfache Wartung

Durch den externen Kalk-Auffangbehälter werden die Wartungsintervalle äußerst lang und die notwendigen Tätigkeiten bei der Wartung auf ein Minimum reduziert. Die externe Anordnung des Kalk-Auffangbehälters unter dem Gerät sorgt für sehr guten Zugang. Dort kann er abgenommen und

entleert werden ohne das Gerätegehäuse zu öffnen. Wartungsmaßnahmen sind somit einfach und sehr schnell zu erledigen.

Innovative Abschlämpumpe

Kalkinkrustationen sind nicht nur im Luftbefeuchter selbst unerwünscht, es können auch Probleme in den bauseitigen Abflussleitungen entstehen, wenn noch Kalkreste im Spülwasser enthalten sind. Diese können den Rohrquerschnitt verengen und zusetzen.

Bei RS Dampf-Luftbefeuchtern wurde deshalb die Abschlämpumpe über dem Kalk-Auffangbehälter platziert. Kalkbeläge sinken in den Auffangbehälter hinab und sammeln sich dort an. Somit werden keine Rückstände angesaugt und in die Abflussleitungen abgeschlämmt.

Diese Anordnung der Abschlämpumpe schützt das bauseitige Abflusssystem vor unerwünschten und problematischen Kalkablagerungen.

Kaltwasserzone schützt Zu- und Abläufe vor Verkalkung

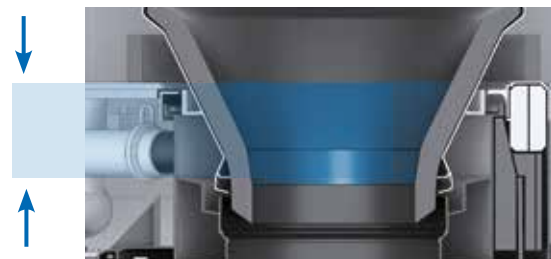



Kalk setzt sich fest



Patentiertes Kalk-Management
löst die Inkrustationen



Kalk wird aus dem Gerät
und in den Auffangbehälter abgeführt



Kalkauffangbehälter
wird geleert



 **condair**



Flexibel in der Wasserwahl

Eine Widerstandsheizung arbeitet unabhängig von der Leitfähigkeit des Befeuchtungswassers. Deshalb eignen sich Condair RS Dampf-Luftbefeuchter sowohl für den Betrieb mit aufbereitetem, wie auch mit Trinkwasser.

Bei Verwendung von mineralfreiem Wasser beschränken sich die Wartungsarbeiten lediglich auf die periodischen Funktionskontrollen.

Für den Betrieb mit Trinkwasser sind die Dampf-Luftbefeuchter RS von Condair immer erste Wahl, denn hier sorgt das patentierte Kalk-Management auch bei kalkhaltigem Wasser für hohe Zuverlässigkeit und ermöglicht eine einfache und schnelle Gerätewartung durch den externen Kalk-Auffangbehälter.

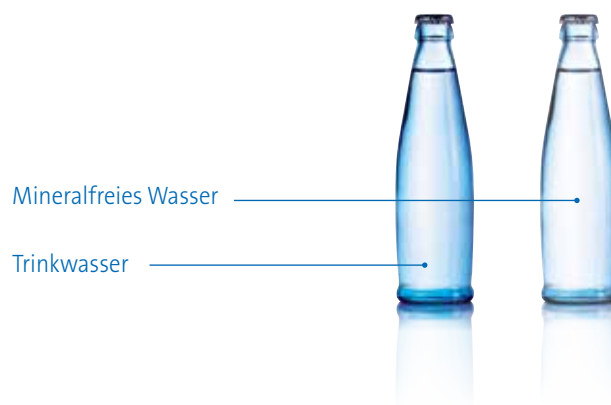

Präzise Regelung mit Touch-Controller

Optimale Prozesstransparenz

Mit dem Condair Touch-Controller haben Sie sämtliche Geräte- und Prozessdaten im Blick. Funktionsdaten können in Echtzeit und über eine detaillierte Datenhistorie abgerufen werden.

Präzise Regelung

Die elektronische Regelung der Dampfleistung kann stufenlos von 0 bis 100% erfolgen, wodurch höchste Regelgenauigkeit und die Steuerung der Dampfabgabe mit höchster Präzision möglich wird.

Für individuelle Anforderungen stehen zwei Gerätevarianten zur Verfügung:
RS Visual – das Gerät für alle Fälle
RS Process – das Gerät für höchste Regelgüte

Perfekte Anbindung an die GLT

Bei den Dampf-Luftbefeuchtern der Serie RS ist eine Schnittstelle zu gängigen GLT-Systemen (Modbus und BACnet) im Standardlieferungsumfang enthalten.

Standard-Ausführung

- Edelstahl-Dampfzylinder
- Patentiertes Kalk-Management
- Externer Kalk-Auffangbehälter
- Bereitschafts-, Betriebs-, Wartungs- und Störungsfernmelder
- Bedienung mit Touch-Screen
- Selbstdiagnose-System
- Echtzeituhr
- Modbus- und BACnet-Anbindung

Zubehör

- Dampfverteiler für Kanal [1]
- Dampfverteilschlauch [2]
- Ventilationsgerät für Direktraumbefeuchtung [3]
- Kondensatschlauch [4]
- Siebfilterventil [5]

Optionen

- Mehrfach-Dampfverteilsystem OptiSorp
- Feuchtesensor für Kanal-/Raummontage
- Kanalhygrostate/Raumhygrostate
- Überdruckausgleichsset (bis max. 10.000 PaÜ)
- Wasserenthärtung Condair Soft
- Umkehrosmose Condair AX
- Condair-Online Ferndiagnose
- LonWorks-Anbindung

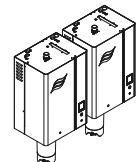
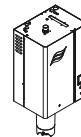
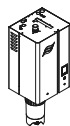
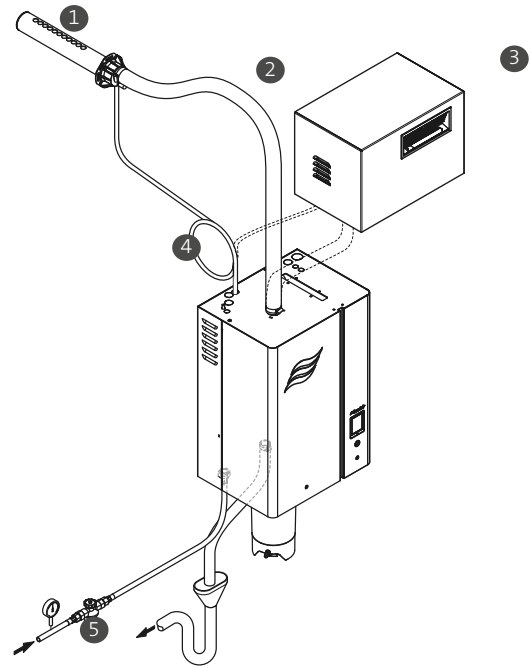

Technische Daten

Condair RS		5	8	10	16	20	24	30	40	50	60	80
Heizspannung		maximale Dampfleistung in kg/h										
400 VAC / 3Ph / 50..60Hz	kg/h	5.1	8.1	9.9	16.1	19.8	24.2	29.8	40.0	49.6	59.0	80.0
230 VAC / 1Ph / 50..60Hz	kg/h	5.0	8.0	9.8	-	-	-	-	-	-	-	-
Steuerspannung		230VAC/1 Ph / 50..60Hz										
Abmessungen (BxHxT)	mm	420 x 987 x 370			530 x 1097 x 406					2x 530 x 1097 x 406		
Betriebsgewicht	kg	40	40	40	66	66	66	66	66	132	132	132
Konformität		CE, VDE, SVE										

Condair AG

Talstraße 35-37, 8808 Pfäffikon/SZ
 Telephone +41 55 416 61 11, Fax +41 55 416 62 62
 info@condair.com - www.condair.com

